

取扱説明書 ビエラ コミュニケーション カメラ

品番 TY-CC10W

もくじ

安全上のご注意	2
取り扱い上のご注意	3
設置する	4
接続する	5
カメラを使用する	6
仕様	7
保証とアフターサービス	8
お手入れ	12

- 本製品は、USB端子を搭載したパナソニック製ハイビジョンテレビでインターネット経由のビデオ通話や音声通話を利用する際に使用します。
- テレビをブロードバンド回線でインターネットに接続することが必要です。
- 本製品が対応しているテレビの機種については、パナソニックのホームページをご覧ください。

このたびは、パナソニック製品をお買い上げいただき、まことにありがとうございます。

- 取扱説明書(本書)をよくお読みのうえ、正しく安全にお使いください。
- ご使用前に「安全上のご注意」(本書 2ページ)を必ずお読みください。
- 保証書は「お買い上げ日・販売店名」などの記入を確かめ、取扱説明書とともに大切に保管してください。
- 製造番号は、安全確保上重要なものです。お買い上げの際は、製品本体と保証書の製造番号をお確かめください。

保証書付き

日本語

安全上のご注意 必ずお守りください

人への危害、財産の損害を防止するため、必ずお守りいただくことを説明しています。
■誤った使い方をしたときに生じる危害や損害の程度を区分して、説明しています。

 **警告** 「死亡や重傷を負うおそれがある内容」です。

 **注意** 「傷害を負うことや、財産の損害が発生するおそれがある内容」です。

■お守りいただく内容を次の図記号で説明しています。(次は図記号の例です)

 してはいけない内容です。

警告



分解禁止

■分解したり、改造したりしないでください
火災・感電の原因になります。

注意



■不安定な取り付けかたをしないでください
落下して、けがの原因になることがあります。



水ぬれ禁止

■ぬらしたりしないでください
火災・感電の原因になることがあります。

取り扱い上のご注意

- カメラのレンズ部分に手を触れないでください
レンズが汚れて、映像が不鮮明になることがあります。
- 使用中にUSBケーブルを引き抜かないでください
本機やテレビが正常に動作しなくなる場合があります。
この場合は、テレビ本体の電源ボタンでテレビの電源を切り、本機のUSBケーブルを接続してから、テレビの電源を入れ直してください。
- USBケーブルを無理に引っ張らないでください
故障の原因になることがあります。
- 落としたり、ぶつけたり、強い振動を加えたりしないでください
故障の原因になることがあります。
- 高温になる場所や強い磁気を帯びた物の近くでは、使用や保管をしないでください
故障や変形、誤動作などの原因になることがあります。
- ほこりや湯気、煙、水滴などがかかる場所では使用しないでください
故障の原因になることがあります。
- スタンド部を無理に曲げないでください
故障の原因になることがあります。

設置する

■各部の名称とはたらき

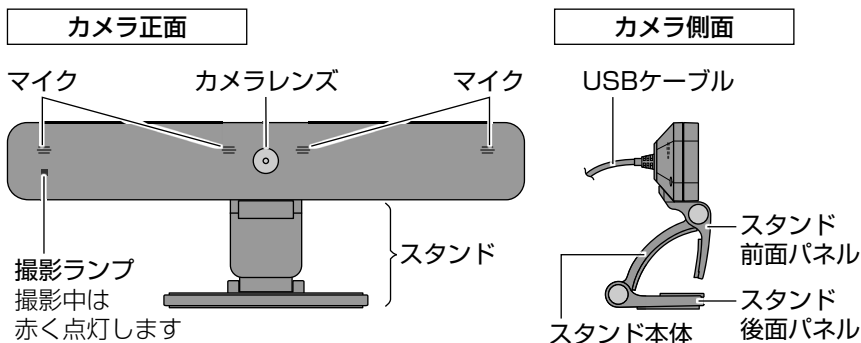

■カメラをテレビに取り付けて使用する場合

ディスプレイパネル上端をカメラのスタンドではさみ、しっかり固定します。

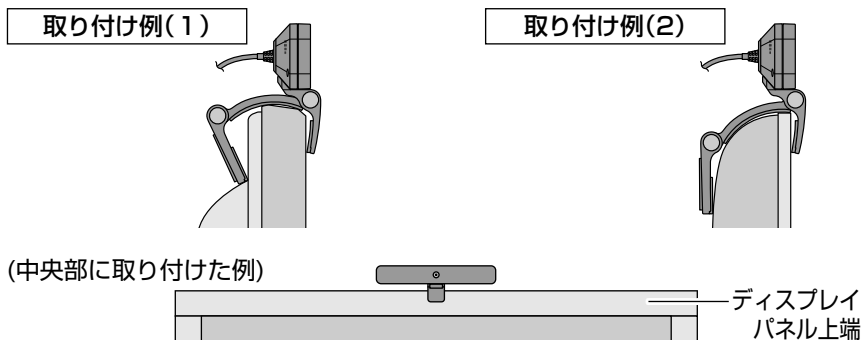

■カメラを置いて使用する場合

テレビの正面で、なるべく顔に近い高さの水平な場所に置いて使用します。

お知らせ

- カメラとテレビのスピーカーの位置が近いと、テレビの音量によっては「ハウリング」と呼ばれる雑音が発生する場合があります。この場合は、テレビの音量を小さくしてご使用ください。

接続する

本機のUSBケーブルをテレビのUSB端子に接続します。

- ① テレビ本体の電源ボタンを押して、テレビの電源を切る
- ② 本機のUSBケーブルをテレビのUSB端子に差し込む

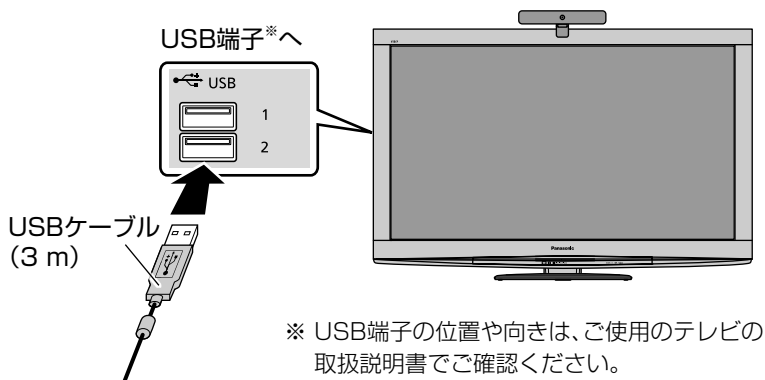

端子の向きにコネクタの向きを合わせて差し込んでください。

- ③ テレビ本体の電源ボタンを押して、テレビの電源を入れる

お願い

- 必ずテレビ本体の電源ボタンを押して、電源を「切」「入」してください。
- USBハブを使わずに、直接、テレビのUSB端子に接続してください。
- 本機をパソコンや他社製テレビに接続して使用することはできません。
必ず当社製の、USB端子のあるテレビに接続してください。

カメラを使用する

- テレビをブロードバンド回線でインターネットに接続している必要があります。
- 以降の操作は、テレビのリモコンで行います。テレビとリモコンの操作について、詳しくは、ご使用のテレビの取扱説明書をご覧ください。

- ① テレビの画面に、「らくらくアイコン」を表示する
- ② 「テレビでネット」を選び、「決定」を押す
- ③ カメラを使用する対象(例：「Skype」など)を選び、「決定」を押す
 - 以降は、画面の表示に従って、アカウントの登録、ビデオ通話や音声通話の発信と受信、またはカメラの調整などの操作を行ってください。

お知らせ

- 本機を使用する対象や手順、画面の表示は、予告なく変更される場合があります。



Skypeは緊急電話には使用できません；Skypeは通常の電話に取って代わるサービスではないため、緊急通報に使用することはできません。

仕様

使用電源	DC 5 V (USB電源) 500 mA
消費電力	最大 1.4 W
寸法	幅 210 mm × 高さ 76 mm × 奥行 43 mm
質量	約 200 g (USBケーブルを含む)
使用温度範囲	0 °C~40 °C
レンズ	F/2.0 3層レンズ、最大視野角 56.8° (HDモード時)
マイク	単一指向性マイクロホン×4個
撮像素子	1/4インチ CMOSセンサー
解像度	1280 × 720 画素
出力画像	最大 1280 × 720 (HD) 画素
出力形式	H.264、YUV
フレームレート	最大 22 fps(HD)、30 fps(VGA)
インターフェース	USB 2.0

保証とアフターサービス

よくお読みください

修理・使いかた・お手入れなどは…

■まず、お買い求め先へ ご相談ください

▼お買い上げの際に記入されると便利です

販売店名

電話 () -

お買い上げ日 年 月 日

修理を依頼されるときは

まずUSBケーブルを抜き、お買い上げ日と下の内容をご連絡ください。

●製品名 ビエラ コミュニケーション カメラ

●品番 TY-CC10W

●故障の状況 できるだけ具体的に

●保証期間中は、保証書の規定に従ってお買い上げの販売店が修理をさせていただきますので、おそれ入りますが、製品に保証書を添えてご持参ください。

保証期間：お買い上げ日から本体1年間

●保証期間終了後は、診断をして修理できる場合は、ご要望により修理させていただきます。

※修理料金は次の内容で構成されています。

技術料 診断・修理・調整・点検などの費用

部品代 部品および補助材料代

出張料 技術者を派遣する費用

※補修用性能部品の保有期間 **8年**

当社は、この비에라 コミュニケーション カメラの補修用性能部品(製品の機能を維持するための部品)を、製造打ち切り後8年保有しています。

■転居や贈答品などでお困りの場合は、次の窓口にご相談ください

※「よくある質問」「メールでのお問い合わせ」などはホームページをご活用ください。

<http://panasonic.co.jp/cs/>

●修理に関するご相談は.....

パナソニック 修理ご相談窓口	
電話	フリーダイヤル  0120-878-554
<small>※携帯電話・PHSからもご利用になれます。</small>	
●上記電話番号がご利用いただけない場合は、各地の「修理ご相談窓口」におかけください。	

●使いかた・お手入れなどのご相談は

パナソニック お客様ご相談センター 365日 受付9時～20時	
電話	フリーダイヤル  0120-878-365
<small>※携帯電話・PHSからもご利用になれます。</small>	
■上記番号がご利用いただけない場合 06-6907-1187	
■FAX フリーダイヤル  0120-878-236	
Help desk for foreign residents in Japan	
Tokyo (03) 3256-5444 Osaka (06) 6645-8787	
Open : 9:00 - 17:30 (closed on Saturdays/Sundays/national holidays)	
<small>※上記の内容は、予告なく変更する場合があります。ご了承ください。</small>	

※ご使用の回線(IP電話やひかり電話など)によっては、回線の混雑時に数分で切れる場合があります。

【ご相談におけるお客様に関する情報のお取り扱いについて】

パナソニック株式会社およびパナソニックグループ関係会社(以下「当社」)は、お客様の個人情報をパナソニック製品に関するご相談対応や修理サービスなどに利用させていただきます。併せて、お問合せ内容を正確に把握するため、ご相談内容を録音させていただきます。また、折り返し電話をさせていただくための発信番号を通知いただいておりますので、ご了承ください。

当社は、お客様の個人情報を適切に管理し、修理業務等を委託する場合や正当な理由がある場合を除き、第三者に個人情報を開示・提供いたしません。

個人情報に関するお問合せは、ご相談いただきました窓口にご連絡ください。

保証とアフターサービス(つづき)

■ 各地域の 修理ご相談窓口

※電話番号をよくお確かめの上、おかけください。

- 地区・時間帯によって、集中修理ご相談窓口へ転送させていただく場合がございます。

北海道 地区	札幌	☎(011)894-1251	札幌市厚別区厚別南2丁目17-7
	旭川	☎(0166)22-3011	旭川市2条通16丁目1166
	帯広	☎(0155)33-8477	帯広市西20条北2丁目23-3
	函館	☎(0138)48-6631	函館市西桔梗589番地241 (函館流通卸センター内)
東北地区	青森	☎(017)775-0326	青森市大字浜田字豊田364
	秋田	☎(018)868-7008	秋田市外旭川字小谷地3-1
	岩手	☎(019)645-6130	盛岡市厨川5丁目1-43
	宮城	☎(022)387-1117	仙台市宮城野区扇町7-4-18
	山形	☎(023)641-8100	山形市平清水1丁目1-75
首都圏 地区	福島	☎(024)991-9308	郡山市亀田1丁目51-15
	栃木	☎(028)689-2555	宇都宮市上戸祭3丁目3-19
	群馬	☎(027)254-2075	前橋市箱田町325-1
	茨城	☎(029)864-8756	つくば市筑穂3丁目15-3
	埼玉	☎(048)728-8960	桶川市赤堀2丁目4-2
	千葉	☎(043)208-6034	千葉市中央区末広5丁目9-5
	東京	☎(03)5477-9700	東京都世田谷区宮坂2丁目26-17
中部地区	山梨	☎(055)222-5822	甲府市宝1丁目4-13
	神奈川	☎(045)847-9720	横浜市港南区日野5丁目3-16
	新潟	☎(025)286-0180	新潟市東区東明1丁目8-14
	石川	☎(076)280-6608	金沢市玉鉾2丁目266番地
	富山	☎(076)424-2549	富山市根塚町1丁目1-4
	福井	☎(0776)21-0622	福井市問屋町2丁目14
	長野	☎(0263)86-9209	松本市寿北7丁目3-11
	静岡	☎(054)287-9000	静岡市葵区千代田7丁目7-5
	愛知	☎(052)819-0225	名古屋市瑞穂区塩入町8-10
近畿地区	岐阜	☎(058)278-6720	岐阜市中鷲4丁目42
	高山	☎(0577)33-0613	高山市花岡町3丁目82
	三重	☎(059)254-5520	津市久居野村町字山神421
	滋賀	☎(077)582-5021	守山市水保町1166番地の1
	京都	☎(075)646-2123	京都市南区上鳥羽中河原3番地
	大阪	☎(06)6359-6225	大阪市城東区関目2丁目15-5
近畿地区	奈良	☎(0743)59-2770	大和郡山市筒井町800番地
	和歌山	☎(073)475-2984	和歌山市中島499-1
	兵庫	☎(078)796-3140	神戸市須磨区弥栄台3丁目13-4

中国地区	鳥取	☎ (0857)26-9695	鳥取市安長295-1
	米子	☎ (0859)34-2129	米子市米原4丁目2-33
	松江	☎ (0852)23-1128	松江市平成町182番地14
	出雲	☎ (0853)21-3133	出雲市渡橋町416
	浜田	☎ (0855)22-6629	浜田市下府町327-93
	岡山	☎ (086)242-6236	岡山市北区田中138-110
	広島	☎ (082)295-5011	広島市西区南観音1丁目13-5
四国地区	山口	☎ (083)973-2720	山口市小郡下郷220-1
	香川	☎ (087)868-6388	高松市勅使町152-2
	徳島	☎ (088)624-0253	徳島市沖浜2丁目36
	高知	☎ (088)834-3142	高知市仲田町2-16
	愛媛	☎ (089)905-7544	愛媛県伊予郡砥部町八倉75-1
	福岡	☎ (092)593-8002	春日市春日公園3丁目48
	佐賀	☎ (0952)26-9151	佐賀市鍋島町大字八戸字上深町3044
九州地区	長崎	☎ (095)830-1658	長崎市東町1919-1
	大分	☎ (097)556-3815	大分市萩原4丁目8-35
	宮崎	☎ (0985)63-1213	宮崎市本郷北方字草葉2099-2
	熊本	☎ (096)367-6067	熊本市健軍本町12-3
	天草	☎ (0969)22-3125	天草市港町18-11
	鹿児島	☎ (099)250-5657	鹿児島市与次郎1丁目5-33
	大島	☎ (0997)53-5101	奄美市名瀬朝仁町11-2
沖縄地区	沖縄	☎ (098)877-1207	浦添市城間4丁目23-11

所在地、電話番号は変更になることがありますので、あらかじめご了承ください。

最新の「各地域の修理ご相談窓口」はホームページをご活用ください。

<http://panasonic.co.jp/cs/service/area.html>

1109

お手入れ

- お手入れは柔らかい乾いた布を使ってください。

柔らかい布にほこりなどが付着していると、製品に傷がつきます。お手入れの前にほこりなどをはらってください。

なおベンジンやシンナー、ワックスなどは、塗装がはがれる原因になりますので、使用しないでください。

ヨーロッパ連合以外の国の廃棄処分に関する情報



この記号はヨーロッパ連合内でのみ有効です。

本製品を廃棄したい場合は、日本国内の法律等に従って廃棄処理をしてください。

中国域内での環境に関する情報



このシンボルマークは中国国内でのみ有効です。

便利メモ おぼえのため 記入されると 便利です。	お買い上げ日	年	月	日
	販売店名	☎ ()	—	
	品番	TY-CC10W		
	お客様ご相談窓口	☎ ()	—	

パナソニック株式会社

AVC ネットワークス社

映像・ディスプレイデバイス事業グループ

〒571-8504 大阪府門真市松生町1番15号

© Panasonic Corporation 2010

《無料修理規定》

- 取扱説明書、本体貼付ラベル等の注意書に従った使用状態で保証期間内に故障した場合には、無料修理をさせていただきます。
 - (イ) 無料修理をご依頼になる場合には、商品に取扱説明書から切り離れた本書を添えていただきお買い上げの販売店にお申しつけください。
 - (ロ) お買い上げの販売店に無料修理をご依頼にならない場合には、お近くの修理ご相談窓口にご連絡ください。
- ご転居の場合の修理ご依頼先等は、お買い上げの販売店またはお近くの修理ご相談窓口にご相談ください。
- ご贈答品等で本保証書に記入の販売店で無料修理をお受けになれない場合には、お近くの修理ご相談窓口へご連絡ください。
- 保証期間内でも次の場合には原則として有料にさせていただきます。
 - (イ) 使用上の誤り及び不当な修理や改造による故障及び損傷
 - (ロ) お買い上げ後の取付場所の移設、輸送、落下などによる故障及び損傷
 - (ハ) 火災、地震、水害、落雷、その他天災地変及び公害、塩害、ガス害（硫化ガスなど）、異常電圧などによる故障及び損傷
 - (ニ) 車輛、船舶等に搭載された場合に生ずる故障及び損傷
 - (ホ) 一般家庭用以外（例えば業務用など）に使用された場合の故障及び損傷
 - (ヘ) 本書の記載事項に適合しない場合
 - (ト) 本書に「お買い上げ年月日、お客様名、販売店名」の記入のない場合、あるいは「お買い上げ年月日、お客様名」が記入された場合
 - (チ) 持込修理の対象商品が直接修理窓口へお持ち込みされた場合の送料等はお客様負担となります。また、出張修理をご依頼された場合には、出張料もお客様の負担となります。
- 本書は日本国内でのみ有効です。
- 本書は再発行いたしませんので大切に保管してください。
- お近くの「ご相談窓口」は取扱説明書の保証とアフターサービス欄をご参照ください。
 - (ご相談窓口一覧表を同梱の場合)
 - お近くのご相談窓口は同梱別紙の一覧表をご参照ください。

修理メモ

- ※お客様にご記入いただいた個人情報（保証書控）は、保証期間内の無料修理対応及びその後の安全点検活動のために利用させていただく場合がございますのでご了承ください。
- ※この保証書は、本書に明示した期間、条件のもとにおいて無料修理をお約束するものです。従ってこの保証書によって、保証書を発行している者（保証責任者）、及びそれ以外の事業者に対するお客様の法律上の権利を制限するものではありませんので、保証期間経過後の修理についてご不明の場合は、お買い上げの販売店またはお近くの修理ご相談窓口にお問い合わせください。
- ※保証期間経過後の修理や補修用性能部品の保有期間については取扱説明書の「保証とアフターサービス」をご覧ください。
- ※ This warranty is valid only in Japan.

Panasonic

持込修理

ビエラ コミュニケーション カメラ 保証書

本書はお買い上げの日から下記期間中故障が発生した場合には本書裏面記載内容で無料修理を行うことをお約束するものです。ご記入いただきました個人情報の利用目的は本票裏面に記載しております。お客様の個人情報に関するお問い合わせは、お買い上げの販売店にご連絡ください。詳細は裏面をご参照ください。

品番	TY-CC10W		
保証期間	お買い上げ日から 本体 1年間		
※ お買い上げ日	年	月	日
※ お客様	ご住所 お名前 電話 () -	見本	
※ 販売店	住所・販売店名 電話 () -		

パナソニック株式会社
AVC ネットワークス社
映像・ディスプレイデバイス事業グループ

〒571-8504 大阪府門真市松生町1番15号 TEL(06) 6908-1551

ご購入店様へ ※印欄は必ず記入してお渡しく下さい。

キリトリ線