

特長

SD-Jukeboxは、音楽CDの曲をパソコンに録音して管理したり、録音した曲をSDメモリーカードに書き込んでSDオーディオプレーヤーで楽しむことのできるソフトウェアです。

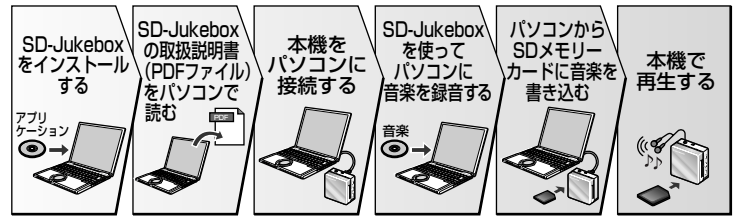

ご使用上の制限

SD-Jukeboxは音楽文化の健全な発展と正当な購入者の権利を保護するため、暗号技術を利用した著作権保護技術が組み込まれています。このため、ご使用いただくにあたり下記の制限があります。

- SD-Jukeboxは音楽データを暗号化してハードディスクに記録します。暗号化された音楽データを別のフォルダーやドライブ、他のコンピュータに移動/複製して使用することはできません。
- ご使用のプロセッサならびにハードディスクの固有情報を暗号化処理のために使用しております。そのため、どちらか一方でも交換すると、それ以前の音楽データが使用できなくなる場合があります。
- パソコンの環境によっては録音ができなかったり、録音した音楽データが使えない等の不具合が発生する場合があります。お客様の音楽データの損失ならびにその他の直接/間接的な障害につきましては、当社および販売店等に故意または重過失がない限り、当社および販売店等はその責任を負いません。
- MMC (MultiMediaCard) を使用することはできません。
- ディスクレーベル面に「D-Snap」のマークが入っていない音楽CDの再生/録音には対応していません。

SD-Jukeboxをインストールする

インストールが終了するまで本機をパソコンに接続しないでください。

- パソコンの電源を入れ、Windowsを起動する
- 付属のCD-ROMをCD-ROMドライブに入れる
 - インストーラーが自動的に起動します。
 - 画面の指示に従って操作してください。
 - インストール時に入力するシリアルナンバーは、CD-ROMパッケージに記載されています。使用後は、大切に保管してください。
- 〈インストールの完了画面〉で[完了]をクリックする
「はい、今すぐコンピュータを再起動します。」を選択すると、パソコンが自動的に再起動され、インストールが完了します。

お知らせ

- インストーラーが自動的に起動されない場合は、
 - Windowsのスタートメニューで「ファイル名を指定して実行」をクリックする
 - 【※:¥autorun.exe】と入力し、[OK]をクリックする
 - 以下、画面の指示に従って続けてください。
 - ※はCD-ROMドライブのIDです。
 - ここの文字入力は、大文字・小文字のどちらでもかまいません。

付属品の確認

買い替えは、かつこ内の品
お買い上げの販売店にご注

- | | | |
|--|---|---|
| <input type="checkbox"/> ステレオイヤホン (LOBAB0000192) | <input type="checkbox"/> ACアダプター(本機専用) (RFA2693) | <input type="checkbox"/> CD-ROM (SD-Jukebox Ver. Light Edition) |
| <input type="checkbox"/> ニッケル水素充電式電池 (付属時: ケース入り / 買い替え時: ケースなし、HHF-AZ10S) | <input type="checkbox"/> 乾電池チャージャー(本機専用、SV-SD100Vのみ付属) (K3ZZ00800029) | <input type="checkbox"/> USBケーブル (K1HA08CD00) |

付属品は松下グループのショッピングサイト「パナセンス」でもお買い求めいただけます。

PanaSense

パナセンス
TEL 06-6
http://w

取扱説明書
Operating Instructions
SDオーディオプレーヤー
SD Audio Player

品番 **SV-SD100V**
SV-SD90



D-snap
Audio

このたびは、SDオーディオプレーヤーをお買い上げいただき、まことにありがとうございます。

- この取扱説明書をよく読みのうえ、正しくお使いください。特に「安全上のご注意」(7,8ページ)は、ご使用前に必ずお読みいただき、安全にお使いください。お読みになったあとは、大切に保管し、必要なときにお読みください。
- 保証書は、「お買い上げ日・販売店名」などの記入を必ず確かめ、販売店からお受け取りください。

保証書付き 上手に使うと上手に節電

松下電器産業株式会社 ネットワーク事業グループ RQT7846-1S M0105SF1025
〒571-8504 大阪府門真市松生町1番15号
© 2005 Matsushita Electric Industrial Co., Ltd. (松下電器産業株式会社) All Rights Reserved.

<切り取り線>

Panasonic®

持込修理

パナソニック音響製品保証書

本書はお買い上げの日から下記期間中故障が発生した場合には本書裏面記載内容で無料修理を行うことをお約束するものです。ご記入いただきました個人情報の利用目的は本票裏面に記載しております。お客様の個人情報に関するお問い合わせは、お買い上げの販売店にご連絡ください。詳細は裏面をご参照ください。

品番	SV-SD100V / SV-SD90		
保証期間	お買い上げ日から 本体1年間		
※お買い上げ日	年	月	日
※お客様住所	様		
※お客様電話番号	様		
※販売店住所・氏名	様		
電話	()	()	-

松下電器産業株式会社
パナソニックAVCネットワークス社
ネットワーク事業グループ

〒571-8504 大阪府門真市松生町1番15号 TEL (06) 6908-1551

ご購入店様へ ※印欄は必ず記入してお渡しく下さい。

<切り取り線>

故障かな!?

まず下表でご確認ください。直らない場合はお買い上げの販売店へご相談ください。

操作できない	<ul style="list-style-type: none"> • ホールド状態になっていませんか? (P.12ページ) • カードが入っていますか? (P.10ページ) • 電池が消耗していませんか? (P.9ページ) (消耗していないときは、電池の抜き差しをしてください) • 充電式電池や乾電池チャージャーの端子が汚れていませんか?
充電しても再生時間が短い	<ul style="list-style-type: none"> • 初めての充電や長時間未使用後の充電では短いことがあります。何回か使用すると戻ります。 • 充電しても再生時間が極端に短い場合は、充電式電池の寿命です。充電回数は約300回です。
聞こえない	<ul style="list-style-type: none"> • 音量が最小になっていませんか? (P.12ページ) • インサイドホンプラグは奥まで入っていますか? (一度抜いて、再度差し込む) • プラグが汚れていませんか?
1曲目から順番に演奏しない	<ul style="list-style-type: none"> • ランダムプレイになっていませんか? (P.13ページ) • リジューム機能がはたらいていませんか? (P.12ページ) • プレイリストが選ばれていませんか? (P.13ページ)
雑音が多い	<ul style="list-style-type: none"> • テレビや携帯電話などに近づけて使用していませんか?
充電中、本体やACアダプターが熱い	<ul style="list-style-type: none"> • 多少熱くなりますが、異常ではありません。
SDメモリーカードが使えない。	<ul style="list-style-type: none"> • カードの書き込み禁止スイッチがLOCKになっていませんか? • パソコンでフォーマット(FAT32形式やNTFS形式などに)しませんでしたか? (本機またはSD-Jukeboxでフォーマットしてください。)
チューナー録音にすぐ切り替わらない	<ul style="list-style-type: none"> • チューナー録音の“スタート”画面が出るまでに時間がかかることがあります。
チューナーモードで雑音が入る	<ul style="list-style-type: none"> • ACアダプターまたは乾電池チャージャーを接続するとチューナーモードで雑音が出たり、受信感度が悪くなる場合があります。
ボイス再生で途中、音が小さくなる	<ul style="list-style-type: none"> • 録音中にキー操作するとモニター音や録音音声が小さくなる場合があります。

SD-Jukeboxの取扱説明書(PDFファイル)について

SD-Jukeboxの取扱説明書は、PDFファイルとして同時にインストールされます。

取扱説明書(PDFファイル)を読む

Windowsのスタートメニューで「すべてのプログラム」→「Panasonic」→「SD-JukeboxV5」→「SD-JukeboxV5取扱説明書」の順にクリックする

- 取扱説明書 (PDFファイル) をお読みいただくには、「Adobe Acrobat Reader」が必要です。
- 取扱説明書 (PDFファイル) が開かない場合：
付属のCD-ROMをパソコンのCD-ROMドライブに入れ、画面の指示に従って「Adobe Acrobat Reader」をインストールしてください。

SD-Jukeboxを起動する

デスクトップのアイコン  をダブルクリックする

タイトル画面が表示された後、ライブラリ画面が表示されます。アイコンが表示されていない場合：

「スタート」メニューで「すべてのプログラム」→「Panasonic」→「SD-JukeboxV5」→「SD-JukeboxV5」の順にクリックする。

必要なシステム構成

対応パソコン：下記対応のOS (日本語版) がプリインストールされたIBM PC/ATまたはその互換機

対応OS(日本語版)：Microsoft® Windows® 2000(Professional SP2/SP3/SP4)、Microsoft® Windows® XP (Home Edition/ProfessionalおよびSP1/SP2)

ハードウェア

CPU：Intel® Pentium® III 500 MHz 以上

RAM：256 MB 以上

ハードディスク：100 MB以上の空き容量

(Windowsのバージョンや音楽データにより、別途空き容量が必要です。)

ディスプレイ：High Color(16 bit)以上

デスクトップ領域800 × 600 以上(1024 × 768 以上を推奨)

サウンド：Windows互換サウンドデバイス

CD-ROMドライブ(インストールおよびCDの録音に必要)：

デジタル録音対応 4倍速以上

(IEEE1394で接続するCD-ROMドライブでは動作しません。)

インターフェース：USB端子 (本機との接続に必要)

(USBハブおよびUSB延長ケーブルで接続した場合の動作は保証していません。)

その他：インターネット接続環境(CDDB機能を利用する場合に必要)

必要なソフトウェア

DirectX 8.1以降

お知らせ

- Macintoshには対応していません。
- 推奨環境のすべてのパソコンについて動作を保証するものではありません。
- NEC PC-98シリーズとその互換機での動作は保証していません。
- 上記対応OS以外のWindows環境での動作は保証していません。
- OSのアップグレード環境での動作は保証していません。
- マルチブート環境には対応していません。
- システム管理者権限 (Administrator) のユーザーのみで使用可能です。
- お客様が自作されたパソコンでの動作は保証していません。
- 64ビットOS搭載のパソコンには対応していません。
- 他のソフトウェアが同時に起動している場合はこの限りではありません。

の品番 (2005年1月現在) でご注文ください。

□ ネックストラップ (RFAT0006-Q)

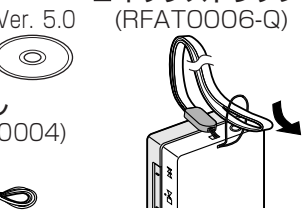

カスタマーセンター
06-6907-9144

www.sense.panasonic.co.jp/

この装置は、情報処理装置等電波障害自主規制協議会 (VCCI) の基準に基づくクラスB情報技術装置です。この装置は、家庭環境で使用することを目的としていますが、この装置がラジオやテレビジョン受信機に近接して使用されると、受信障害を引き起こすことがあります。取扱説明書に従って正しい取り扱いをしてください。

故障防止のために本体・ACアダプター・乾電池チャージャーは、以下の場所で使用・保管しないでください。

- 雨水、水滴がかかる場所
- 風呂場など湿度が多い場所
- 倉庫などほこりが多い場所
- 腐食性ガスなどが発生する場所

こんな表示がでたら

アクセス中カード抜き禁止	• カードを抜かないでください。
HOLD	• ホールド状態です (P.12ページ)
ERROR	• エラーです。カードの抜き差し、電源(OPR)の切り入りで直らないときは、電池の抜き差しをしてください。
PLEASE WAIT	• データの処理中です。しばらくお待ちください。
EMERGENCY STOP	• データに異常があります。本機で処理できませんので電源を切ってください。

主な仕様

サンプリング周波数:	オーディオ: 32 kHz, 44.1 kHz, 48 kHz ボイス: 8 kHz (SV-SD100Vのみ)
圧縮/伸長方式:	AAC方式、WMA方式、MP3方式 (オーディオ) G.726準拠 (ボイス, SV-SD100Vのみ)
チャンネル数:	ステレオ/2 ch (オーディオ)、(チューナー受信, SV-SD100Vのみ) モノラル/1 ch (ボイス録音再生, チューナー録音再生, SV-SD100Vのみ)
周波数特性:	20 Hz ~ 20,000 Hz (+0 dB, -7 dB) (オーディオ) 20 Hz ~ 3,000 Hz (+0 dB, -7 dB) (ボイス, SV-SD100Vのみ)
受信周波数帯域:	76 MHz ~ 90 MHz (100 kHz ステップ)、TV 1~3 ch (SV-SD100Vのみ)
音声入力:	モノラルマイクロホン (内蔵, SV-SD100Vのみ)
音声出力:	3.3 mW + 3.3 mW (16 Ω, M3ジャック)
電源:	DC 1.2 V (付属充電式電池×1個)
電池持続時間:	SDオーディオ連続再生 約14時間30分 (付属充電式電池フル充電) 約50時間 (付属充電式電池+単4形パナソニックアルカリ乾電池2本入りの乾電池チャージャー:SV-SD100Vのみ)
チューナー受信	約7時間30分 (付属充電式電池フル充電)
ボイス再生	約11時間 (付属充電式電池フル充電)
チューナー録音	約4時間 (付属充電式電池フル充電)
ボイス録音	約6時間 (付属充電式電池フル充電)
最大外形寸法 (幅×高さ×奥行):	42.9 mm × 43.2 mm × 17.5 mm
本体寸法 (幅×高さ×奥行):	42.0 mm × 42.0 mm × 17.5 mm
質量:	(SV-SD100V) 約39.9g (充電式電池含まず) 約39.0g (充電式電池含む) 約26.5g (充電式電池含まず) (SV-SD90)
ACアダプター:	入力: AC 100~240 V, 50/60 Hz
対応記録メディア:	SDメモリーカード (8 MB~1 GBまで使えます)

- この仕様は、性能向上のため変更することがあります。
- 電池持続時間は使用条件によって短くなる場合があります。
- Windows Media Audio 9 (WMA9) 対応 (WMA9のProfessional, Lossless, 及びMBR*には対応していません。)
- * Multiple Bit Rate: 一つのファイル内に複数の異なるビットレートで記録された音声を含む形式

修理・お取り扱い・お手入れ

などのご相談は…

まず、お買い上げの販売店へ
お申し付けください

転居や贈答品などでお困りの場合は…

- 修理は、サービス会社・販売会社の「修理相談窓口」へ!
- 使いかた・お買い物などのお問い合わせは、「お客様ご相談センター」へ!

■保証書 (表紙の下をご覧ください)

お買い上げ日・販売店名などの記入を必ず確かめ、お買い上げの販売店からお受け取りください。よくお読みのとおり、保存してください。

保証期間：お買い上げ日から本体1年間

■補修用性能部品の保有期間

当社は、SDオーディオプレーヤーの補修用性能部品の、製造打ち切り後6年保有しています。

注) 補修用性能部品とは、その製品の機能を維持するために必要な部品です。

ご相談窓口におけるお客様の個人情報のお取り扱いについて

松下電器産業株式会社および松下グループ関係会社(以下「当社」)は、お客様よりお知らせいただいたお客様の氏名・住所などの個人情報(以下「個人情報」)を、下記のとおり、お取り扱いします。

1. 当社は、お客様の個人情報を、ナショナル・パナソニック製品のご相談への対応や修理およびその確認などに利用させていただき、これらの目的のためにご相談内容の記録を残すことがあります。
なお、修理やその確認業務を当社の協力会社に委託する場合、法令に基づく義務の履行または権限の行使のために必要な場合、その他正当な理由がある場合を除き、当社以外の第三者に個人情報を開示・提供いたしません。
2. 当社は、お客様の個人情報を、適切に管理します。
3. お客様の個人情報に関するお問い合わせは、ご相談いただきましたご相談窓口にご連絡ください。

修理を依頼される時

4ページの「故障かな!?!」の表に従ってご確認のあと、直らないときは、まずACアダプターを抜いてお買い上げの販売店へご連絡ください。

- **保証期間中は**
保証書の規定に従って、お買い上げの販売店が修理させていただきますので、恐れ入りますが、製品に保証書を添えてご持参ください。
- **保証期間を過ぎていたときは**
修理すれば使用できる製品については、ご要望により修理させていただきます。下記修理料金の仕組みをご参照のうえ、ご相談ください。
- **修理料金の仕組み**
修理料金は、技術料・部品代・出張料などで構成されています。
技術料 は、診断・故障箇所の修理および部品交換・調整・修理完了時の点検などの作業にかかる費用です。
部品代 は、修理に使用した部品および補助材料代です。
出張料 は、製品のある場所へ技術者を派遣する場合の費用です。

ご連絡いただきたい内容

製品名	SDオーディオプレーヤー	お買い上げ日	年 月 日
品番	SV-SD100V/SV-SD90	故障の状況	できるだけ具体的に

ナショナル パナソニック 修理ご相談窓口

北海道地区		近畿地区	
札幌 札幌市厚別区厚別南2丁目17-7 ☎(011)894-1251	帯広 帯広市西19条南1丁目7-11 ☎(0155)33-8477	滋賀 守山市勝部6丁目2-1 ☎(077)582-5021	奈良 大和郡山形町800番地 ☎(0743)59-2770
旭川 旭川市2条通2丁目左1号 ☎(0166)31-6151	函館 函館市西栢589番地241(函館流通センター内) ☎(0138)48-6631	京都 京都市伏見区竹田中川原町71-4 ☎(075)672-9636	和歌山 和歌山市中島499-1 ☎(073)475-2984
		大阪 大阪市北区本庄西1丁目1-7 ☎(06)6359-6225	兵庫 神戸市中央区琴ノ緒町3丁目2-6 ☎(078)272-6645
東北地区		中国地区	
青森 青森市第二問屋町3-7-10 ☎(017)739-9712	宮城 仙台市宮城野区扇町7-4-18 ☎(022)387-1117	鳥取 鳥取市安長295-1 ☎(0857)26-9695	岡山 岡山県都窪郡早島町矢尾807 ☎(086)292-1162
秋田 秋田市御所野湯本2丁目1-2 ☎(018)826-1600	山形 山形市平清水1丁目1-75 ☎(023)641-8100	米子 米子市米原4丁目2-33 ☎(0859)34-2129	広島 広島市西区南観音8丁目13-20 ☎(082)295-5011
岩手 盛岡市羽場13地割30-3 ☎(019)639-5120	福島 福島県安達郡本宮町字南/内65 ☎(0243)34-1301	松江 松江市平成町182番地14 ☎(0852)23-1128	山口 山口市鑄銭司字鑄銭司団地北447-23 ☎(083)986-4050
		出雲 出雲市渡橋町416 ☎(0853)21-3133	
		浜田 浜田市下府町327-93 ☎(0855)22-6629	
首都圏地区		四国地区	
栃木 宇都宮市御寺町194-20 ☎(028)689-2555	東京 東京都世田谷区宮坂2丁目26-17 ☎(03)5477-9780	香川 高松市勅使町152-2 ☎(087)868-9477	高知 南国市岡豊町中島331-1 ☎(088)866-3142
群馬 高崎市大沢町229-1 ☎(027)352-1109	山梨 甲府市宝1丁目4-13 ☎(055)222-5171	徳島 徳島県板野郡北島町鯉濱字かや108 ☎(088)698-1125	愛媛 松山市土居田町750-2 ☎(089)971-2144
茨城 つくば市花畑2丁目8-1 ☎(029)864-8756	神奈川 横浜市港南区日野5丁目3-16 ☎(045)847-9720		
埼玉 川崎市赤堀2丁目4-2 ☎(048)728-8960	新潟 新潟市東明1丁目8-14 ☎(025)286-0171		
千葉 千葉市中央区星久喜町172 ☎(043)208-6034			
中部地区		九州地区	
石川 石川県石川郡野々市町稲荷3丁目80 ☎(076)294-2683	名古屋 名古屋市長瀬区塩入町8-10 ☎(052)819-0225	福岡 春日市春日公園3丁目48 ☎(092)593-9036	熊本 熊本市健軍本町12-3 ☎(096)367-6067
富山 富山市寺島1298 ☎(076)432-8705	岡崎 岡崎市岡町南久保28 ☎(0564)55-5719	佐賀 佐賀市鍋島町大字八戸字上深町3044 ☎(0952)26-9151	天草 本渡市港町18-11 ☎(0969)22-3125
福井 福井市開発4丁目112 ☎(0776)54-5606	岐阜 岐阜県本巣郡北方町高屋太子2丁目30 ☎(058)323-6010	長崎 長崎市東町1949-1 ☎(095)830-1658	鹿児島 鹿児島市与次郎1丁目5-33 ☎(099)250-5657
長野 松本市大字笹賀7600-7 ☎(0263)86-9209	岐阜 岐阜県本巣郡北方町高屋太子2丁目30 ☎(058)323-6010	大分 大分市萩原4丁目8-35 ☎(097)556-3815	大島 名瀬市長浜町10-1 ☎(0997)53-5101
宮崎 宮崎市本郷北方草葉2099-2 ☎(0985)63-1213	高山 高山市花岡町3丁目82 ☎(0577)33-0613		
静岡 静岡市西島765 ☎(054)287-9000	三重 久居市森町字北谷1920-3 ☎(059)255-1380		
沖縄地区			
		沖縄 浦添市城間4丁目23-11 ☎(098)877-1207	

所在地、電話番号が変更になることがありますので、あらかじめご了承ください。

0105

お手入れ

柔らかい布でふいてください。

ひどい汚れは、薄めた台所用洗剤(中性)を含ませた布でふき、後からぶきしてください。

- アルコールやシンナーは使わないでください。
- 化学ぞうきんをご使用の際は、その注意書に従ってください。

使用後は、貴重な資源を守るためにリサイクルへ!

使用済み電池の届け先:

- お買い上げの販売店、または最寄りの松下電器の販売店・サービスセンター・販売会社へ。
- もしくは、(社)電池工業会へご確認ください。(ホームページ: <http://www.baj.or.jp>)









安全上のご注意 必ずお守りください

お使いになる人や他の人への危害、財産への損害を未然に防止するため、必ずお守りいただくことを、次のように説明しています。

表示内容を無視して誤った使い方をした時に生じる危害や損害の程度を、次の表示で区分し、説明しています。

お守りいただく内容の種類を、次の絵表示で区分し、説明しています。(下記は絵表示の一例です。)









	危険	この表示の欄は、「死亡または重傷などを負う危険が切迫して生じることが想定される」内容です。
	警告	この表示の欄は、「死亡または重傷などを負う可能性が想定される」内容です。
	注意	この表示の欄は、「傷害を負う可能性または物的損害のみが発生する可能性が想定される」内容です。

	この絵表示は、気をつけていただきたい「注意喚起」内容です。
	このような絵表示は、してはいけない「禁止」内容です。
	この絵表示は、必ず実行していただく「強制」内容です。







危険

-  充電式電池は本機を使って充電する
本機以外で充電すると、電池の液もれや、発熱、破裂の原因になります。
●充電式電池も必ず指定のものをご使用ください。
-  充電式電池は、はんだ付け・分解・改造したり、火の中へ投入・加熱はしない
電池の液もれや、発熱、破裂の原因になります。

警告

-  分解・改造をしない
機器が故障したり、金属物が入ると、やけどや火災の原因になります。
●内部の点検や修理は、販売店にご依頼ください。
- 分解禁止**
-  コンセントや配線器具の定格を超える使い方や、交流100V～240V以外での使用はしない
たこ足配線などで定格を超えると、発熱による火災の原因になります。
-  ACアダプターのプラグは根元まで確実に差し込む
差し込みが不完全ですと、感電や発熱による火災の原因になります。
●傷んだプラグ・ゆるんだコンセントは使わないでください。
-  ACアダプターのプラグのほこりなどは定期的にとる
プラグにほこりなどがたまると、湿気などで絶縁不良となり火災の原因になります。
●ACアダプターを抜き、乾いた布でふいてください。
●長時間使わないときは、ACアダプターを抜いてください。
-  充電式電池の⊕と⊖をショートさせたり、違う種類の電池をいっしょに使わない
電池の液もれや、発熱、破裂の原因になります。
●ネックレスなどの金属物といっしょに携帯、保管する場合は、必ず付属の充電式電池ケースに入れてください。
●電池には安全のためにチューブをかぶせています。これをはがすとショートの原因になりますので、絶対にはがさないでください。はがれたものは使わないでください。
-  乗り物を運転中に操作したりステレオインサイドホンで使わない
事故の原因になります。
●歩行中でも周囲の状況に十分ご注意ください。
-  SDメモリーカードや充電式電池・単4形乾電池は、乳幼児の手の届くところに置かない
誤って飲み込むと、身体に悪影響を及ぼします。
●万一、飲み込んだと思われるときは、すぐに医師にご相談ください。
-  めれた手で、ACアダプターの抜き差しはしない
感電の原因になります。
-  雷が鳴ったら、本機やACアダプターのプラグに触れない
感電の原因になります。
- ぬれ手禁止**
- 接触禁止**
-  ACアダプターのコード・プラグを破損するようなことはしない
傷つけたり、加工したり、熱器具に近づけたり、無理に曲げたり、ねじったり、引っ張ったり、重い物を載せたり、束ねたりしない。
傷んだまま使用すると、火災・感電・ショートの原因になります。
●コードやプラグの修理は、販売店にご相談ください。
-  反射光を人に当たらない
本機の表面は鏡面仕上げになっており、直射日光などの強い光の下では、反射光が乗り物を運転中の人の目に入り、思わぬ事故を引き起こします。
●本機の反射光に注意してお使いください。

注意

-  付属のACアダプターを使う
指定外のACアダプターで使用すると火災や感電の原因になることがあります。
 -  電池は誤った使い方をしない
●⊕と⊖は逆に入れない
●新・旧電池や違う種類の電池をいっしょに使わない
●加熱・分解したり、水などの液体や火の中へ入れたりしない
●ネックレスなどの金属物といっしょにしない
(乾電池入りの乾電池チャージャーも同様です)
●被覆のはがれた電池は使わない
●乾電池チャージャーでは乾電池の代用として充電式電池を使わない
 -  ネックストラップの取り扱いに注意する
誤って突起物に引っかかった場合、首を絞める恐れがあります。
 -  異常に温度が高くなる場所に置かない
特に真夏の車内、車のトランクの中は、想像以上に高温(約60℃以上)になります。本機やACアダプターなどを絶対に放置しないでください。機器表面や内部部品が劣化するほか、火災の原因になることがあります。
 -  音量を上げすぎない
耳を刺激するような大きな音量で長時間続けて聴くと、聴力に悪い影響を与えることがあります。
 -  ステレオインサイドホン、ネックストラップなどが直接触れる耳や肌などに異常を感じたら使用を中止する
そのまま使用すると炎症やかぶれなどの原因になることがあります。
- 取り扱いを誤ると、液もれ・発熱・発火・破裂などを起こし、火災や周囲汚損の原因になることがあります。
●長期間使用しないときは、取り出しておいてください。
●万一、液もれが起こったら、販売店にご相談ください。
液が身体や衣服についたときは、水でよく洗い流してください。
液が目に入ったときは、失明の恐れがあります。目をこすらずに、すぐにきれいな水で洗ったあと、医師にご相談ください。

電源の準備

充電式電池(付属品)

購入直後はまず充電!

1 充電式電池を入れる

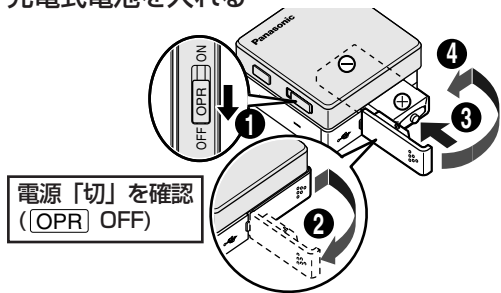

電源「切」を確認
(OPR OFF)

2 充電する

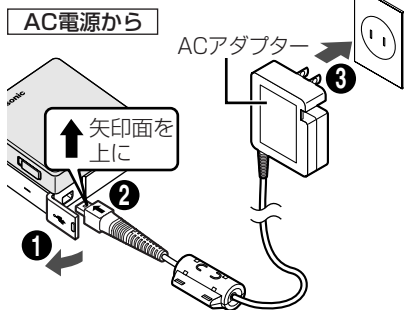

フル充電時間:
約3時間30分

充電表示

充電開始時: 点灯
充電中: スクロール
充電完了: 消灯

アルカリ乾電池から(SV-SD100Vのみ)

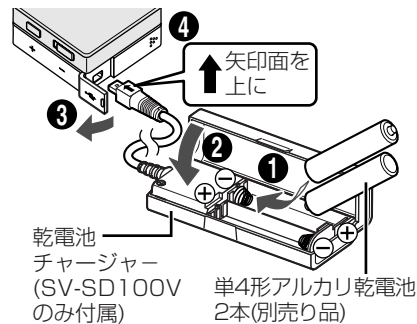

- フル充電はできません。補助的な充電としてお使いください。
- 乾電池チャージャーを接続しても充電表示が点灯しない場合は、アルカリ乾電池を新しいものに交換してください。
- アルカリ乾電池が消耗し続けますので、乾電池チャージャーを使用しないときは、必ず本体から取り外しておいてください。

充電に関するお知らせ

- フル充電する場合は、ACアダプターを使って充電してください。
- 電池残量を使い切らなくても、継ぎ足し充電が可能です。
- 再度充電するときは、ACアダプターや乾電池チャージャーをつなぎなおしてください。
- ACアダプター、乾電池チャージャーは本機専用です。他の機器には使用しないでください。
- 電池残量が少ない場合、電池残量表示が残っていても録音を開始しないことがあります。フル充電することをおすすめします。

ACアダプター(付属品)

本機に充電式電池を入れ、ACアダプターを接続する(☞ 上記)

- チューナー受信中にACアダプターを接続するといったん、音が出なくなります。録音、再生中は停止します。
- ACアダプターだけの動作は保証しません。必ず充電式電池を入れてください。

再生時間の延長(SV-SD100Vのみ)「主な仕様」☞ 4ページ

本機に充電式電池を入れ、アルカリ乾電池を入れた乾電池チャージャー(SV-SD100Vのみ付属)を接続する(☞ 上記)

- 充電式電池とアルカリ乾電池を併用すると長時間使用できます。
- アルカリ乾電池の電池容量がなくなると、充電式電池に切り替わります。
- アルカリ乾電池だけの動作は保証しません。必ず充電式電池を入れてください。
- アルカリ乾電池が消耗し続けますので、乾電池チャージャーを使用しないときは、必ず本体から取り外しておいてください。
- アルカリ乾電池の電池容量がなくなると、電源が入らない場合があります。乾電池チャージャーをはずすか、新しいアルカリ乾電池に交換してください。

電池残量表示

電池残量表示は本体内の充電式電池のみの残量を示します。乾電池チャージャーの残量は表示できません。

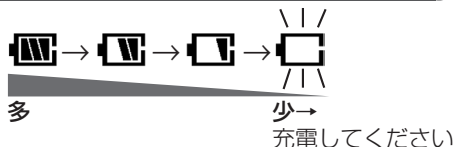

SDメモリーカード(別売り品)

- 本機はSD規格に準拠したFAT12、FAT16形式でフォーマットされたSDメモリーカード、miniSD™カード(miniSD™アダプターが必要です)が使えます。
- 本機では以下の容量(8 MB~1 GBまで)のSDメモリーカードが使用できます。(Panasonic製を推奨)

8 MB、16 MB、32 MB、64 MB、128 MB
256 MB、512 MB、1 GBまで

- 使用可能領域は表示容量より少なくなります。
- 最新情報は <http://panasonic.jp/support/audio/sd> をご確認ください。
- 録音時間のめやす: SDオーディオ(☞ 3ページ、SD-Jukebox取扱説明書:PDFファイル)
: FM録音・ボイス録音(☞ 15ページ)

SDメモリーカードの出し入れ

SDメモリーカードの出し入れは、本機の電源を切った状態で行ってください。

- “アクセス中”点灯中は、読み込み・書き込みを行っています。電源を入切したり、カードを取り出したりすると、本体が正常に動作しないことや、カードの内容が破壊されたりすることがあります。

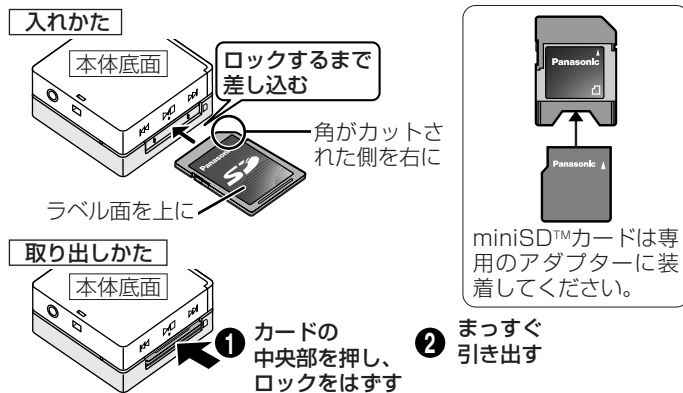

miniSD™カードは専用のアダプターに装着してください。

音楽コンテンツをSDメモリーカードに書き込む

SDオーディオフォーマットで録音された音楽コンテンツ(AAC/WMA/MP3)の再生ができます。

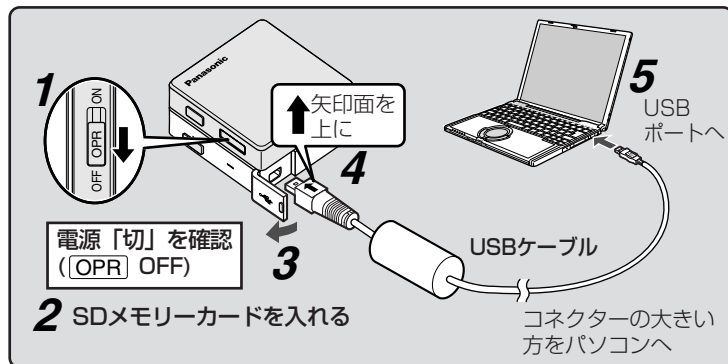

SD-Jukeboxソフトウェア(付属CD-ROM)を使ってSDメモリーカードへ音楽コンテンツの書き込みをする。

書き込み方法については、SD-Jukeboxの取扱説明書(PDFファイル)をお読みください。(☞ 3ページ)

お知らせ

- USB接続だけの動作は保証しません。必ず充電式電池を入れてください。
- “アクセス中”点灯中にUSBケーブルを抜き差ししたり、録音中に電池ふたを開けると、SDメモリーカード内のデータが消えたり、壊れたりすることがあります。
- USB接続した本機がパソコン上で認識されない場合は、USBケーブルを抜き差ししてください。
- USBケーブルは付属のものをお使いください。また、付属のケーブルは他の機器に使わないでください。
- 1台のパソコンに2台以上のUSB機器を接続している場合や、USBハブ、延長ケーブルを使用する場合は、動作を保証しません。
- 本機とパソコンを接続中にパソコンが省電力モードになると、復帰時にパソコンが本機を認識しないことがあります。本機を取り外して再接続するか、パソコンを再起動してください。
- USBケーブルを取り外すにはパソコンのタスクトレイにある アイコンをダブルクリックしたのち、画面の指示に従って取り外してください。
- パソコンとUSB接続しているときも充電式電池に充電されていますが、フル充電はできません。

各部の名前

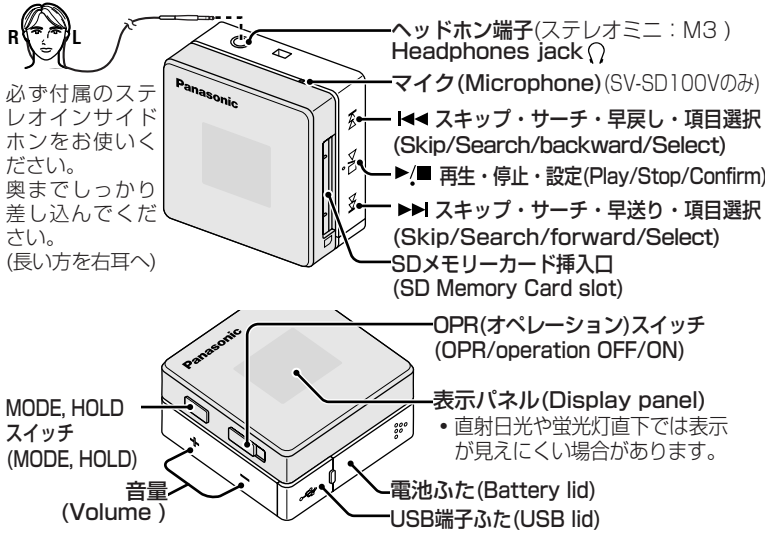

必ず付属のステレオインサイドホンをお使いください。奥までしっかり差し込んでください。(長い方を右耳へ)

■ オートパワーオフ

節電のため、オーディオモード・ボイス再生モードで停止状態が10秒以上続くと電源「切」になります。オートパワーオフしたときは▶/■を押して電源を入れてください。自動的に再生がはじまります。

■ 省電力表示

演奏中に10秒以上キー操作をしないと、省電力表示(最上段のみ点灯)になります。[MODE]を押すと元に戻ります。

■ リジューム機能

前回停止したところから演奏します。SDメモリーカードを交換すると解除されます。

■ ホールド機能

ボタン操作を受け付けないようにします。再生が中断するなどの誤操作防止になります。

- 解除するときは、“HOLD OFF”が表示されるまで押したままにしてください。
- オペレーションスイッチをOFFしたり、オートパワーオフしたときはホールドは解除されます。

SDオーディオを聞く (オーディオモード)

曲の入ったSDメモリーカードを本機に入れて操作してください。(SDステレオシステムで録音した曲も再生できます。)

1 電源を入れる **2 “オーディオ”モードを選ぶ** **3 再生する** **4 音量を調節する(0~25)**

オーディオモード表示 (例: SV-SD100V)

再生表示: EQ/再生モード/音質効果, 再生表示, 印象(分類)マーク, 曲情報, 曲番号, 曲時間

お知らせ: プレイリスト内の最終曲まで再生すると停止します。

停止	▶/■ 押す	とび越し(スキップ)	◀▶ 押す	トラックを指定する	◀▶ ①停止中に押す ▶/■ ②▶/■で指定
電源切	[OPR] OFF側にスライド	早送り・早戻し(サーチ)	◀▶ 再生中に押したままにする		

FM放送を聞く (チューナーモード)

SV-SD100Vのみ

インサイドホンのコードはFMアンテナを兼ねていますので、伸ばしてお使いください。

1 電源を入れる **2 “チューナー”モードを選ぶ** **3 選局する** **4 音量を調節する**

自動選局するには、2秒以上押したままにします。離すと自動スクロールし、受信した放送局で自動停止します。

• あらかじめ放送局を記憶させておく(14ページ)簡単に選局できます。手順3の前にチューニング方法を“プリセット”に切り替えてください。(14ページ:チューナー)

調節時に雑音が入ることがあります。

■ 放送局を記憶させて聞く

自動で記憶 (オートプリセット: 20局まで)

• 受信できる放送局を自動的に検出し、順番に記憶します。

• 電波が弱いときや雑音が多いときは、プリセットできないことがあります。不要な周波数や雑音を記憶してしまう場合は、手動で記憶してください。

• 終了すると、最初にメモリーした放送局が表示されます。チューニング方法はプリセットになります。

手動で記憶 (プリセット登録: 20局まで)

登録したいチャンネル数だけくり返す

間く
上記の手順3で、プリセットされたチャンネルを選んでください。

■ FM録音する (ボイス再生モードで再生: モノラル 13ページ)

もう一度押すと停止

録音時間

- 録音したファイルは「Fxxxx」(FM時)、「Txxxx」(TV時)のファイル名で保存されます。
- 録音時に音量を調節すると雑音が入ることがあります。
- 録音中に[M]を押すたびに、表示が録音時間から残時間、ファイル名と切り替わります。
- メモリー残量が10分未満になると残時間表示に切り替わり、▶と●と共に点滅します。

■ ボイス録音（モノラル）

1 電源を入れる **2 “ボイス録音” を選ぶ** **3 マイクに向かって録音する** **4 停止する**

お知らせ ・録音時に音量を調節すると雑音が入ることがあります。
 ・メモリー残量時間が10分未満になると、残時間表示に切り替わり、●と●と共に点滅します。
 ・“STANDBY”中に[MODE]を押すと音声が出なくなります。

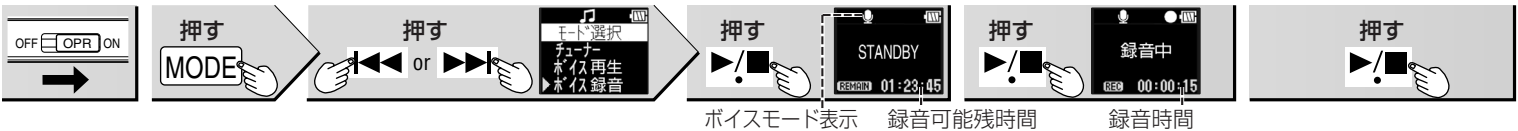

ボイスモード表示 録音可能残時間 録音時間

■ ボイス再生（ボイス録音とFM録音したファイルの再生：モノラル）

1 電源を入れる **2 “ボイス再生” を選ぶ** **3 ファイルを選ぶ** **4 再生する**

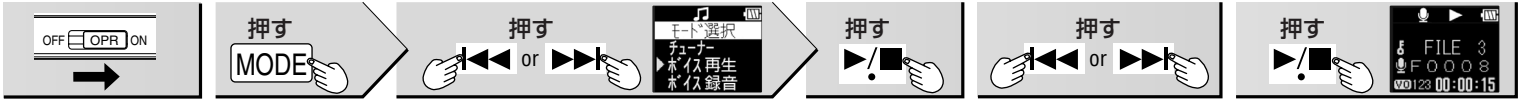

・全ファイルを再生すると停止します。
 ・再生に関する操作はオーディオモードと同じです。

各モードの設定

各モードのいろいろな設定ができます。

1 電源を入れる **2 設定したいモードを選ぶ** **3 設定項目を選ぶ** **4 設定する**



“SET UP”を選んだときは不要です。

(例：オーディオ設定) (例：再生モード)

オーディオ

- プレイリスト（※1）
プレイリストを選ぶ
- アルバム（※1）
SD-Jukeboxでアルバムに分類されたプレイリストを選ぶ
- 印象（※1）
SD-Jukeboxのソムリエ機能で分類されたプレイリストを選ぶ
・再生中、印象のアイコンが表示されます。
 - ウキウキ
 - いやし
 - ゆったり
 - その他
- アーティスト（※1）
SD-Jukeboxでアーティストに分類されたプレイリストを選ぶ
- 再生モード（※2）
 - ノーマル：ノーマル再生
 - 一曲リピート ：一曲を繰り返す
 - 全曲リピート ：全曲を繰り返す
 - A-Bリピート AB：AB区間を繰り返す
 - 再生中にこのモードを選ぶ
 - 開始点(A)で▶/■を押し、さらに同一トラック内の終点(B)で▶/■を押す。
 - スキップや停止操作で解除されます。
 - ランダム ：全曲を順不同に再生する
 - イントロ再生 INT：曲頭10秒間を順に再生する（停止中のみ選択可能）
- EQ（※2, 3）
 - ノーマル：音質効果なし
 - S-XBS1 ：迫力ある重低音強調
 - S-XBS2 ：S-XBS1の効果をさらに強調
 - トレイン ：耳にやさしい音で、迷惑な音もれを防ぐ
- 音質効果（※2, 3）
 - P.SRD1 ：パーソナルサラウンド（臨場感あふれる立体的な効果）
 - P.SRD2 ：P.SRD1をより強調
 - リ.マスター ：圧縮録音時に失われた高音域を補完する効果
 - 効果オフ：効果をかけない
- 表示設定
 - PL名&曲名：プレイリスト名と曲名を表示
 - 曲名&アーティスト：曲名とアーティスト名を表示
 - PL名&アーティスト：プレイリスト名とアーティスト名を表示
 - 曲名&情報：曲名と情報（コーデック、ビットレート）を表示

- ※1 ・▶/■を押すと選んだプレイリストの1曲目から再生を開始します。
 ・該当するプレイリストがない場合、“該当なし”と表示されます。
 ・印象(ソムリエ機能)で分類されたプレイリストが1つしかない場合は、自動的に選択されます。
- ※2 ・選んだモードのアイコンまたは名前が演奏画面に表示されます。
- ※3 ・EQと音質効果の組み合わせによっては、雑音ができることがあります。

チューナー

- EQ（※2）
 - ノーマル：音質効果なし
 - S-XBS ：重低音の強調
 - オートプリセット（ 11ページ）
 - プリセット登録（ 11ページ）
 - チューニング方法
 - マニュアル：放送局（周波数）を手動で選ぶ
 - プリセット：記憶させた放送局を選ぶ
 - ステレオ/モノラル
 - ステレオ：ステレオで受信
 - モノラル ：モノラルで受信
(雑音が多い場合、軽減されます)
- ・チューナーモード内の機能切替中は、音が出ません。

ボイス再生

- 再生モード
オーディオモードと同じです。（ 13ページ）
・ランダムとイントロ再生はありません。
 - 1ファイル保護
 - 保護：選んでいるファイルを保護（ロックアイコン が表示）
 - 保護解除：1ファイル保護を解除
 - 全ファイル保護
 - 保護：すべてのファイルを保護（ロックアイコン が表示）
 - 保護解除：全ファイル保護を解除
 - 1ファイル削除
 - はい：選んでいるファイルを削除（保護されているファイルは削除できません）
 - いいえ：削除しない
 - 全ファイル削除
 - はい：保護されていない、すべてのファイルを削除
 - いいえ：削除しない
 - ・はいを選ぶと“いいですか？”が表示されます。すべてのファイルを削除する場合は再度“はい”を選んで▶/■を押してください。
- ・本機で録音したファイルにはファイル保護（ロック）がかかっています。ファイル削除は、保護解除してから行ってください。
 ・ファイル保護、削除は再生停止中のみ選べます。
 ・保護、削除するファイル数が多いと時間がかかります。フル充電された充電式電池またはACアダプターを併用してください。

SET UP

- LANGUAGE
 - 日本語
 - ENGLISH（英語）
 - 简体中文（中国語）
- 設定初期化
 - はい
 - いいえ

各設定をお買い上げ時に戻す
 <初期化される項目>
 モード選択=オーディオ
 ボリューム=12
 EQ=ノーマル
 音質効果（オーディオ）=効果オフ
- 再生モード（オーディオ、ボイス再生）
 - =ノーマル、
 - ステレオ/モノラル（チューナー）
 - =ステレオ

SDメモリーカードをフォーマットする

SDメモリーカードを他機でフォーマットすると、記録に時間がかかるようになる場合があります。また、パソコン(Windows標準のフォーマット機能)でフォーマットすると本機では使用できない場合があります。このようなときは、SD-Jukeboxでフォーマットしなおしてください。(P.3ページ、SD-Jukebox取扱説明書:PDFファイル)
SV-SD100Vでは本機でもフォーマットすることができます。

1 電源を入れる 2 “ボイス録音” を選ぶ

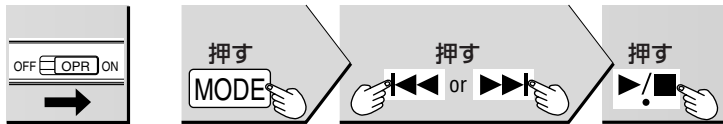

3 “フォーマット” を選ぶ

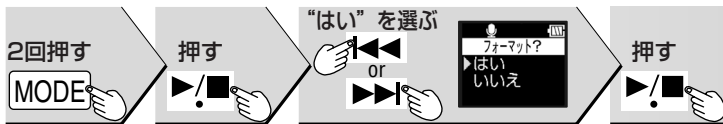

4 フォーマットする



お知らせ ・フォーマットを行うと、カード内のすべてのデータが失われます。
・フル充電された充電式電池または、ACアダプターを併用してください。

FM録音・ボイス録音時間のめやす

カードの容量	録音時間	カードの容量	録音時間
32 MB	約 2 時間	256 MB	約 16 時間
64 MB	約 4 時間	512 MB	約 33 時間
128 MB	約 8 時間 30 分	1 GB	約 66 時間

電源にACアダプターを使用すると長時間録音ができます。ただし、ひとつのファイルとして連続して記録できる時間は、約24時間までです。

データ保存機能

電源「切」で、本機とパソコンをUSB接続する

本機はUSBリーダーライターとしても機能し、パソコンの外部デバイスとして認識されます。そのため、音楽データ以外のパソコン内のデータもドラッグ&ドロップでSDメモリーカードに保存できます。

Operating Instructions

英語の簡易
操作説明

Initially set the LANGUAGE in SET UP mode to English

■ Playing tracks (AUDIO mode)

1. Turn the unit on. (OPR) ON)
2. Select AUDIO. (Press MODE → Press ◀ or ▶ → Press ▶/■)
3. Start play. (Press ▶/■)
Play stops at the end of the list.
4. Adjust the volume. (0-25)
(Press + or -)

■ Using the FM radio (TUNER mode)

1. Turn the unit on. (OPR) ON)
2. Select TUNER. (Press MODE → Press ◀ or ▶ → Press ▶/■)
3. Select the station. (Press ◀ or ▶)
4. Adjust the volume. (0-25)
(Press + or -)

■ Voice recording (VOICE REC mode)

1. Turn the unit on. (OPR) ON)
2. Select VOICE REC.
(Press MODE → Press ◀ or ▶ → Press ▶/■)
3. Start recording. (Press ▶/■)
4. Speak into the microphone.

■ Voice playing (VOICE PLAY mode)

1. Turn the unit on. (OPR) ON)
2. Select VOICE PLAY.
(Press MODE → Press ◀ or ▶ → Press ▶/■)
3. Start play. (Press ▶/■)
4. Adjust the volume. (0-25)
(Press + or -)

■ SETTING mode

1. Turn the unit on. (OPR) ON)
2. Select the mode. (Press MODE → Press ◀ or ▶ → Press ▶/■)
3. Select menu.
(Press MODE 2 times [not necessary with SETUP mode] → Press ◀ or ▶ → Press ▶/■)
4. Confirm
(Press ◀ or ▶ → Press ▶/■)

OPTIONS

AUDIO mode	TUNER mode	ALL LOCK
PLAYLIST	EQ	1-FILE ERASE
ALBUM	AUTO PRESET	ALL ERASE
MOOD	PRESET MEMORY	VOICE REC mode
ARTIST	TUNING MODE	FORMAT
PLAY MODE	STEREO/MONO	SETUP mode
EQ	VOICE PLAY mode	LANGUAGE
EFFECT	PLAY MODE	INITIALIZE
DISP. MODE	1-FILE LOCK	

・SDロゴは商標です。



- ・miniSDはSDアソシエーションの商標です。
- ・Microsoftとそのロゴ、Windowsとそのロゴ、Windows Media、DirectXは、米国Microsoft Corporationの米国及びその他の国における登録商標または商標です。
- ・WMA(Windows Media™ Audio)とは米国Microsoft Corporation で開発された圧縮フォーマットです。これによりMP3より小さいファイルサイズで同等の音質が実現できます。
- ・MPEG Layer-3 音声圧縮技術は、Fraunhofer IISおよびThomson multimediaからライセンスを受けています。
- ・Portions of this product are protected under copyright law and are provided under license by ARIS/SOLANA/4C.
- ・Intel、Pentiumは、米国Intel Corporationの米国及びその他の国における登録商標または商標です。
- ・IBMおよびPC/ATは、米国International Business Machines Corporationの登録商標です。
- ・Macintoshは、米国その他の国で登録された米国アップルコンピュータ社の商標です。
- ・Adobe、Adobe ロゴ、Adobe Acrobat、およびAcrobat Readerは、アドビシステムズ社の米国および/または各国での商標または登録商標です。
- ・音楽認識技術と音楽関連データはGracenote®によって提供されています。GracenoteおよびCDDDBはGracenoteの登録商標です。“Gracenote”、“CDDDB”、“Powered by Gracenote” ロゴおよびロゴ表記はGracenoteの商標です。
- ・その他、本書で登場するシステム名、製品名は、一般に各開発メーカーの登録商標あるいは商標です。なお、本文中では™、®マークは明記していません。
- ・Licensed AAC Patents (U.S. patent numbers):

08/937,950	5,394,473	5,579,430	5,481,614	5,299,238	5,581,654
5848391	5,583,962	08/678,666	5,592,584	5,299,239	05-183,988
5,291,557	5,274,740	98/03037	5,781,888	5,299,240	5,548,574
5,451,954	5,633,981	97/02875	08/039,478	5,197,087	08/506,729
5 400 433	5 297 236	97/02874	08/211,547	5,490,170	08/576,495
5,222,189	4,914,701	98/03036	5,703,999	5,264,846	5,717,821
5,357,594	5,235,671	5,227,788	08/557,046	5,268,685	08/392,756
5 752 225	07/640,550	5,285,498	08/894,844	5,375,189	



この取扱説明書の印刷には、植物性大豆油インキを使用しています。

この取扱説明書はエコマーク認定の再生紙を使用しています。

便利メモ (おぼえのために、記入されると便利です。)

お買い上げ日	年 月 日	品番	SV-SD100V / SV-SD90
販売店名		☎ ()	-
お客様窓口		☎ ()	-

< 無料修理規定 >

1. 取扱説明書、本体貼付ラベル等の注意書に従った使用状態で保証期間内に故障した場合には、無料修理をさせていただきます。
(イ) 無料修理をご依頼になる場合には、商品に取扱説明書から切り離れた本書を添えていただきお買い上げの販売店にお申しつけください。
(ロ) お買い上げの販売店に無料修理をご依頼にならない場合には、お近くの修理ご相談窓口にご連絡ください。
2. ご転居の場合の修理ご依頼先等は、お買い上げの販売店またはお近くの修理ご相談窓口にご相談ください。
3. ご贈答品等で本保証書に記入の販売店で無料修理をお受けになれない場合には、お近くの修理ご相談窓口へご連絡ください。
4. 保証期間内でも次の場合には原則として有料にさせていただきます。
(イ) 使用上の誤り及び不当な修理や改造による故障及び損傷
(ロ) お買い上げ後の取付場所の移送、輸送、落下などによる故障及び損傷
(ハ) 火災、地震、水害、落雷、その他天災地変及び公害、塩害、ガス害(硫化ガスなど)、異常電圧などによる故障及び損傷
(ニ) 車両、船舶等に搭載された場合に生ずる故障及び損傷
(ホ) 一般家庭用以外(例えば業務用など)に使用された場合の故障及び損傷
(ヘ) 本書のご添付がない場合
(ト) 本書にお買い上げ年月日、お客様名、販売店名の記入のない場合、あるいは字句を書き替えられた場合
(チ) 持込修理の対象商品を直接修理窓口へ送付した場合の送料等はお客様の負担となります。また、出張修理等を行った場合には、出張料はお客様の負担となります。
5. 本書は日本国内においてのみ有効です。
6. 本書は再発行いたしませんので大切に保管してください。
7. お近くのご相談窓口は取扱説明書の保証とアフターサービス欄をご参照ください。
(ご相談窓口一覧表を同梱の場合)
お近くのご相談窓口は同梱別紙の一覧表をご参照ください。

修理メモ

- ※お客様にご記入いただいた個人情報(保証書控)は、保証期間内の無料修理対応及びその後の安全点検活動のために利用させていただく場合がございますのでご了承ください。
- ※この保証書は、本書に明示した期間、条件のもとにおいて無料修理をお約束するものです。従ってこの保証書によって、保証書を発行している者(保証責任者)、及びそれ以外の事業者に対するお客様の法律上の権利を制限するものではありませんので、保証期間経過後の修理についてご不明の場合は、お買い上げの販売店またはお近くの修理ご相談窓口にお問い合わせください。
- ※保証期間経過後の修理や補修用性能部品の保有期間については取扱説明書の「保証とアフターサービス」をご覧ください。
- ※ This warranty is valid only in Japan.