

National  
松下電工

# 目もとエステ アプリエ

目もと専用  
ES280



保証書別添

保管用

## 取扱説明書



アルカリ乾電池専用

- お買い上げありがとうございました。
- ご使用前に必ずお読みのうえ、正しくお使いください。
- この取扱説明書は必ず保管してください。

松下電工株式会社  
〔〒522-8520〕滋賀県彦根市岡町33

パーソナル商品事業部  
TEL(0749)23-1511(代表)

S No.4

ご相談、お問い合わせは  
☎フリーダイヤル(無料)0120-26-6420をご利用ください。  
〔受付時間〕祝祭日以外の月～金9:30～12:00 / 13:00～17:00

# 安全上のご注意

ご使用前に、この「安全上のご注意」をよくお読みのうえ、正しくお使いください。

ここに示した注意事項は、製品を安全に正しくお使い頂き、あなたや他の人々への危害や損害を未然に防止するためのものです。また、注意事項は次のように区分しています。

いずれも安全に関する重要な内容ですので、必ず守ってください。

**警告**：人が死亡または重傷を負う可能性が想定される内容。

**注意**：人が傷害を負う可能性及び物的損害のみの発生が想定される内容。

## 絵表示の例



記号は、禁止の行為であることを告げるものです。  
(左図の場合は分解禁止)



記号は、行為を強制したり指示したりする内容を告げるものです。  
(左図の場合は一般的な指示)

お読みになった後は、お使いになる方がいつでも見られるところに必ず保管してください。

## 警告

- 目のまわりのお手入れ以外には使用しない。  
お肌等の身体トラブルの恐れがあります。
  - ・治療器としては使用しないでください。
  - ・目をまたいで使用したり、誤って眼球に当てないでください。
  - ・口元、首、鼻付近等に使用しないでください。

- 下記のような医療用電子機器や家庭用電気治療器との併用は絶対しない。  
医療用電子機器や家庭用電気治療器の誤動作をまねく恐れがあります。
  - ・ペースメーカー等の体内埋込型医療用電子機器
  - ・人工心肺等の生命維持用電子機器
  - ・心電計等の装着型の医療用電子機器
  - ・低周波治療器等の家庭用電気治療器



禁止

次のような方は使用しないでください。

- ・交通事故等による頭部及び眼科的後遺症がある方
- ・骨折等で体内にメタル埋め込み手術を受けた方
- ・首から上の手術を受けた方
- ・強度の近視の方( - 6D以上 )
- ・妊娠中、及び産後1ヶ月以内の方
- ・幼児や成長期の子供、及びご自分で意思表示のできない方
- ・心臓疾患、悪性腫瘍、てんかんのある方
- ・糖尿病、貧血、高血圧( 180mmHg以上 )の方
- ・眼の病気( 白内障、緑内障、網膜剥離、眼底出血等 )のある方、又はあった方
- ・顔面に皮膚病( 黒皮症、アトピー性皮膚炎、色素異常、その他の皮膚疾患 )のある方、又はあった方
- ・結核性疾患、伝染性疾患、急性疾患( 疼痛性 )の方
- ・顔面の神経障害、皮膚知覚障害、顔面の外傷や熱傷等の異常のある方
- ・今までに、重い病気をされた方
- ・アレルギー体質の方、化粧品・衣類・金属等がかぶれた経験のある方
- ・発熱時
- ・体調のすぐれない時

\* その他判断にお困りのときは専門医にご相談ください。

## 警告



必ず守る

- 使用中、体に異常を感じたら、ただちに使用を中止し、医師に相談する。

## 注意



禁止

- 子供の手の届くところに置かない。  
けがをする原因になります。



分解禁止

- 改造はしない。  
また修理技術者以外の方は、分解したり修理をしない。  
発火やけがの原因になります。  
修理はお買い上げの販売店または松下電工指定の修理ご相談窓口にご相談ください。

## 商品をご確認ください

### 本体

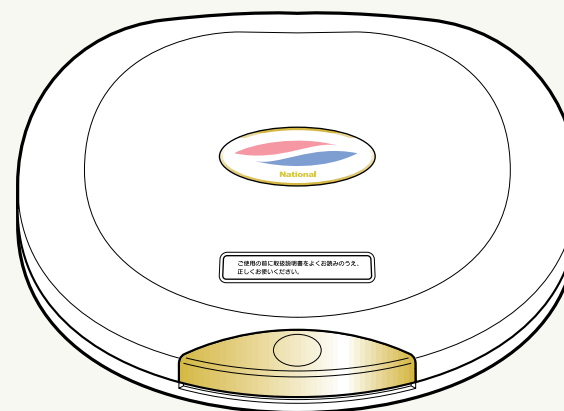

### 付属品

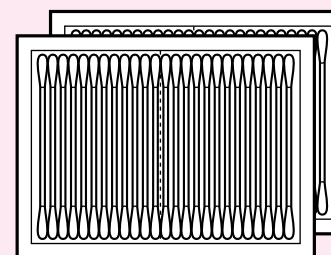

綿棒

## もくじ

安全上のご注意.....	1
ご使用前に.....	5
●はじめてご使用になるときに...	5
各部のなまえ.....	7
準備.....	8
●乾電池の入れかた.....	8
●綿棒の取り付けかた.....	9
お手入れポイント.....	11
使いかた.....	13
●音量調整.....	16
●一時停止 / 解除.....	16
使い終わったら.....	17
●掃除について.....	17
ご注意.....	18
Q & A.....	19
お知らせ.....	21
●修理を依頼される前に.....	21
●アフターサービスについて...	22

# ご使用前に

## はじめてご使用になるときに

アプリエは、電気パルスとタッピング振動で目のまわりのシワやタルミの原因にはたらきかける、目もと用エステ商品です。

皮膚を刺激する“トリートメントコース”と筋肉を運動させる“エクササイズコース”があります。

### トリートメントコース

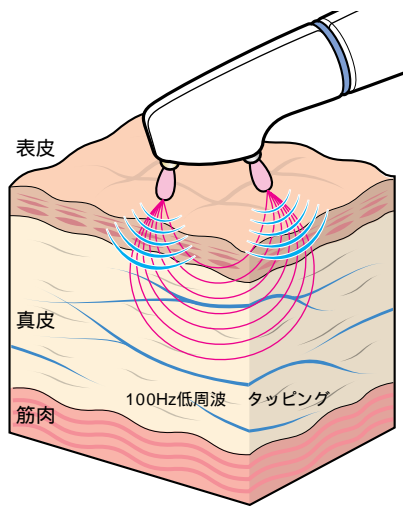

100Hzの電気パルス(低周波)+タッピング振動が「表皮」と「真皮」を刺激し、お肌本来の保水能力や皮膚組織能力を高め、ちりめんジワや小ジワの原因にはたらきかけます。

### エクササイズコース

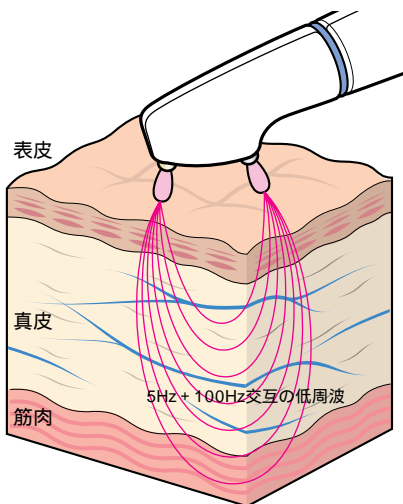

5Hz・100Hz交互の電気パルス(低周波)が、目のまわりの筋肉を運動させ、お肌の深部から発生するシワ・タルミの原因にはたらきかけます。

## お手入れ法

洗顔後、化粧水や乳液、クリームなどをつける前の清潔なお肌にお使いください。

コンタクトレンズやめがねは、はずしてお使いください。

## お手入れのめやす

トリートメントコースは2~3日に1回

エクササイズコースは1週間に1回

使いはじめは、2週間程毎日お使いいただくことをおすすめします。

	日	月	火	水	木	金	土	日	月	火	水	木	金	土	日	月	火	水	木	金	土	
トリートメントコース		●	●		●	●	●		●	●		●	●	●		●		●		●		●
エクササイズコース	●			●				●			●				●							
	1週間目							2週間目							3週間目以降							

ご使用中万一、お肌や身体に異常を感じたら

ただちに使用を中止し、専門医にご相談ください。

ご使用のことに関するお問い合わせは、下記フリーダイヤルをご利用ください。

フリーダイヤル(無料)0120-26-6420

[受付時間]祝祭日以外の月~金9:30~12:00 / 13:00~17:00

# 各部のなまえ

## 本体

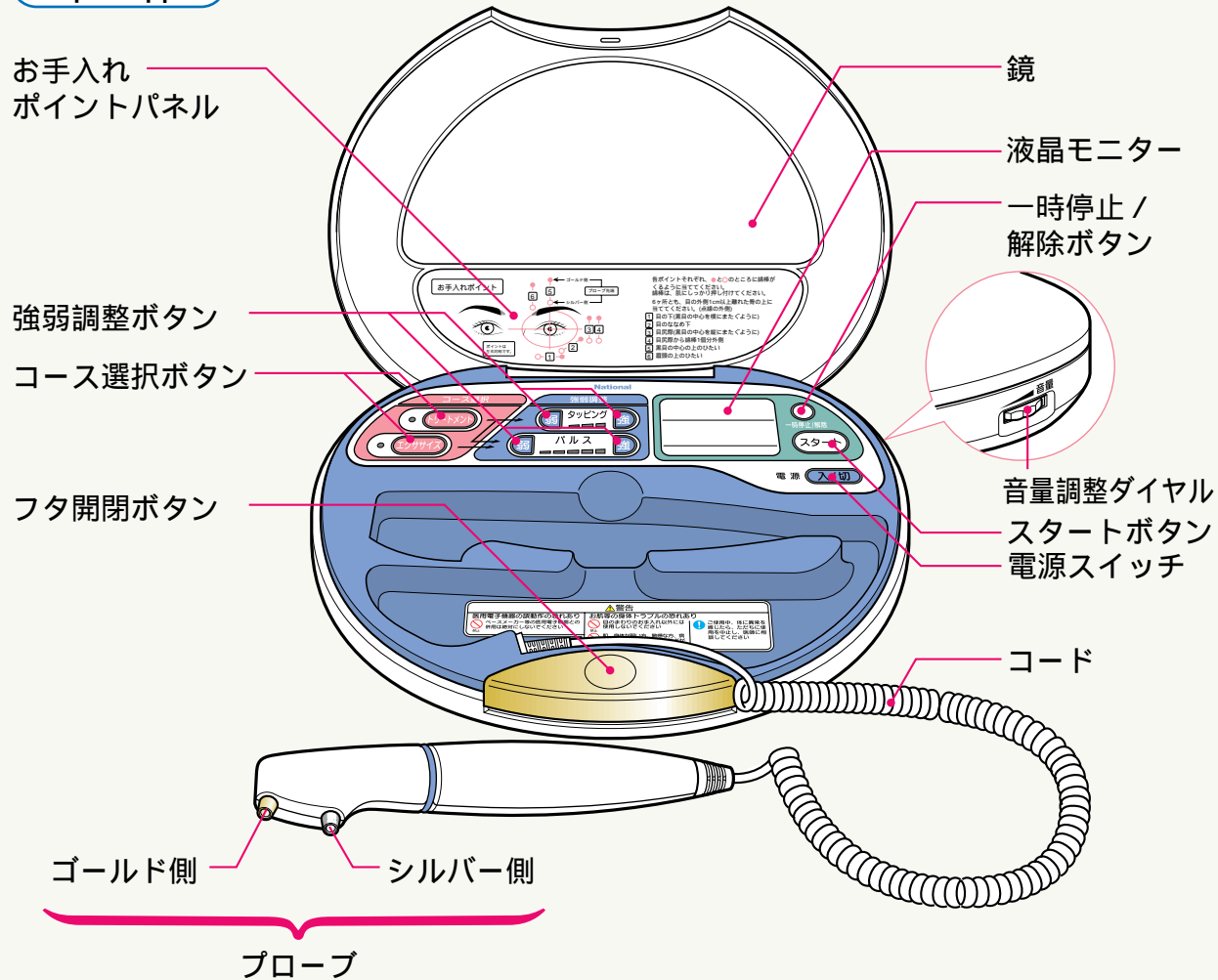

## 裏側

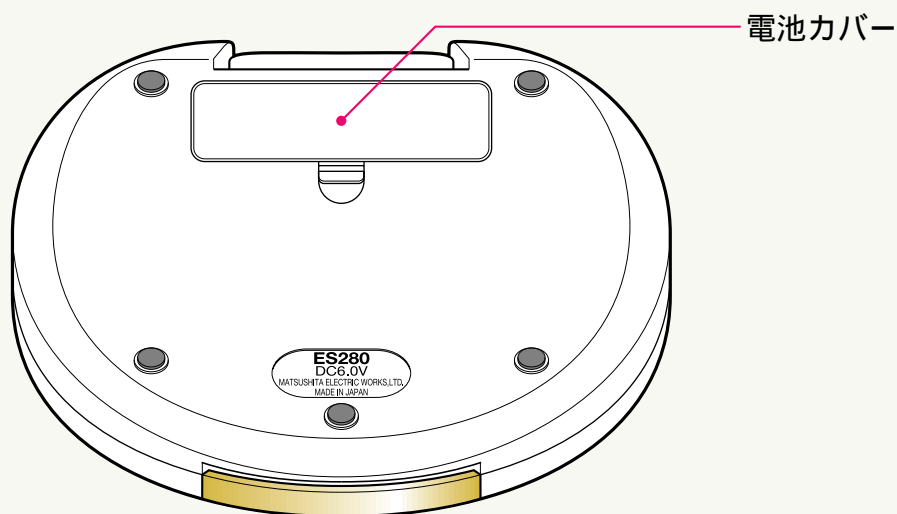

# 準備

## 乾電池の入れかた

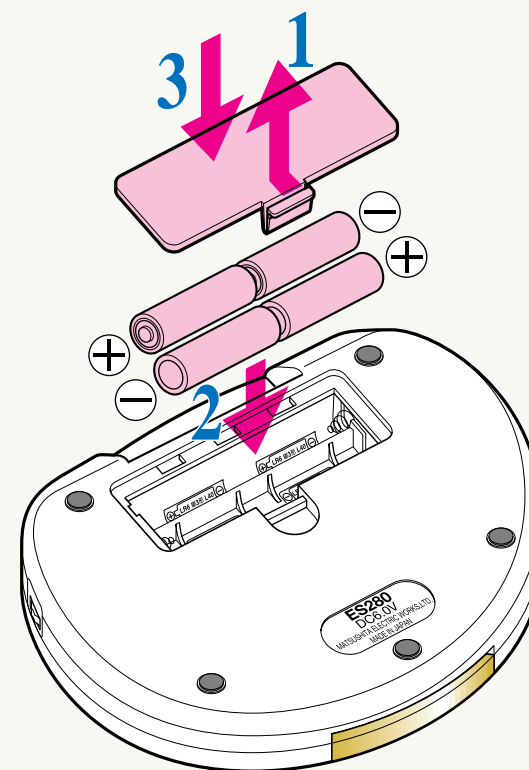

1 電池カバーをはずす

2 単3アルカリ乾電池を4個入れる  
(おすすめ頻度で約2ヶ月使用可能)

3 電池カバーを取り付ける

## 乾電池の取りかえ

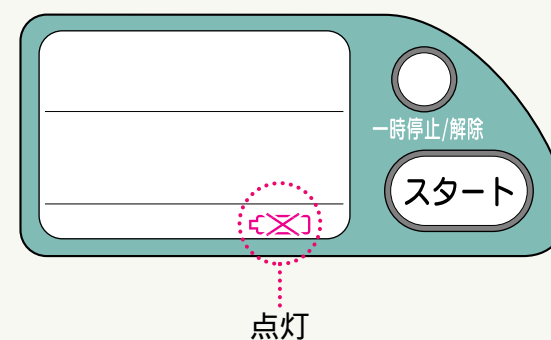

1 使用中、液晶モニターに「X」マークが出たら乾電池を取りかえる

使用する乾電池によっては、「X」マークが出ずに電源が切れ、使えなくなることがあります。この場合、乾電池の寿命ですので、取りかえてください。

- 乾電池は、パナソニックアルカリ乾電池をお使いください。マンガン乾電池では、極端に使用回数が少なくなります。
- 新しい乾電池と古い乾電池を混ぜて使わないでください。また、充電式の電池は使わないでください。
- 長期間ご使用されない場合は、乾電池をはずしておいてください。(そのまま放置すると液モレの原因になります。)

## 綿棒の取り付けかた

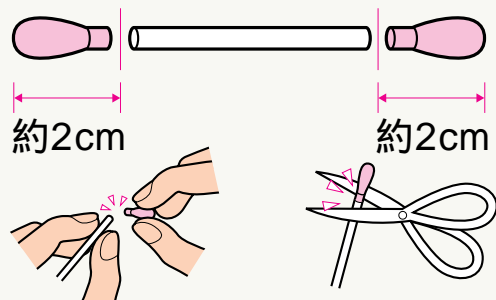

**1** 綿棒を約2cmにカットする

**2** 綿棒に水をふくませる  
(10秒ほど浸してください)

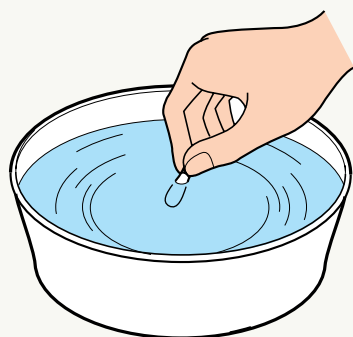

**3** 綿棒を強くしぼる  
(1~2滴水を落としてください)



**4** 本体のフタ開閉ボタンを押す

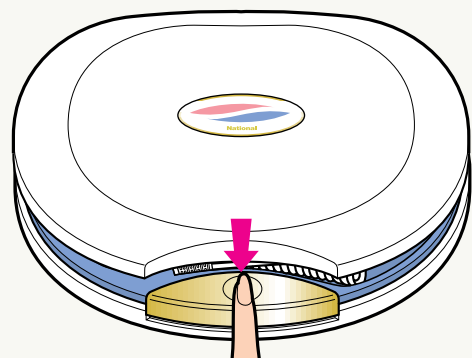

**5** フタを開ける

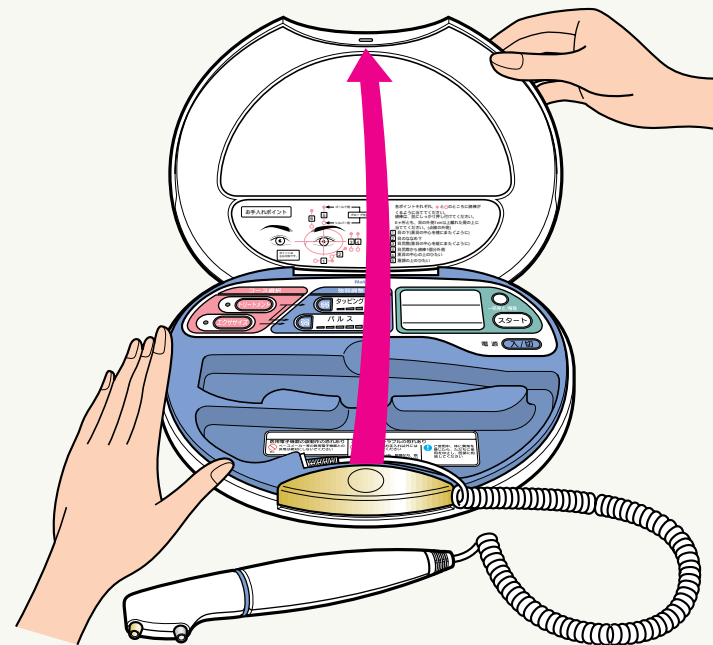

**6** 鏡の角度を合わせる  
(見やすい位置でフタをとめてください)

**7** プローブを取り出す

**8** プローブに、水を含ませた綿棒を差しこむ  
(穴にしっかりねじこんでください)

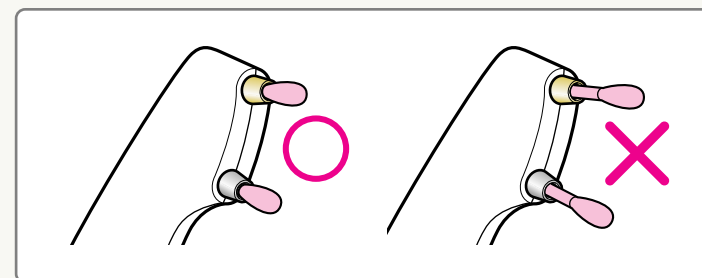
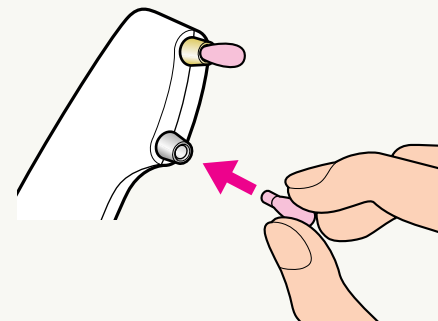

綿部分が穴に触れていないと電気パルスが流れません

- 付属の綿棒が無くなったら、市販のものをお使いください。ただし、綿部が細いベビー用綿棒や先が極端に尖った化粧用綿棒は使用しないでください。
- プローブに綿棒を差した状態で、綿棒に水をふくませないでください。

- 複数の方がご使用になる場合は、衛生上綿棒を取りかえてください。
- 綿棒を付けたまま、プローブを本体に収納しないでください。
- 綿棒がかわいていると電気パルスが流れませんので、ご注意ください。

# お手入れポイント

トリートメントコース、エクササイズコースの両方とも、目のまわり6ヶ所のポイントを順番にお手入れします。

各ポイントに、プローブにつけた綿棒の2点を当てて電気パルスを流し、お肌や筋肉を刺激します。

## お手入れポイント

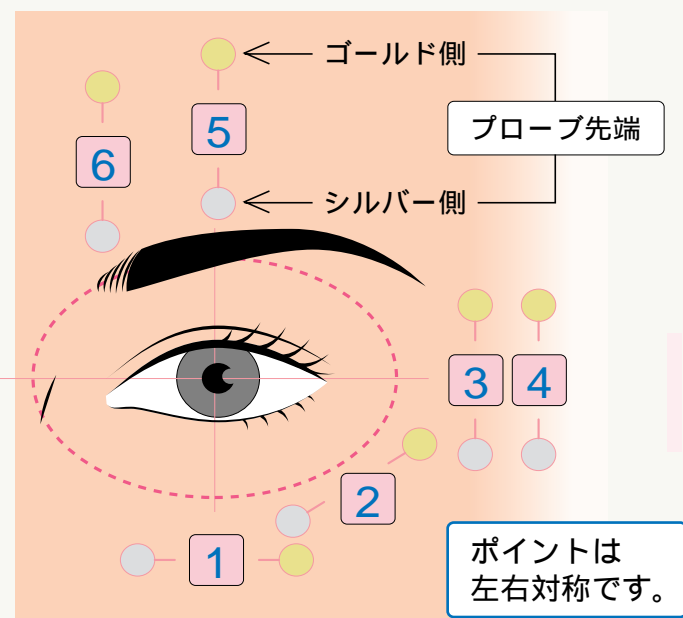

●点線の内側では使わないでください。

### 警告



禁止

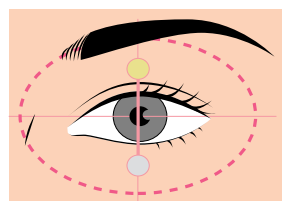

- 目をまたいで使用したり、誤って眼球に当てないでください。お肌等の身体トラブルの恐れがあります。

各ポイントそれぞれ、と のところに綿棒がくるように当てます。6ヶ所とも、目の外側1cm以上離れた骨の上に当てます。

(点線の外側)

- プローブ先端の当て方を逆にされると、性能が十分発揮されない場合がありますのでご注意ください。

**1** 目の下の骨の上  
黒目の中心を横にまたくように目に平行に当てる

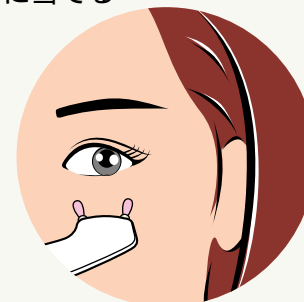

**2** 目のななめ下の骨の上  
綿棒が目じりと黒目の中心下にくるように当てる



**3** 目尻際の骨の上  
黒目の中心を縦にまたくように当てる

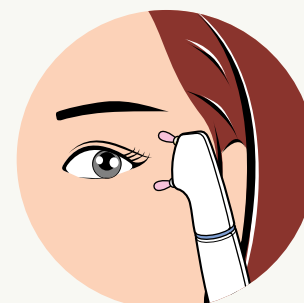

**4** 目尻際から綿棒1個分(約5mm)外側  
黒目の中心を縦にまたくように当てる

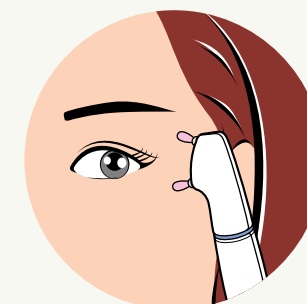

**5** 黒目の中心の上のひたい  
眉毛より上に縦に当てる

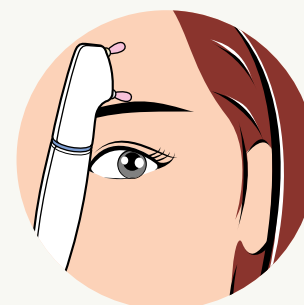

**6** 眉頭の上のひたい  
眉毛より上に縦に当てる

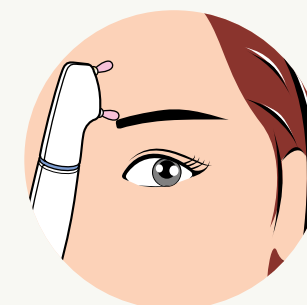

- ポイント位置はめやすですので、多少ズれていても影響はありません。
- ポイントによって、電気パルスの感じ方が違いますが、これは痛覚や皮膚の厚みの違いによるもので、性能上問題はありません。
- お手入れ部位に湿疹・かぶれ・ニキビ・日焼けなどがある場合は、ポイントをズラしてください。

# 使いかた

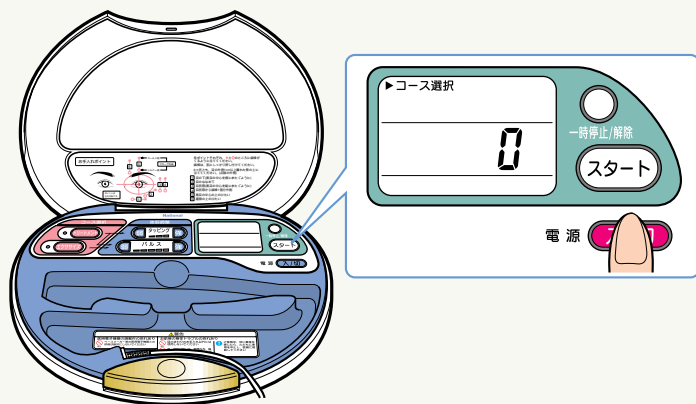

## 1 電源スイッチを押す

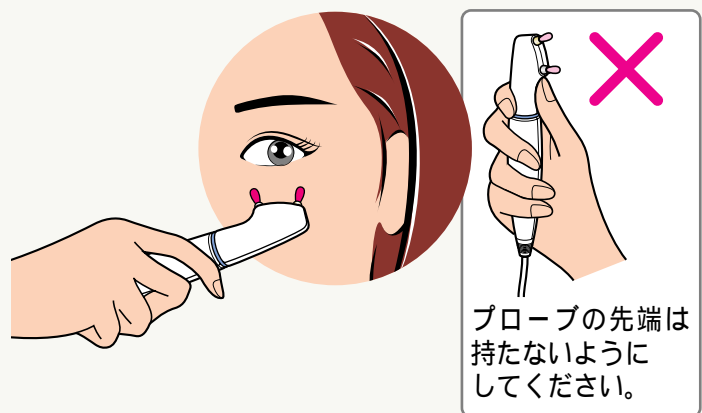

## 2 プローブの先の綿棒をお手入れポイント1に当てる 1に当てる (綿棒は肌にしっかり押し付けてください) お手入れポイントはP12参照

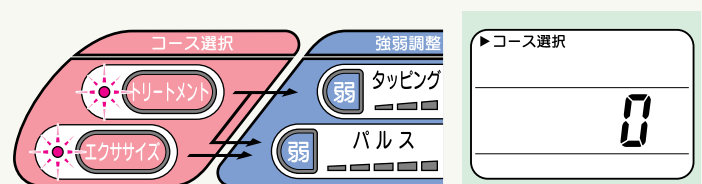

## 3 トリートメントかエクササイズの中からコースを選ぶ コースを選ぶ (コース選択ボタンのどちらかを押ししてください)

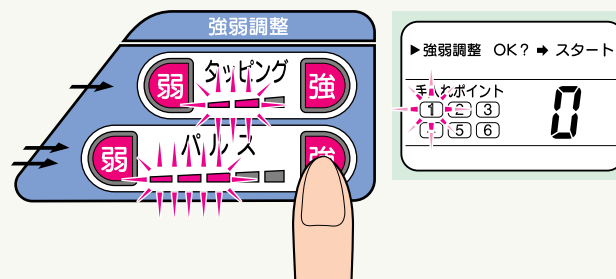
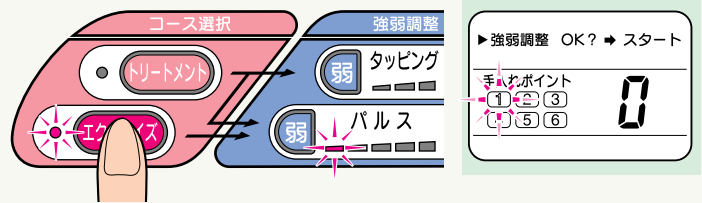
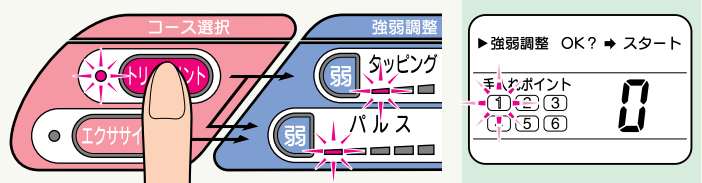

## 4 刺激の強さを調整する (強弱調整ボタンを押して痛くない程度に調整してください)

トリートメントコース

▶ タッピングとパルスの両方

エクササイズコース

▶ パルスのみ

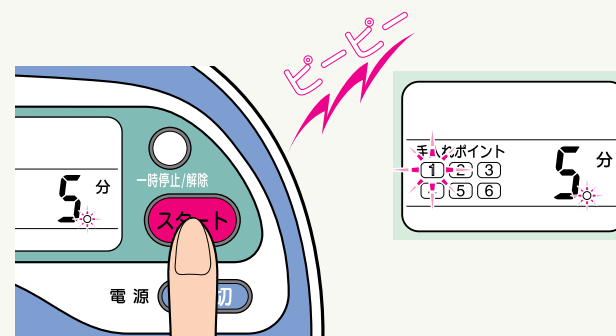

## 5 強弱調整が終わったらスタートボタンを押す

- お手入れのはじまりを知らせるブザーがピー、ピー...と鳴り出します
- 液晶モニターのタイマーがスタートします (タイマーは片方の目もと5分間)

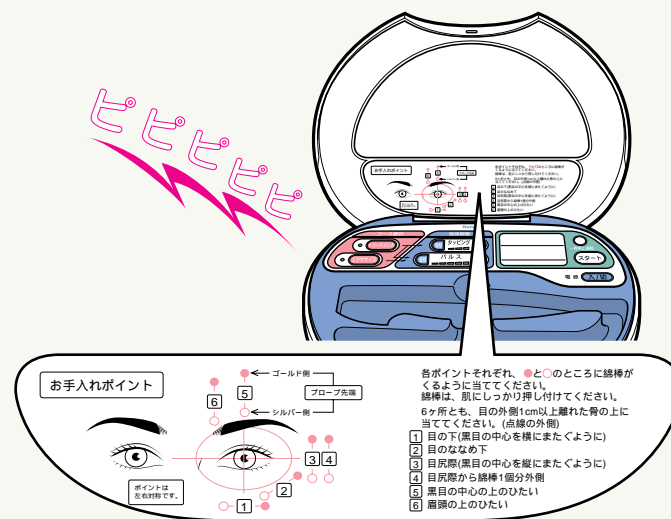

## 6 お手入れポイントをかえる (プローブを1から6まで順に移動)させます

- 1ヶ所に綿棒を当てる時間は約45秒です
- ブザーがピピピピピ...と連続して鳴ったら次のポイントにかえます (電気パルスは停止しています)
- タイマーの進み具合に合わせて液晶モニターのお手入れポイント番号が点滅し、お手入れする場所をお知らせします (左図の場合はお手入れポイント3)を示しています

- 電気パルスは、ピリピリ・チクチクのような刺激です。
- コースを選んだ時は、刺激の強さは一番弱になっています。

- 綿棒を軽く浮かしぎみにすると、電気パルスを強く感じる場合があります。お手入れポイントをかえる時以外は、綿棒を浮かさないでください。



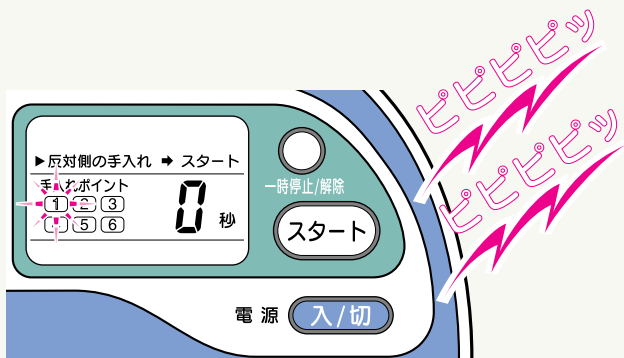

**7** 片方の目もと終了  
 (5分たつとタイマーが切れブザーも止まります)  
 ●ブザーが **ピピピピッ**、**ピピピピッ** と鳴ったら終了です

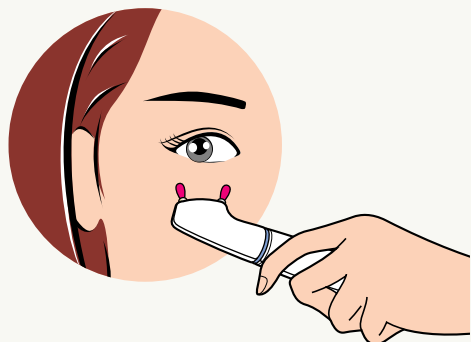

**8** 反対の目もとのお手入れ  
 (プローブを反対側のお手入れポイント1に当てます)

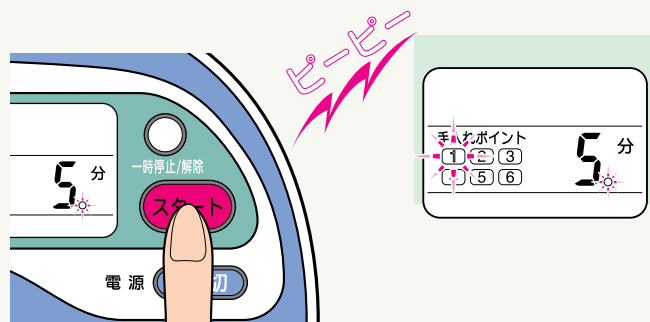

**9** スタートボタンを押す  
 (お手入れのしかたは両目とも同じです)

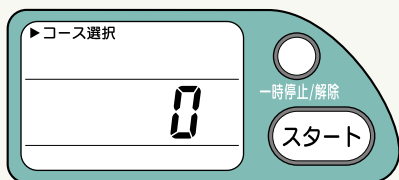

**10** 両方の目もと終了

トリートメントとエクササイズの両コースをお手入れされる場合は、1コースで両方の目もとを終えてから、コースを切替えてお使いください。

- 片方の目もと終了後、コースをかえたい場合は、コース選択ボタンを押せば切替わります。この場合は、刺激が一番弱に戻りますので再度刺激の強さの調整からはじめてください。(P14の4参照)
- 途中でお手入れを止めたい時は、電源スイッチを切ってください。

## 音量調整

使用中、ブザーの音量をかえたいときに使用します。

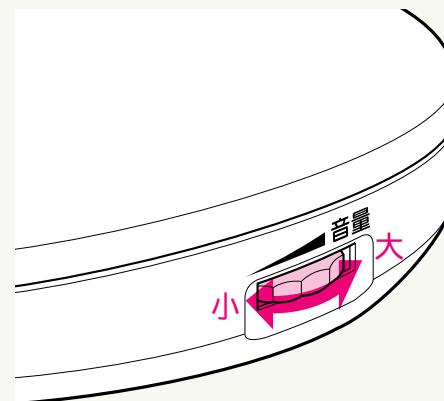

**1** 本体右側の音量調整ダイヤルをまわして調整する

## 一時停止 / 解除

使用中、一時中断したいときに使用します。

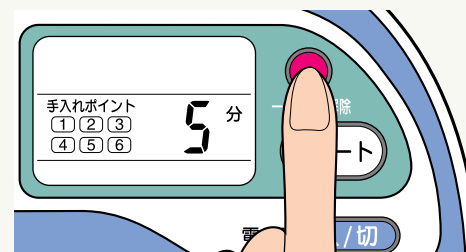

**1** 一時停止 / 解除ボタンを押す

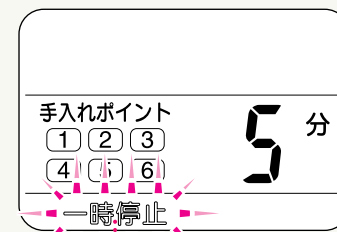

点滅

**2** 液晶モニターの一時停止が点滅する  
 (一時停止は、20分間です)

**3** 再開するときは、もう一回ボタンを押して一時停止を解除する  
 (20分以内に解除されない場合は自動的に電源が切れます)

# 使い終わったら

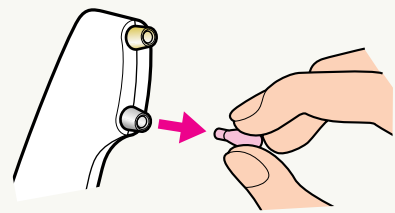

**1** 電源スイッチを切る

**2** プローブから綿棒をぬく

**3** プローブを本体に収納する  
(コードがねじれているとフタが閉まりにくい場合がありますので、ご注意ください)

**4** フタを閉める  
(カチッと音がするまで閉めてください  
指を挟まないようご注意ください)

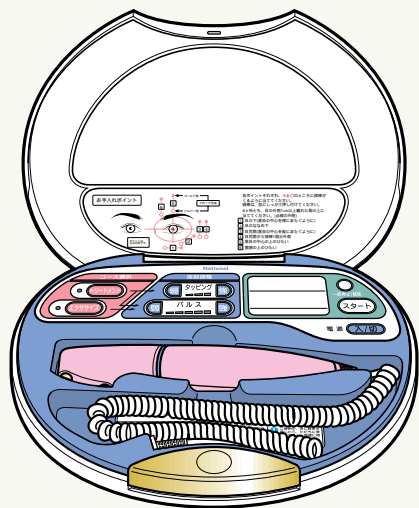

## 掃除について



禁止

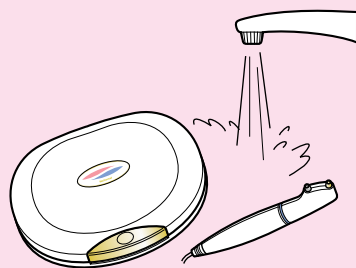

水洗いしないで  
●故障やトラブルの原因になります。



禁止



汚れは石けん液を含ませた布でふきとって  
●シンナー、ベンジン、アルコール等は変色の原因となります。

# ご注意

## ⚠️ 注意

子供の手の届く所に置かないで  
●けがをする原因になります。



禁止

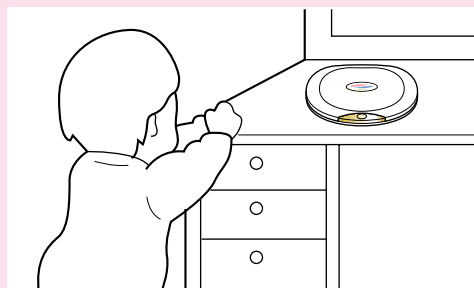

湿気の多い場所に置かないで  
●故障やトラブルの原因になります。



禁止



プローブの穴に化粧品などをつけないで  
●電気パルスが流れにくくなります。



禁止

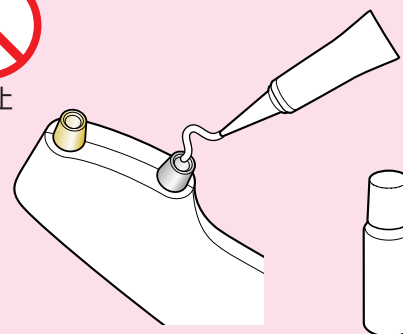

液晶パネルを上から押さえたりしないで  
●故障の原因になります。



禁止

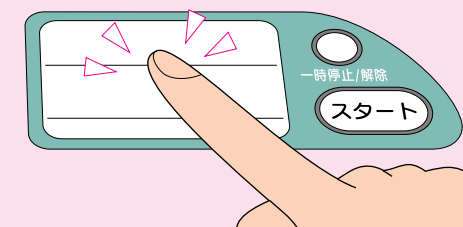

定 格	電 源	DC6V 単3アルカリ乾電池4個
	電気パルス(低周波)の周波数	5Hz、100Hz
	質 量 ( 重 量 )	640g(乾電池含む)

**Q** どれくらい使ったら効果があるのですか？

**A** 体質や体調によって効果が現れる部位や度合い、時期は異なります。  
使いはじめは、2週間程毎日お使いいただくことをおすすめします。

**Q** 1日に何回も使ったほうが効果的ですか？  
1回に連続して何回も使ったほうがいいですか？

**A** 1日1回のお手入れにしてください。  
同じコースを2回以上連続して使ったり、1日に数回使っても効果に差はありません。  
過度の使いすぎは筋肉が疲労する可能性があります。  
週2～3回をめやすに継続的にお手入れされることをおすすめします。

**Q** 綿棒に水のかわりに化粧水やクリームなどをつけてもいいですか？  
化粧品と一緒に使ってもいいですか？

**A** 化粧品は電気を通しやすいものや、通しにくいものなど様々なものがあり、商品の性能が十分発揮されない可能性があります。  
綿棒には必ず水をつけてください。  
お手入れの後に化粧品を使われることは問題はありません。

**Q** 自分に合った刺激の強さを知りたいのですが...？

**A** 刺激が強くても、お肌や身体に問題はありませんが、痛くない程度でお使いください。

**Q** 電気パルス刺激を感じません。  
効果はあるのですか？

**A** 刺激の感じかたは個人差があり、強弱調整を最大にしても感じない場合がありますが、刺激感がなくても電気パルスは流れていますので問題ありません。  
綿棒の取り付けかたも影響しますので、取り付けかたをご確認ください。  
(P9～10参照)

**Q** 綿棒の押し付け跡が残るのですが...？  
肌が赤くなるのですが...？

**A** 綿棒の押し付けすぎが考えられます。  
もう少し軽く当ててください。  
押し付け跡や赤みは約1日たてば消えていきます。  
2日以上たっても消えない場合は、一旦使用を中止し、皮膚科専門医にご相談ください。

**Q** 使った後、目のまわりがピクピクするのですが...？

**A** 一時的な筋肉の疲労が考えられますので、2～3日使用を中止してください。  
3日以上たってもおさまらない場合は、皮膚科専門医にご相談ください。

## 修理を依頼される前に

下記の点検をお願いします。

症状	点検	処置
電気パルスの刺激がない	綿棒の取り付けがおかしくないですか？	P9の綿棒の取り付けかたを参照してください
	プローブの穴が汚れていませんか？	ティッシュ・布などでふいてください
		ポイントを少しズラしてください
スイッチが入らない	電池の寿命ではありませんか？	交換してください
	電池が逆に入っていませんか？	⊕⊖を確かめ正しく入れてください
	電池カバー内部に異物が混入していませんか？	乾電池をはずして異物を取りのぞいてください
音が出ない	音量が小さくなっていませんか？	音量調整ダイヤルをまわしてください
5分の液晶表示が出ない	スタートボタンを押しましたか？ (調整中になっていませんか？)	スタートボタンを押してください
タッピングのランプがつかない	エクササイズコースを選んでいませんか？	タッピングはトリートメントコースのみです
タッピング振動がしない	プローブの先端を持っていませんか？	プローブの下側を持ってください
ⓧマークが出ずに動かなくなった	電池の寿命ではありませんか？	交換してください (アルカリ乾電池専用)
	マンガン乾電池を使っていませんか？	
電池交換したのにⓧマークが出る	電池が逆に入っていませんか？	⊕⊖を確かめ正しく入れてください
	古い電池が混ざっていませんか？	4個同時に新しい電池に交換してください

## アフターサービスについて

このナショナルアプリエには保証書を別途添付しております。

### 保証書について

保証書は販売店でお渡しいたしますから、必ず「販売店名、購入日」等の記入をお確かめになり、保証内容などをよくお読みいただき、大切に保管してください。保証期間はご購入の日より1年間です。

### 修理を依頼されるとき

サービスをご依頼される前に、この取扱説明書をよくお読みいただき、再度ご点検の上、なお異常がある場合はご購入の販売店へご依頼ください。

### 保証期間中は

ご購入の販売店まで保証書を添えて製品をご持参ください。保証書の記載内容により販売店が修理をさせていただきます。その他、詳細は保証書をご覧ください。

### 保証期間を過ぎているときは

ご購入の販売店へご相談ください。修理によって製品の機能が維持できる場合は、ご希望により有料修理させていただきます。

### 販売店にご依頼になれない場合には

お近くの松下電工お客様ご相談窓口(別紙一覧表参照)にご連絡ください。

### 補修用性能部品の最低保有期間

弊社は、このナショナルアプリエの補修用性能部品を製造打切り後最低5年間保有しております。この期間は通商産業省の指導によるものです。性能部品とはその製品の機能を維持するために必要な部品です。

### アフターサービスについてご不明な点は

ご購入の販売店又はお近くの松下電工お客様ご相談窓口(別紙一覧表ご参照)にお問い合わせください。