

Panasonic®

取扱説明書

一般家庭用 **メンズヘアーカッター**

品番 **ER-GC70**

ER-GC50

共通取扱説明書



水洗いOK

保管用

保証書付き

もくじ

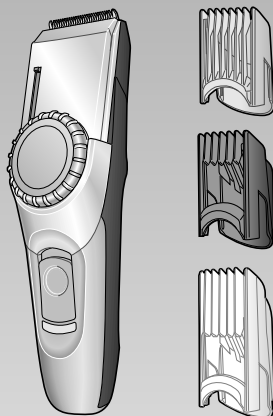

※イラストはER-GC70

お買い上げいただき、まことにありがとうございます。

- 取扱説明書をよくお読みのうえ、正しく安全にお使いください。
- ご使用前に「安全上のご注意」(2～4ページ)を必ずお読みください。
- 保証書は「お買い上げ日・販売店名」などの記入を確かめ、取扱説明書とともに大切に保管してください。
- この取扱説明書は、ER-GC70・ER-GC50共通です。

安全上のご注意	2
使用上のお願い	5
各部のなまえ	6
充電のしかた	7
使いかた	8
・アタッチメントの取りつけ/取りはずし	10
・そろえる長さの調節	11
ヘアーカットの前に	13
・カットする頭部のなまえ/カットの前の準備	13
ヘアーカットのしかた	14
・丸刈り	14
・ベリーショートヘアー	16
ヒゲの整えかた	18
・ヒゲの長さそろえ	18
・毛先のラインそろえ(くちびるの上) / キワそろえ/ウブ毛剃り	19
使い終わったら	20
お知らせ	23
・電池の寿命と交換	23
・お手入れ用品・替刃のご購入	23
・定格・仕様	23
・製品を廃棄するときのお願い	24
・修理を依頼される前に	26
・海外でのご使用について	27
・保証とアフターサービス	28
・保証書	裏表紙

安全上のご注意 (必ずお守りください)

人への危害、財産の損害を防止するため、必ずお守りいただくことを説明しています。

■誤った使い方をしたときに生じる危害や損害の程度を区分して、説明しています。

警告 : 「死亡や重傷を負うおそれがある内容」です。

注意 : 「軽傷を負うことや、財産の損害が発生するおそれがある内容」です。

■お守りいただく内容を次の図記号で説明しています。(次は図記号の例です)



してはいけない内容です。



実行しなければならぬ内容です。

警告

●必ず交流100～240 Vで使用する。
守らないと火災・感電の原因になります。

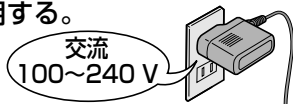

●器具用プラグやアダプターにほこりが付着しないように定期的に掃除する。
守らないとほこりが付着して湿気などで絶縁不良になり、火災のおそれがあります。



●必ず専用のACアダプターで充電する。
守らないとショート・異常発熱による発火のおそれがあります。

●異常・故障時には直ちに使用を中止する。
そのまま、使用すると火災・感電・けがに至るおそれがあります。

●掃除の際は、必ずACアダプターをコンセントから抜く。
抜かないと感電・けがのおそれがあります。

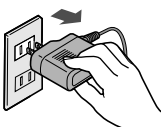

必ず守る



コンセントから抜く

警告



ぬれ手禁止

●ぬれた手でACアダプターをコンセントから抜き差ししない。
感電のおそれがあります。

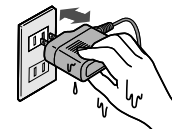

水ぬれ禁止

●ACアダプターは水につけたり、水洗いしない。
●交流式で使うときは、水洗い掃除をしない。
感電・ショートのおそれがあります。

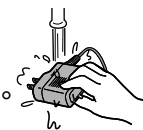

水場使用禁止

●ACアダプターは風呂、シャワー室で絶対に使用しない。
感電・発火のおそれがあります。



分解禁止

●製品を破棄するとき以外は絶対に分解しない。
火災・感電・けがのおそれがあります。



禁止

●改造・修理はしない。
火災・感電・けがの原因になります。
修理(電池交換など)はお買い上げの販売店または、パナソニック電工修理ご相談センターにご相談ください。

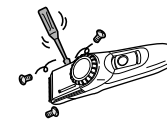

●ACアダプターがいたんだり、コンセントの差し込みがゆるいときは使用しない。
感電・ショート・発火のおそれがあります。





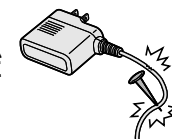



●コードを傷つけたり、加工したり、無理に曲げたり、引っ張ったり、ねじったりしない。
また、重いものを載せたり、挟み込んだりしない。
感電・発火の原因になります。

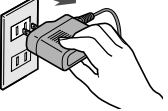

●乳幼児の手の届くところに置かない。
ブラシ・専用オイルなどの誤飲による事故やトラブルのおそれがあります。

⚠️ 注意

 コンセントから抜く	<ul style="list-style-type: none"> ● 使用時以外は、ACアダプターをコンセントから抜く。守らないと、絶縁劣化による感電・漏電火災の原因になります。
 必ず守る	<ul style="list-style-type: none"> ● ご使用前後に刃に必ず注油をする。守らないと髪・ヒゲを引っ張り肌を傷つける原因になります。 ● ご使用の前に刃の損傷がないか確認する。守らないと肌を傷つける原因になります。  ● アダプターを抜くときは、コードを持たずに必ずアダプターを持って抜く。コードを持って抜くと、感電・ショートの原因になります。  ● 専用オイルを万一飲み込んだ場合は、多量の水を飲ませて吐かせ、医師に相談する。専用オイルが目に入った場合は、ただちに流水で十分に洗い流し、医師に相談する。守らないと体調を損なう原因になります。
 禁止	<ul style="list-style-type: none"> ● 器具用プラグにピンやごみを付着させない。感電・ショート・発火の原因になります。  ● 髪・ヒゲを刈る目的以外には使わない。肌を傷つける原因になります。 ● 耳や肌に凹凸がある部分(コブ、傷、できものなど)に直接刃を当てない。耳や肌の凹凸部分を傷つける原因になります。  ● 刃は肌に強く押しつけない。肌を傷つける原因になります。 ● 本体を落としたり、ぶつけたりしない。けがのおそれがあります。

使用上のお願い

ご使用前後に刃に必ず注油をする(5か所全て)

●○部分に1滴ずつ

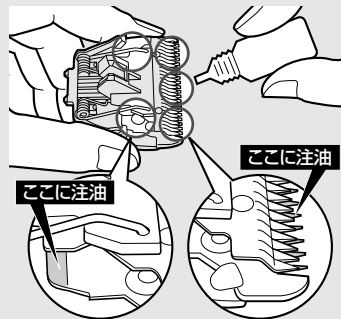

- ※注油をしないと、
- 切れ味が悪くなる。
 - 使用時間が短くなる。
 - 刃が摩耗・焼きついたりして寿命が短くなる。
 - 音が大きくなる。
 - 刃の動きがにぶくなる。
 - 刃がさびる。

※注油は、付属の専用オイルまたは専用オイル(別売)をご使用ください。 **P23**

※刃の着脱は **P20・22**

使用中および充電中は本体が多少熱くなることがありますが、異常ではありません。

本体はシンナー・ベンジン・アルコールなどではふかないでください。

- 故障や部品の割れ・変色などの原因になります。
- 薄めのせっけん液でふいてください。



アタッチメントご使用の場合は、正しく取り付けられていることを確認してください。

- 髪やヒゲの切り過ぎの原因になります。

シェービングフォームなどをつけたり、髪・ヒゲがぬれた状態で使わないでください。

- ぬれた毛が肌にはりついたり、束になり毛がカットしにくくなります。

湿気の多い場所に放置しないでください。

- 浴室などに放置すると本体内部で結露やサビが発生して故障の原因になります。

ペットには使わないでください。

各部のなまえ

本体

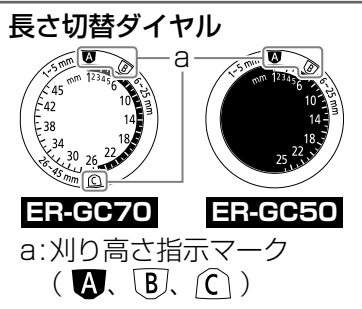
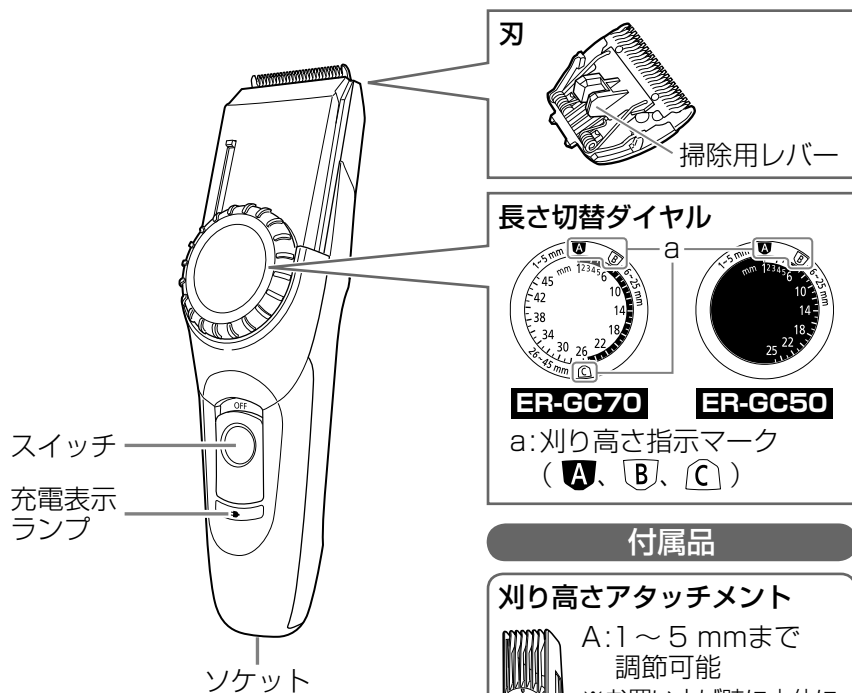

付属品

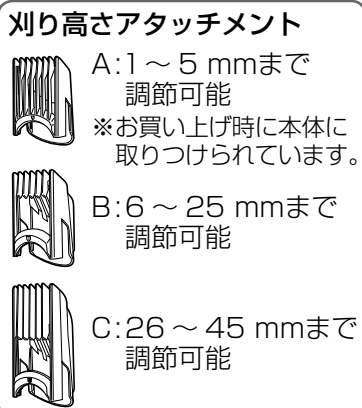

	ER-GC70	ER-GC50
刈り高さアタッチメントA (1～5 mm)	●	●
刈り高さアタッチメントB (6～25 mm)	●	●
刈り高さアタッチメントC (26～45 mm)	●	—

ACアダプター (RC3-27)

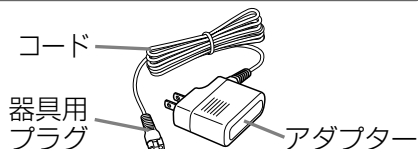

充電のしかた

確認 スイッチはOFFにしておく

1 本体底部のソケットに器具用プラグをしっかりと差し込む

2 コンセントにアダプターをしっかりと差し込む

確認 充電表示ランプが点灯(赤色)している

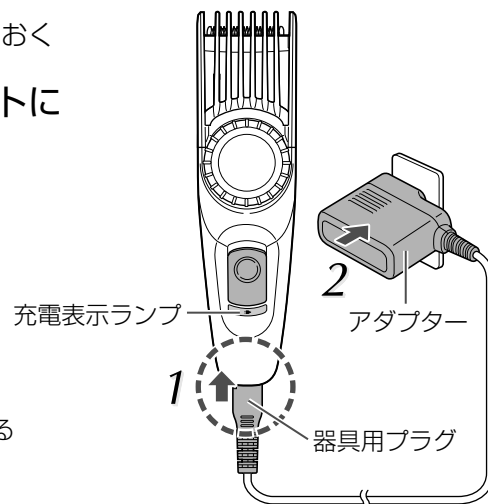

本体のスイッチをONにすると、交流式として使用できます。 **P9**

約8時間で充電完了

8時間を過ぎても充電表示ランプは消えません。

- メモ**
- 充電推奨温度は、0℃～35℃です。
 - 初めてお使いのときや半年以上使われなかったときは、充電完了後も続けて合計約16時間充電してください。充電開始後数分間、充電表示ランプが点灯しないことがありますが、そのまま充電すると充電表示ランプが点灯します。
 - 1回のフル充電で約40分使用できます。(ただし、使用頻度や使用方法で異なります。)
 - 使用中で電池がなくなった場合は、交流式で使用してください。 **P9**

充電が終わったら

1 コンセントからアダプターを抜く

2 本体から器具用プラグをはずす

- 充電・ご使用中、テレビなどに雑音が入るときは、別のコンセントで充電してください。

使いかた

充電式での使いかた

確認 ご使用前に刃に損傷がないかチェック

1 アタッチメントを取りつける

2 長さ切替ダイヤルを調節する
P11

3 スイッチをONにする

メモ アタッチメントなしでもお使いになれます。
(刈り高さ 約0.5 mm)

メモ 使用推奨温度は0℃～35℃です。
推奨温度外では動作しない場合があります。

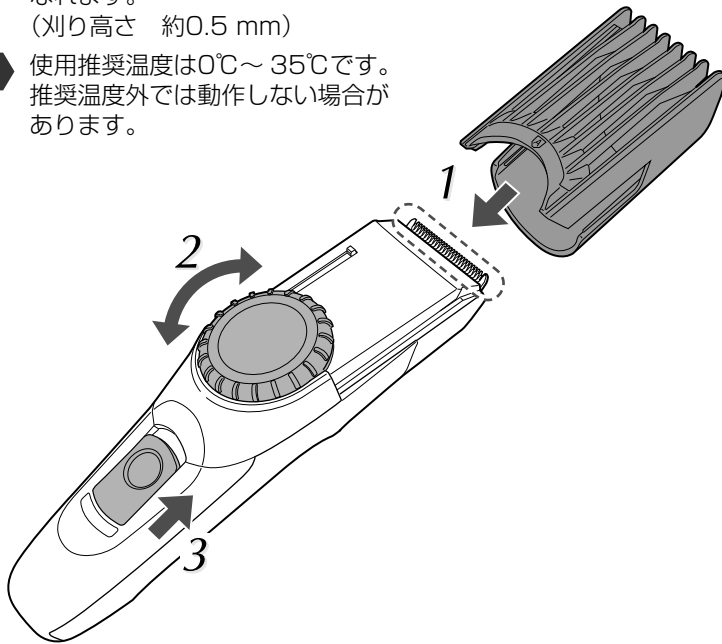

交流式での使いかた

確認 スイッチはOFFにしておく

1 本体底部のソケットに器具用プラグを
しっかり差し込む

2 コンセントに
アダプターを
しっかり差し込む

確認 充電表示ランプが
点灯(赤色)している

3 スイッチを
ONにする

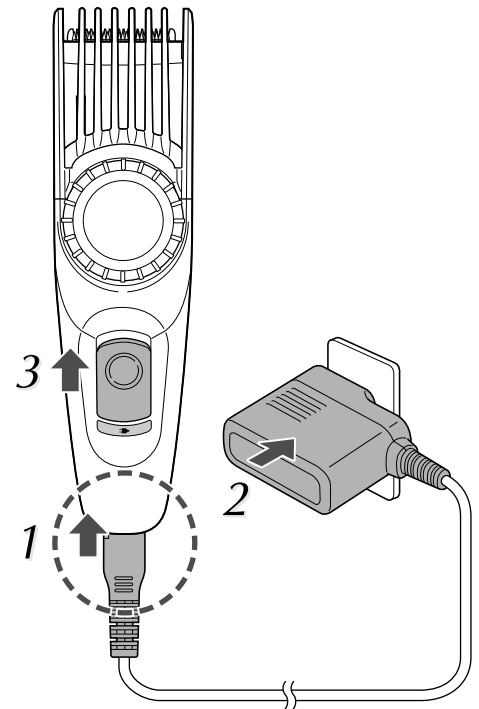

使いかた

電池の消耗

- 交流式でご使用の場合でも、充電残量がないと、刃の動きが弱くなり、止まる場合があります。
処置：1分以上充電してください。
- 交流式でご使用の場合でも、電池は消耗します。そのため電池が寿命をむかえたときは動かなくなります。**P23**
処置：販売店または、パナソニック電工修理ご相談センターにご相談ください。

アタッチメントの取り付け/取りはずし

お願い

- アタッチメントの着脱の際には、刃で手などを傷つけないようご注意ください。

確認 スイッチはOFFにしておく

取り付けかた

1 長さ切替ダイヤルの
刈り高さ指示マーク
Aを最短の「1」に
合わせる

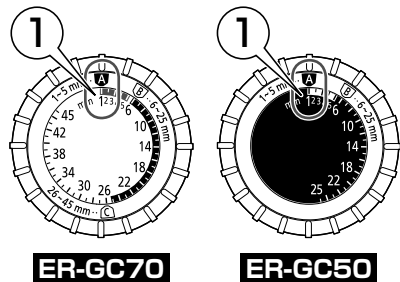

2 アタッチメントをカチッ
と音がするまで本体に
まっすぐ取り付ける

メモ 正しく取り付けされていない
と使用中にアタッチメントが
ズレて切り過ぎる原因になり
ます。

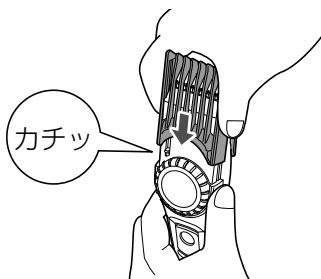

取りはずしかた

1 本体をしっかり持って
アタッチメントを抜く

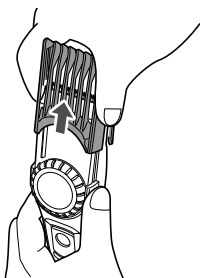

そろえる長さの調節

確認 スイッチはOFFにしておく

メモ スイッチが「ON」の状態では長さの調節ができません。

1 アタッチメントを取りつける
P10

- そろえる長さに合わせてアタッチメントを
選びます。

1 ~ 5 mm	アタッチメントA
6 ~ 25 mm	アタッチメントB
26 ~ 45 mm	アタッチメントC (ER-GC70のみ)

詳しくは **P12**

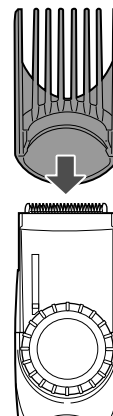

2 長さ切替ダイヤルを回して
そろえたい長さに調節する



※イラストはアタッチメントA
です。

確認

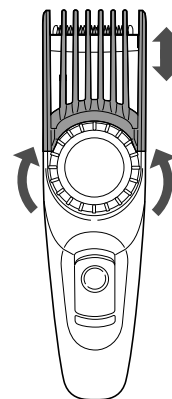
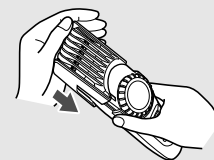
調節後、スイッチが
ONの状態であタッ
チメントが動かない
ことをチェック

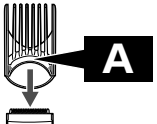
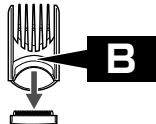
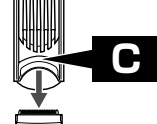
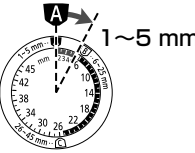
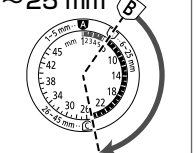
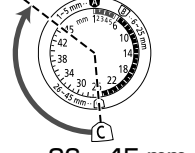
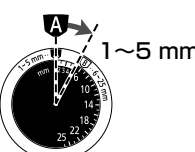

ダイヤルを回転させ、刈り高さ指示マークをお好みの長さに合わせて

カットしたい長さ		1 ~ 5 mm	6 ~ 25 mm	26 ~ 45 mm			
使用アタッチメント							
ダイヤル範囲	GC70						
	GC50			—			
		設定値	そろえる長さの目安	設定値	そろえる長さの目安	設定値	そろえる長さの目安
		1	1 mm	6	6 mm	26	26 mm
		2	2 mm	7	7 mm	27	27 mm
		3	3 mm	8	8 mm	28	28 mm
		4	4 mm	9	9 mm	29	29 mm
		5	5 mm	10	10 mm	30	30 mm
ダイヤルの設定値とそろえる長さの目安		アタッチメントAを取りつけたとき、刈り高さダイヤルは「6」以上まで回りますが、「6」以上ではバリカン本来の性能が出ず、うまくカットできない場合があります。そのため、アタッチメントAを使用して「6」以上で使用することは避けてください。	11 mm	11	11 mm	31 mm	31 mm
		12 mm	12	12 mm	32 mm	32 mm	
		13 mm	13	13 mm	33 mm	33 mm	
		14	14 mm	14	14 mm	34	34 mm
		15 mm	15	15 mm	35 mm	35 mm	
		16 mm	16	16 mm	36 mm	36 mm	
		17 mm	17	17 mm	37 mm	37 mm	
		18	18 mm	18	18 mm	38	38 mm
		19 mm	19	19 mm	39 mm	39 mm	
		20 mm	20	20 mm	40 mm	40 mm	
		21 mm	21	21 mm	41 mm	41 mm	
22	22 mm	22	22 mm	42	42 mm		
23 mm	23	23 mm	43 mm	43 mm			
24 mm	24	24 mm	44 mm	44 mm			
25 mm	25	25 mm	45 mm	45 mm			

●実際の髪やヒゲの仕上がりは、設定した長さより長めになることがあります。

ヘアカットの前に

カットする頭部のなまえ



使いかた

カットの前の準備

カットの前にタオルやケープをかけ、髪を充分とかしてください。

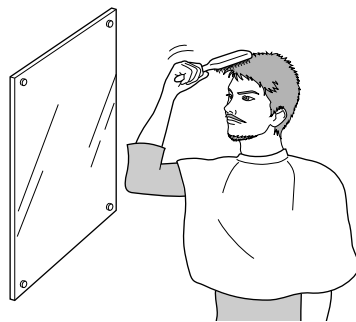

- 髪はぬらさないでください。
(整髪剤や汚れを落としてから、髪が乾いた状態で)
- 鏡がある場所でカットしましょう。後片付けが簡単のようにビニールや、新聞紙を敷くと便利です。

✕モ 耳まわり・エリ足は他の方にカットしてもらうことをおすすめします。

ヘアカットの前に

ヘアークットのしかた

お願い

髪がぬれた状態で使わないでください。

- ぬれた髪が肌にはりついたり、束になり毛がカットしにくくなります。

丸刈り

全体をお好みの長さにカット。
耳まわり、エリ足をすっきりそろえれば、丸刈りスタイルに。



刈り高さそろえ

- 1 好みの長さのアタッチメントを取りつける **P12**
- 2 長さ切替ダイヤルを調節する **P11**
- 3 スイッチを上側にして、頭頂部に向けて髪の流れと逆方向にゆっくり動かしてカットする

- アタッチメントの先は頭皮に付けながら

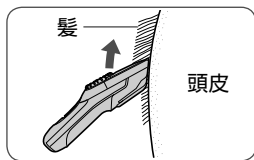

ポイント

刈り残しのないようにいろいろな方向から交差させてください

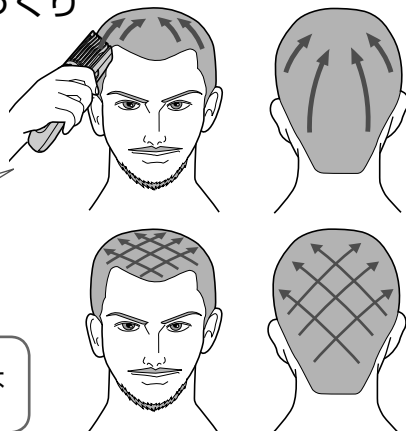

耳まわり、エリ足のカット

耳まわり・エリ足の生え際から約2 cmの部分()を一段短くカット

※刈り高さの参考

- 全体が 12 mm の場合 ▶ エリ足 9 mm
- 全体が 9 mm の場合 ▶ エリ足 6 mm

- 1 好みの長さのアタッチメントを取りつける **P12**
- 2 長さ切替ダイヤルを調節する **P11**
- 3 スイッチを上側にして、アタッチメントの先端を生え際から徐々に浮かしながらカットする

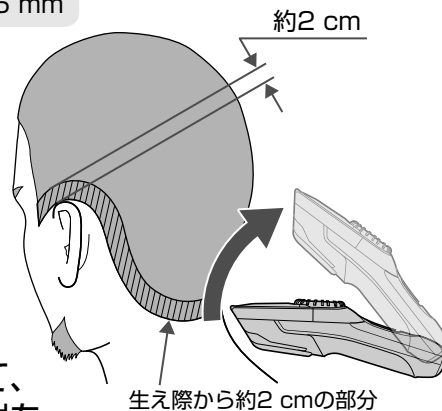

エリ足のウブ毛カット

- 1 スイッチを下向きにして、刃をウブ毛の生えている部分に90°にあて、肌に沿うように下ろす

アタッチメントなし

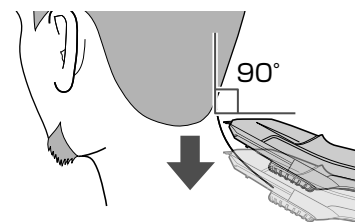

メモ 耳まわり・エリ足は他の方にカットしてもらうことをおすすめします。

お願い

- 切れ味を保つため、カットの合間に毛クズを取り除いてください。

お願い

髪がぬれた状態で使わないでください。

●ぬれた髪が肌にはりついたり、束になり毛がカットしにくくなります。

ベリーショートヘアー

前髪～頭頂部を約25 mmで、
サイド～後頭部を約10 mmで
カット。
さかい目部分を約19 mmで
ボカすようにカットすれば、
ベリーショートヘアースタイルに。

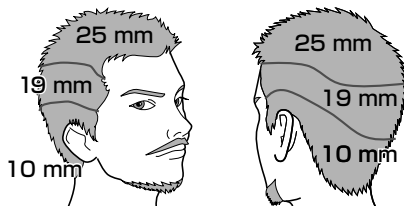

前髪～頭頂部のカット

1. アタッチメントBを取りつける **P10**
2. 刈り高さを25 mmに合わせる **P11**
3. スイッチを上側にして、前髪から頭頂部にかけて、髪の流れと逆方向にゆっくり動かしてカットする



ポイント

髪が長い場合は毛が逃げないように反対の手をそえて

サイドから後頭部にかけてカット

1. アタッチメントBを取りつける **P10**
2. 刈り高さを19 mmに合わせる **P11**
3. スイッチを上側にして、25 mmでカットした範囲の一段下を下から上にゆっくりカットする

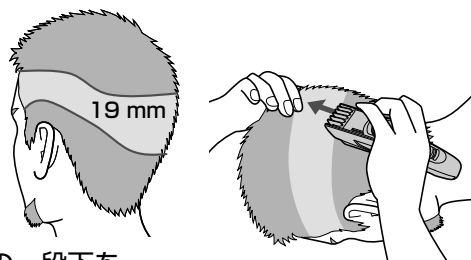

耳まわり～サイド部のカット

1. アタッチメントBを取りつける **P10**
2. 刈り高さを10 mmに合わせる **P11**
3. スイッチを上側にして、耳まわりからサイドにかけて、アタッチメントの先端を徐々に浮かしながらカットする

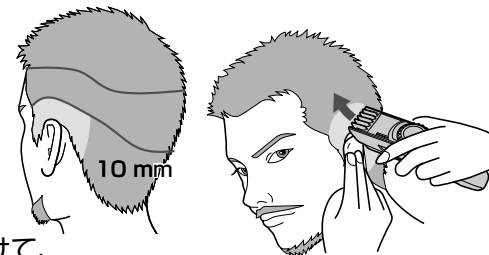

ポイント

片手で耳を抑えながらカット

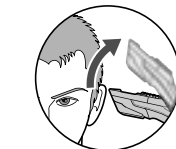

少しカットして浮かすイメージで

エリ足～後頭部のカット

1. アタッチメントBを取りつける **P10**
2. 刈り高さを10 mmに合わせる **P11**
3. スイッチを上側にして、エリ足から後頭部にかけて、アタッチメントの先端を徐々に浮かしながらカットする

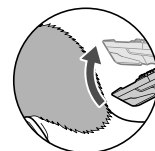
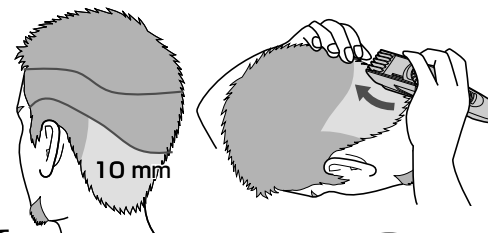

最後は浮かすようにカットします

メモ 耳まわり・エリ足は他の方にカットしてもらうことをおすすめします。

お願い

●切れ味を保つため、カットの合間に毛クズを取り除いてください。

ヒゲの整えかた

お願い

シェービングフォームなどをつけたり、ヒゲがぬれた状態で使わないでください。

- ぬれたヒゲが肌にはりついたり、束になり毛がカットしにくくなります。

ヒゲの長さそろえ

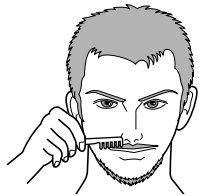

カットする前に
ヒゲやモミアゲにクシを
通しておく

- 1 好みの長さのアタッチメントを
取りつける **P12**

- 2 長さ切替ダイヤルを
調節する **P11**

- 3 スイッチを上側にして
毛の流れに逆らって
ゆっくりとカットする

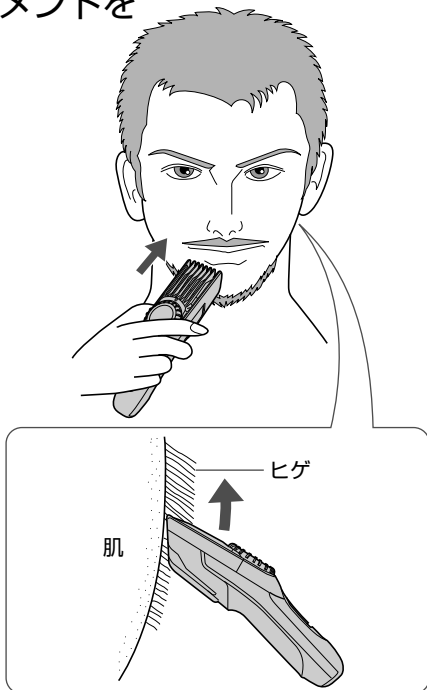

毛先のラインそろえ(くちびるの上)

アタッチメントなし

- 1 スイッチを下側にして
刃を肌に対して90°にあて、
ラインをそろえる

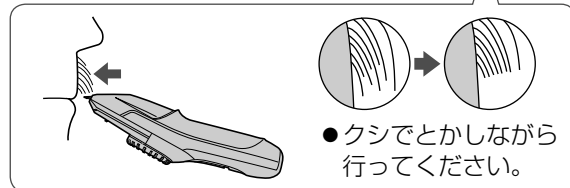
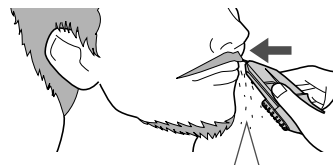

- 2 ラインを丸く仕上げる
場合、本体を横に持ち、
そろえる

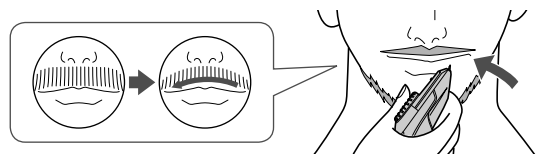

キワそろえ

アタッチメントなし

- 1 スイッチを外側にして
切りすぎないように
少しずつカットする

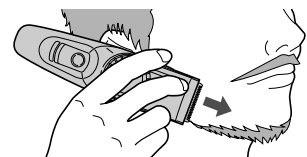

ウブ毛剃り

アタッチメントなし

- 1 下から上へゆっくりと
カットする

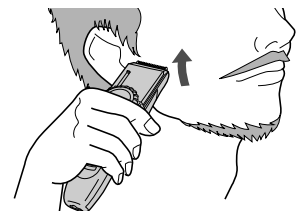

使い終わったら

本体・刃の掃除をする(ご使用都度、掃除をしてください)

スイッチを「OFF」にし、器具用プラグを本体から抜いてから掃除をする

刃をはすす

※刃が飛び出さないように、もう一方の手を添えてください。

刃を押す

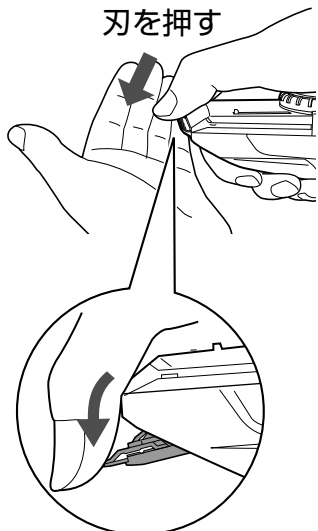

- 刃の掃除は毎回行ってください。(行わないと切れ味が悪くなります)

ブラシ掃除の場合

刃

掃除用レバー

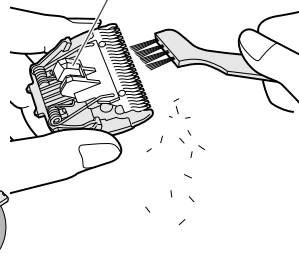

刃の間

- 掃除用レバーを押さえながら



本体

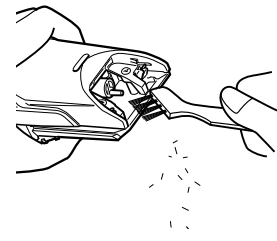

水洗い掃除の場合

刃

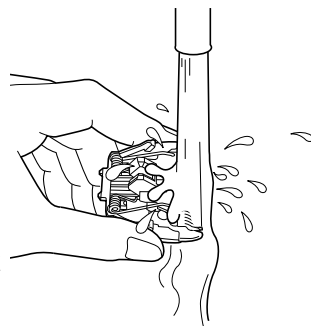

- 水洗いでとれない場合は、ブラシ掃除を行ってください。
- 熱湯は使用しないでください。

本体

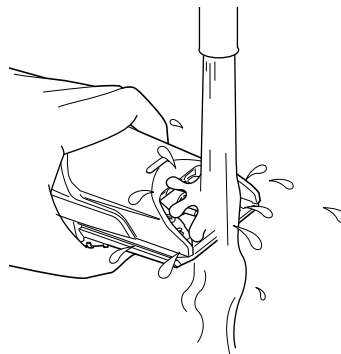

- アタッチメントも本体同様に水洗いできます。

乾燥させる

本体を軽く4~5回振り、本体・刃の水滴を十分にふきとり、自然乾燥させる



- スイッチを上にし、下にタオルなどを敷いて乾燥させてください。(水抜き穴から水を出すため。防水性能に影響はありません)

使い終わったら

お知らせ

電池の寿命と交換

- **寿命**：約2週間に1回の充電で3年程度(ただし、保証は1年)です。
また、フル充電しても使用回数が極端に少なくなった場合は寿命と考えられます。(電池寿命は使用・保管などの状態により大きく変化します。)
- **交換**：電池の交換は、お買い上げの販売店または、パナソニック電工修理ご相談センターにご相談ください。
ご自分で行うと防水機能が維持できず故障の原因になります。

お手入れ用品・替刃のご購入

お手入れ用品と替刃は販売店でお買い求めいただけます。パナソニックの家電製品直販サイト「パナセンス」でもお買い求めいただけます。

CLUB Panasonic
PanaSense

携帯電話からもお買い求めいただけます。



<http://club.panasonic.jp/mall/sense>

<http://p-mp.jp/cpm>



専用オイル
〈滴下式〉
(50 mL入り)
ES003P
希望小売価格
735円(税込)

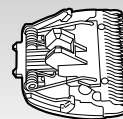

替刃
刃の寿命 約2年
(1回あたり約20分、
月2回使用として)
ER9605
希望小売価格
2,415円(税込)

- ◆ 掲載製品の品番・仕様・価格は、2011年5月現在のものです。
予告なく変更になることがありますのでご了承ください。

定格・仕様

電源方式	充電・交流式	質量(重量)	本体約180 g (アタッチメント含まず)
定格電圧	AC100-240 V (50-60 Hz)		消費電力
定格容量	13 VA	約1 W (充電時)	
充電時間	約8時間(室温0℃~35℃)		
使用電池	ニッケル水素電池 (900 mAh)		

注油をする

- 矢印部分に1滴ずつ(5か所全て)
- お掃除の都度注油してください。

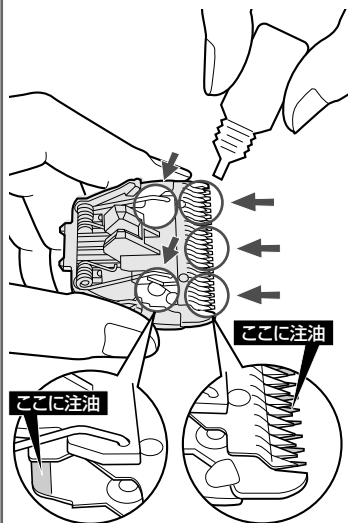

- 注油は、付属の専用オイルまたは専用オイル(別売)をご使用ください。 **P23**



刃を取りつける

- A**刃取付部に
Bフック部をはめ込む

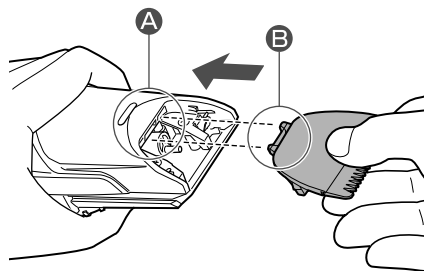

- 本体に固定されるまで押す
(「カチッ」と音がします)

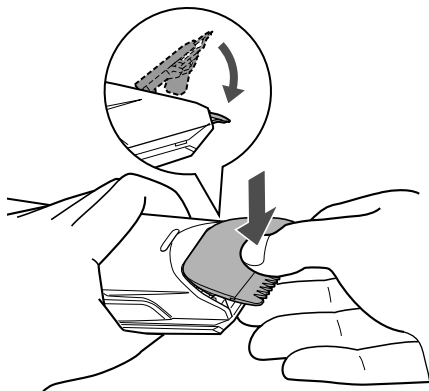

製品を廃棄するときのお願い(ニッケル水素電池リサイクルにご協力を)

警告

- 製品を破棄するとき以外は絶対に分解しない。
火災・感電・けがのおそれがあります。

- この製品に使用しておりますニッケル水素電池はリサイクル可能な貴重な資源です。ご使用済み製品の廃棄に際してはニッケル水素電池を取り出し、充電式電池リサイクル協力店へお持ちください。

本製品の使用電池

- 名称：円筒密閉型ニッケル水素(Ni-MH)蓄電池
- 公称電圧：DC1.2 V
- 数量：1本



電池の取り出しかた

- **この図は、製品を廃棄するための図であり、修理用の図ではありません。ご自分で分解した場合、防水機能が維持できず、故障する原因になります。**

- 必ず本体から器具用プラグ(ACアダプター)を取りはずして分解してください。
- 充電残量がある場合は、止まるまでスイッチをONにして電池を使いきってください。
- ドライバーを用い、次の手順で分解してください。

①～⑨の手順で分解する

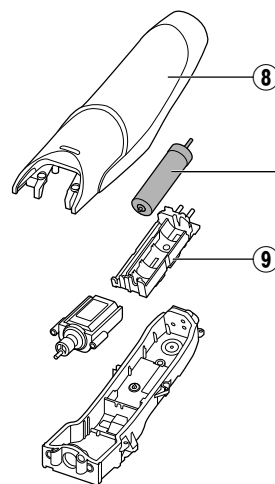
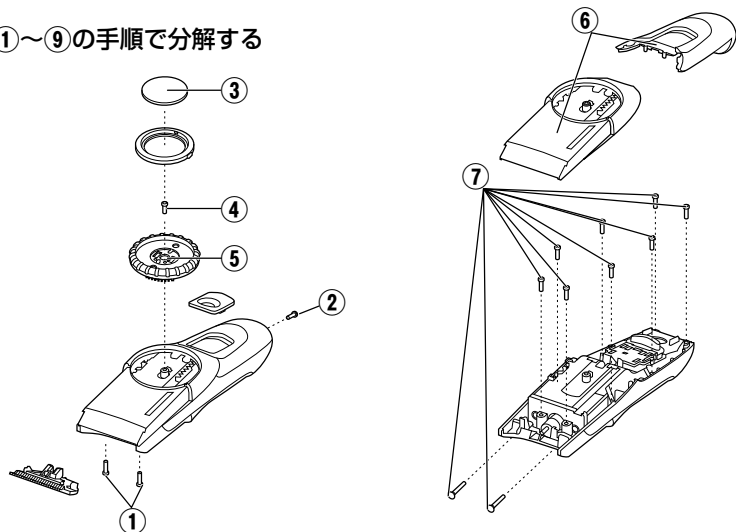

⑩電池を取り出す

- 取り出した電池は、⊕⊖端子をショートさせないように注意してください。

取り出した電池は、
充電式電池リサイクル協力店
へお持ちください。

修理を依頼される前に

下記の点検と処置をお願いします。

処置後なお異常がある場合は、お買い上げの販売店へご連絡ください。修理をご依頼される場合は、保証書と、本体・ACアダプターを販売店へご持参ください。(詳しくは **P28** をご覧ください)





症状	考えられる原因	処置
切れ味が悪くなった	刃の寿命 約2年 (1回あたり約20分、 月2回使用として)	販売店で替刃をお買い求めください P23
	刃の掃除がされていない	刃の掃除と注油をする P20～22
動かない コードを接続しても動かない 使用回数が少なくなった	充電されていない	充電する P7
	使用中に充電切れになった	スイッチを「OFF」にし、1分以上充電してから使用する
	スイッチが「ON」のまま放置されていた	電池を活性化させるために、約16時間連続充電してお使いください。それでも使用回数が少ない場合は電池の寿命です(寿命劣化による漏液がおこっていることもあります)本体とACアダプターを一緒にして、修理(有料)をご依頼ください
	初めてお使いのときや使われないまま半年以上放置していた	
充電できない	スイッチが「ON」の状態になっている	スイッチを「OFF」にし、充電する P7
	器具用プラグが本体に確実に取りついていない	器具用プラグを本体にしっかり差し込み充電表示ランプ点灯を確認
充電しても10分程度しか使えない	電池の寿命(約3年)	販売店に電池の取替えをご依頼ください
アタッチメント・ブラシが破損した、紛失した		販売店にとりよせをご依頼ください

海外でのご使用について

この商品は、100～240V対応A-2プラグ仕様です。

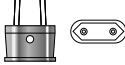
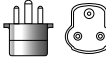
A-2プラグ以外の地域では、プラグアダプターを別途ご準備ください。

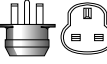
■プラグアダプターの種類

タイプ	A-2	C-2	
プラグの形状	 ※1		
タイプ	B-3	BF(S-3)	O
プラグの形状	 		  ※2

(注)プラグアダプターは電圧の変換はできません。

※1 日本国内もこのタイプのプラグ形状です。 ※2 アース付タイプも使えます。

世界の電圧とプラグ

地域	国/地域	電圧	プラグ	地域	国/地域	電圧	プラグ
北米	アメリカ合衆国	120/208/240	A-2	アジア	日本	100(一般家庭)	A-2
	カナダ	120/208/240	A-2, BF		インド	230/240/250	C-2, B-3, BF
	ハワイ	120/208/240	A-2		インドネシア	127/220/230	A-2, C-2, B-3, BF
	イギリス	230/240	B-3, BF, O		シンガポール	110/230	B-3, BF
ヨーロッパ	イタリア	125/220/230	C-2		タイ	220/240	A-2, C-2, BF
	オーストリア	220/230	C-2, B-3		大韓民国	100/110/200/220	A-2, C-2, BF, O
	オランダ	220/230	C-2		台湾	110/220	A-2, O
	ギリシャ	220/230	C-2, B-3		中華人民共和国	110/220	A2, C-2, B-3, BF, O
	スイス	220/230	C-2, B-3, BF		フィリピン	110/115/220/230/240	A2, C-2, B-3, BF, O
	スウェーデン	220/230	C-2		ベトナム	110/120/220/230	A-2, C-2
	スペイン	127/220	A-2, C-2	香港特別行政区	200/220	C-2, B-3, BF	
	デンマーク	220/230	C-2	マカオ特別行政区	115/127/220	A-2, C-2, B-3	
	ドイツ	127/220/230	C-2	マレーシア	240	C-2, B-3, BF	
	ノルウェー	230	C-2	中南米	アルゼンチン	220/225	C-2, BF, O
	ハンガリー	220	C-2		エルドトリコ	120	A-2
	フィンランド	220/230	C-2		ブラジル	127/220	A-2, C-2
フランス	127/220/230	C-2, O	メキシコ		120/125/127	A-2	
オセアニア	ベルギー	127/220/230	C-2	中東・アフリカ	アラブ首長国連邦	220/230/240	C-2, B-3, BF
	ロシア	127/220	A-2, C-2		エジプト	220	C-2, B-3, BF
	オーストラリア	240/250	O		クウェート	240	C-2, B-3, BF
	グアム島	110/120/240	A-2		トルコ	220/230	A-2, C-2
	サイパン島	110	A-2		南アフリカ共和国	220/230/240/250	C-2, B-3, BF
	トンガ	240	O		モロッコ	115/127/220	C-2
ニュージーランド	230/240	O					
フィジー	120/240	A-2, C-2, O					

保証とアフターサービス よくお読みください

修理・使いかた・お手入れなどは

■まず、お買い上げの販売店へご相談ください

▼お買い上げの際に記入されると便利です

販売店名	
電話 ()	—
お買い上げ日	年 月 日

修理を依頼されるときは

「修理を依頼される前に」(P26)でご確認のあと、直らないときは、まず、アダプターを抜いてお買い上げ日と以下の内容をご連絡ください。

●製品名	メンズヘアカッター
●品番	ER-GC70 ER-GC50
●故障の状況	できるだけ具体的に

●保証期間中は、保証書の規定に従って、お買い上げの販売店が修理をさせていただきますので、おそれ入りますが、製品に保証書を添えてご持参ください。

保証期間：お買い上げ日から1年間（ただし、刃、専用オイルは消耗品ですので、保証期間内でも「有料」とさせていただきます）

●保証期間終了後は、診断をして修理できる場合は、ご要望により修理させていただきます。

* 修理料金は、次の内容で構成されています。

技術料 診断・修理・調整・点検などの費用 **部品代** 部品および補助材料代
出張料 技術者を派遣する費用

* 補修用性能部品の保有期間 **5年**

当社は、このメンズヘアカッターの補修用性能部品（製品の機能を維持するための部品）を、製造打ち切り後5年保有しています。

■ご転居やご贈答品などでご困りの場合は、以下のお客様ご相談窓口にご相談ください。

お客様ご相談窓口のご案内

※「よくあるご質問」「メールでのお問い合わせ」などはホームページをご活用ください。
<http://panasonic.co.jp/cs/>

●修理に関するご相談は……

パナソニック電工 修理ご相談センター

ナビダイヤル
(全国共通番号) **0570-081-365**
 全国どこからでも市内通話料金でご利用いただけます。 365日/受付9時~20時

ただし、携帯電話・PHS・IP/ひかり電話などは下記の電話番号へおかけください。

大阪 ☎06-6906-1090
札幌 ☎011-261-6401 **名古屋 ☎052-551-7900**
東京 ☎03-5392-7190 **福岡 ☎092-622-0531**

※☎印は大阪へ自動転送になり、拠点から大阪までの転送通信料は弊社負担です。

●使いかた・お手入れなどのご相談は…

パナソニック お客様ご相談センター 365日 受付9時~20時

電話 フリーダイヤル **0120-878-365** ※携帯電話・PHSからもご利用いただけます。

■上記番号がご利用いただけない場合…**06-6907-1187**
 ■FAX フリーダイヤル **0120-878-236**

※ご使用の回線(IP 電話やひかり電話など)によっては、回線の混雑時に数分で切れる場合があります。
 ※電話番号、受付時間などが変更になることがあります。

1009

ご相談窓口における個人情報の取り扱い

パナソニック株式会社およびパナソニック電工株式会社ならびにパナソニックグループ関係会社(以下「当社」)は、お客様の個人情報をパナソニック製品に関するご相談対応や修理サービスなどに利用させていただきます。併せて、お問い合わせ内容を正確に把握するため、ご相談内容を録音させていただきます。また、折り返し電話をさせていただくときのために発信番号を通知いたしておりますので、ご了承ください。当社はお客様の個人情報を適切に管理し、修理業務などを委託する場合や正当な理由がある場合を除き、第三者に個人情報を開示・提供いたしません。個人情報に関するお問い合わせは、ご相談いただきました窓口にご連絡ください。

愛 情 点 検	長年ご使用のメンズヘアカッターの点検を!
	<p>こんな症状はありませんか?</p> <ul style="list-style-type: none"> ・コードやアダプターが異常に熱い。 ・動作中に異常な音、振動がする。 ・本体やACアダプターが変形していたり、コゲくさい臭いがする。 <p>ご使用中止</p> <p>故障や事故防止のため、アダプターをコンセントから抜いて、必ず販売店に点検をご相談ください。</p>

会員サイト「**CLUB Panasonic**」で「**ご愛用者登録**」をしてください

PC <http://club.panasonic.jp/>

※このサービスは WEB 限定のサービスです。



お知らせ

〈無料修理規定〉

- 取扱説明書、本体貼付ラベル等の注意書に従った使用状態で保証期間内に故障した場合には、無料修理をさせていただきます。
(イ)無料修理をご依頼になる場合には、商品に本書を添えていただきお買い上げの販売店にお申しつてください。
(ロ)お買い上げの販売店に無料修理をご依頼にされない場合には、お客様ご相談窓口にご相談ください。
- ご転居の場合の修理ご依頼先は、お買い上げの販売店またはお客様ご相談窓口にご相談ください。
- ご贈答品等で本保証書に記入の販売店で無料修理をお受けにされない場合には、お客様ご相談窓口にご相談ください。
- 保証期間内でも次の場合には原則として有料にさせていただきます。
(イ)使用上の誤り及び不当な修理や改造による故障及び損傷
(ロ)お買い上げ後の取付場所の移設、輸送、落下等による故障及び損傷
(ハ)火災、地震、水害、落雷、その他天災地変及び公害、塩害、ガス害（硫化ガスなど）、異常電圧、指定外の使用電源（電圧、周波数）などによる故障及び損傷
(ニ)車両、船舶等に搭載された場合に生ずる故障及び損傷
(ホ)一般家庭用以外（例えば業務用等）に使用された場合の故障及び損傷
(ヘ)本書のご提示がない場合
(ト)本書にお買い上げ年月日、お客様名、販売店名の記入のない場合、あるいは字句を書き替えられた場合
(チ)持込修理の対象商品を直接お客様ご相談窓口などに送付した場合の送料等はおお客様の負担となります。また、出張修理等を行った場合には、出張料はおお客様の負担となります。
- 本書は日本国内においてのみ有効です。
- 本書は再発行いたしませんので大切に保管してください。
- お客様ご相談窓口は、取扱説明書をご参照ください。

修理メモ

- ※ お客様にご記入いただいた個人情報（保証書控）は、保証期間内の無料修理対応及びその後の安全点検活動のために利用させていただく場合がございますのでご了承ください。
- ※ この保証書は、本書に明示した期間、条件のもとにおいて無料修理をお約束するものです。従ってこの保証書によって、保証書を発行している者（保証責任者）、及びそれ以外の事業者に対するお客様の法律上の権利を制限するものではありませんので、保証期間経過後の修理についてご不明の場合は、お買い上げの販売店またはお客様ご相談窓口にお問い合わせください。
- ※ 保証期間経過後の修理や補修用性能部品の保有期間については、取扱説明書をご覧ください。
- ※ This warranty is valid only in Japan.

パナソニック株式会社
製造元 パナソニック電工株式会社 ビューティ・ライフ事業部
〒522-8520 滋賀県彦根市岡町33番地

Panasonic

持込修理

メンズヘアーカッター保証書

本書はお買い上げの日から下記期間中故障が発生した場合には本書裏面記載内容で無料修理を行うことをお約束するものです。ご記入いただきました個人情報の利用目的は本書裏面に記載しております。お客様の個人情報に関するお問い合わせは、お買い上げの販売店にご連絡ください。詳細は裏面をご参照ください。

品番	ER-GC70・ER-GC50		
保証期間	お買い上げ日から 1年間 (ただし、刃、専用オイルは除く)		
※ お買い上げ日	年 月 日		
※ お客様	ご住所 見 本 お名前 様 電話 () -		
※ 販売店	住所・販売店名 電話 () -		

パナソニック株式会社

製造元 パナソニック電工株式会社 ビューティ・ライフ事業部
〒522-8520 滋賀県彦根市岡町33番地 TEL (0749)26-7890

ご販売店様へ ※印欄は必ず記入してお渡しく下さい。