

# National

## 取扱説明書

### ナショナル加熱気化式加湿機

品番 **FE-KLA05** 品番 **FE-KBLA05**

キレイな空気と水で加湿します



#### 保証書別添付

このたびは、ナショナル加熱気化式加湿機をお買い上げいただき、まことにありがとうございました。

- ・この取扱説明書と保証書をよくお読みのうえ、正しくお使いください。
- とくに、「安全上のご注意」（4、5ページ）は、ご使用まえに必ずお読みいただき、安全にお使いください。
- お読みになったあとは、保証書と一緒に大切に保管し、必要なときにお読みください。
- ・保証書は「お買い上げ日・販売店名」などの記入を必ず確かめ、販売店からお受け取りください。

上手に使って上手に節電

# キレイ お手入れも カンタン

に使える

しかも  
省エネで

# 経済的！

## キレイな空気と水で 加湿！

### メガアクティブイオン

空気中に飛び出してカビ菌や浮遊菌、ウイルスの活動を抑制

#### ウイルス

- ・試験機関：(財) 日本食品分析センター
- ・試験方法：試験ボックス内のウイルス量の変化をCPE法で測定

#### 浮遊菌・カビ菌

- ・試験機関：(財) 日本食品分析センター
- ・試験方法：6畳相当の試験室でメガアクティブイオンを放出。浮遊カビ菌の変化をエアサンプラーに捕集し、測定

### プリフィルター

フィルターで捕まえて活動を抑制

#### スーパーアレルバスター (ダニのフンや花粉など※1)

- ・試験機関：大阪市立工業研究所
- ・試験方法：精製ダニアレルゲンの低減を酵素免疫測定法により確認

#### 緑茶カテキン (ウイルス)

カテキンは、お茶から採った天然成分です。 ※2

- ・試験機関：(財) 北里環境科学センター
- ・試験方法：ウイルスの抑制率をプラーク法により確認

フィルターで捕まえて繁殖を抑制

#### バイオ除菌 (浮遊菌・カビ菌)

- ・試験機関：(財) 日本食品分析センター
- ・試験方法：標準寒天培地を用いた寒天平板培養法により確認

※1：ヤケヒョウヒダニ(死がい・フン)、コナヒョウヒダニ(死がい・フン)、スギ花粉、ヒノキ花粉、ブタクサ花粉、カモガヤ花粉(イネ科)、猫フケ、犬フケ、カビ菌、小麦粉。(12種類)

※2：プリフィルターは、「カテキン」特有のニオイがすることがありますが無害です。

### 除菌ユニット

イオン除菌ユニットで、水中の雑菌をプラス極に引きつけ除菌

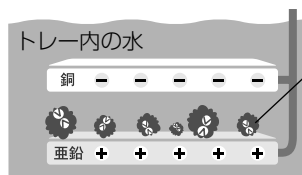

菌が引きつけられる

- ・試験機関：(財) 日本食品分析センター
- ・試験方法：標準寒天培地培養法による

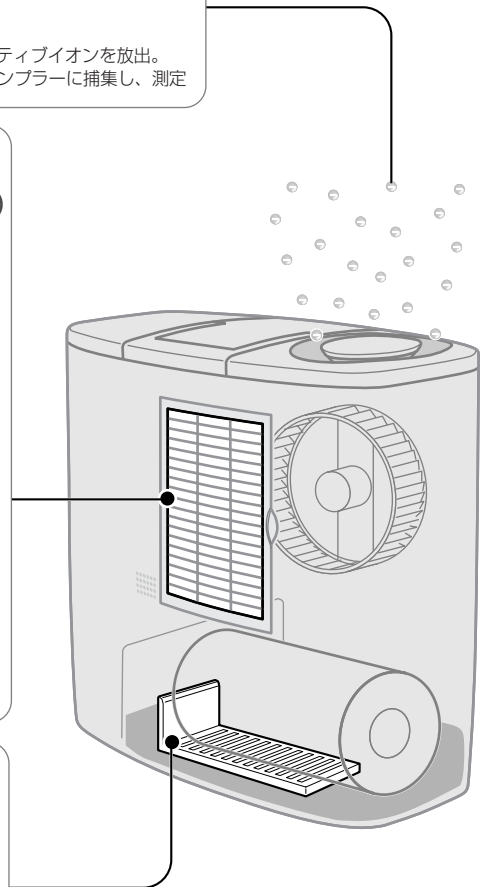

## お手入れが カンタン！ 長もち加湿フィルターで 経済的！

### 加湿フィルターは ポーラスゼオライト

- ・多孔性(ポーラス)の素材にゼオライト(水の吸脱性に優れた乾燥剤)を添着したフィルターで、高い保水力を持ちながら、温風や送風によって効率良く水を気化させます。
- ・繊維に水をしみ込ませる方式よりも、水あかななどで目づまりしにくく、お手入れがカンタンです。

#### 繊維状のフィルター

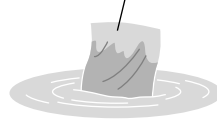

水がよくしみ込むため、水あかななどで、目づまりしやすい。  
⇒ 加湿量が低下しやすい。

#### 多孔性のフィルター

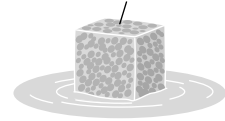

水は適度にしみ込むが、水あかななどで、目づまりしにくい。  
⇒ 加湿量が低下しにくく、長もちしやすい。

(水質により異なります)

# もくじ

ページ

## きれいな加湿のひみつ

### セルフドライ

運転停止後、加湿フィルターと風路を自動乾燥し、内部の清潔さを保ちます。

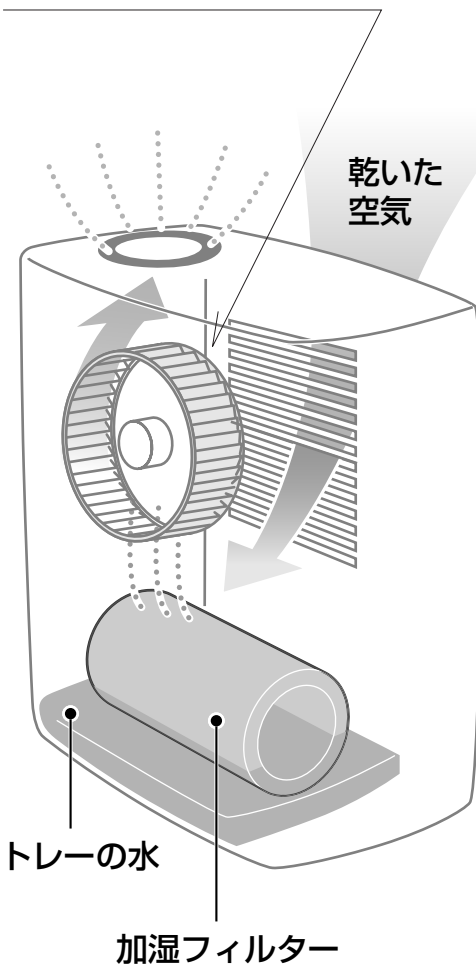

### お知らせ

- 運転中は、加湿フィルターを回転させて水を吸収します。

(イラストはイメージです)

安全上のご注意	4
知っておいていただきたいこと	6
よくある質問	7
各部のなまえ	8
準備	9

使いかた	10
運転を切り換えたいとき	10
電気代を節約したいとき	11
● 給水ランプが点滅したときは	11
● 点検ランプが点灯したときは	11
● チャイルドロックを使うとき	12
● 切タイマーを使いたいとき	12
● 清潔に保つために	12

お手入れのしかた	13
・タンク	13
・本体・ふた	13
・プリフィルター	13
・トレイ	14
・除菌ユニット	14
・加湿フィルターセット	14
・加湿フィルターの交換時期	16
長期間使用しないとき	16

故障かな!?	17
保証とアフターサービス	18
仕様	裏表紙
別売品	裏表紙

お使いになるまえに

使いかた

お手入れのしかた



必要なとき

# 安全上のご注意



必ずお守りください

お使いになる人や他の人への危害、財産への損害を未然に防止するため、必ずお守りいただくことを、次のように説明しています。

■表示内容を無視して誤った使い方をしたときに生じる危害や損害の程度を、次の表示で区分し、説明しています。





 <b>警告</b>	この表示の欄は、「死亡または重傷などを負う可能性が想定される」内容です。
 <b>注意</b>	この表示の欄は、「傷害を負う可能性または物的損害のみが発生する可能性が想定される」内容です。

■お守りいただく内容の種類を、次の絵表示で区分し、説明しています。(下記は、絵表示の一例です。)

	このような絵表示は、してはいけない「禁止」内容です。
	このような絵表示は、必ず実行していただく「強制」内容です。

## 警告

■ご使用やお取り扱いについて

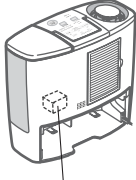
<p>幼児の手の届く範囲で使わない</p>  禁止	<p>本体を水につけない、本体に水をかけない</p>  水ぬれ禁止	<p>吸気口、吹出口やすき間にピンや針金、金属物などの異物を入れない</p>  禁止
<p>感電やけが・やけどの原因になります。</p>	 <p>ショートして、火災・感電の原因になります。</p>	 <p>内部に触れて、感電やけがの原因になります。</p>
<p>本体内部のお手入れに塩素系、酸性タイプの洗剤は使わない</p>  禁止	<p>絶対に分解したり、修理・改造しない</p>  分解禁止	<p>運転停止直後は、ヒーターボックス周辺に手を触れない</p>  接触禁止
<p>洗剤から有毒ガスが発生し、健康を害することがあります。</p>	<p>発火したり、異常作動して、火災や感電の原因になります。</p>	 ヒーターボックス
	<p>・修理は販売店にご相談ください。</p>	<p>やけどやけがの原因になります。</p>

## 警告

### ■電源コード、電源プラグ、コンセントについて

#### 電源プラグは根元まで確実に差し込む



差し込みが不完全ですと、感電や発熱による火災の原因になります。

- ・傷んだ電源プラグ、ゆるんだコンセントは使用しないでください。

#### ぬれた手で、電源プラグの抜き差しはしない



ぬれ手禁止



感電の原因になります。

#### お手入れの際は、必ず電源プラグを抜く



電源プラグを抜く

不意に作動して、やけどしたり、感電の原因になります。

#### 電源コード、電源プラグを破損するようなことはしない



禁止

（傷つけたり、加工したり、熱器具に近づけたり、無理に曲げたり、ねじったり、引っ張ったり、重い物を載せたり、束ねたりしない。）

感電・ショート・火災の原因になります。

- ・電源コードや電源プラグの修理は、販売店にご相談ください。

#### 電源プラグのほこりなどは、定期的にとる



ほこりがたまると、湿気などで絶縁不良となり、火災の原因になります。

- ・電源プラグを抜き、乾いた布でふいてください。
- ・長期間使わないときは電源プラグを抜いてください。

#### コンセントや配線器具の定格を超える使いかたや、交流100V以外では使わない



禁止

たこ足配線などで、定格を超えると、発熱による火災の原因になります。

## 注意

#### 移動するときは必ずハンドルを持って、傾けないようにしてゆっくり運ぶ



水がこぼれて床をぬらす原因になります。

- ・傾けたり、ゆすったりしないでください。

#### タンクの水は毎日新しい水道水と入れ替え、本体内部は常に清潔を保つよう定期的に掃除する



掃除せずにお使いになると、汚れや水あかにより、カビや雑菌が繁殖し悪臭の原因になります。まれに体質によっては、過敏に反応し、健康によくないことがあります。

- ・この場合は医師に相談してください。

#### 不安定な場所には置かない



禁止

転倒すると水がこぼれる原因になります。

- ・転倒したときは、こぼれた水をふき取り、電源プラグを入れ直してください。

#### 電源プラグを抜くときは電源コードを持たず、電源プラグを持って抜く



電源コードが破損し、感電・ショート・火災の原因になることがあります。

# 知っておいていただきたいこと

## 設置上のお願い

### 風や熱の影響を受けにくい場所へ。

- ・湿度センサーが正しく感知しにくくなります。エアコンの風や暖房機の熱の影響を受けるところや、壁や窓際などには置かないでください。とくに窓際などでは、温度が低くなると外気温度との差で湿度を高く示すことがあります。

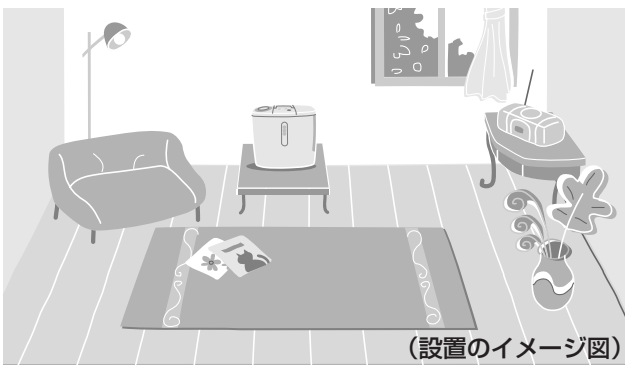

### 家財にシミをつけないために。

- ・吹出口の風が直接あたると、シミをつくる場合があります。家具、照明器具、壁などにあたらないところに置いてください。
- ・転倒して水がこぼれないように、安定した平らな台の上に置いてください。

### 性能低下、変質・変形させないために。

- ・吹出口や吸気口、湿度センサーが、ふさがれない場所に置いてください。
- ・直射日光の当たるところや暖房機の近くに置くと変形や変質、変色の原因になります。
- ・スピーカーや電磁調理器など、磁気のあるものに近づけて置くと、フロートが誤動作し、給水を正しくお知らせすることができないことがあります。

お部屋が適湿であっても、温度が低い窓や壁などでは、結露することがあります。

## タンクに入れる水について

### 必ず、水道水(飲用)を使います。

- ・一般に水道水は塩素処理がされており、雑菌が繁殖しにくいからです。

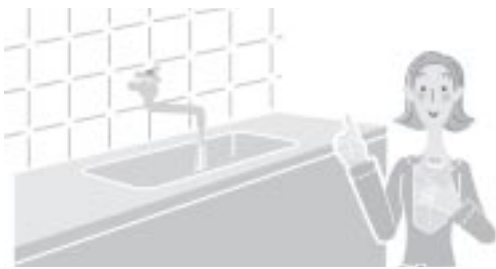

### 使えない水

〈以下のような水はタンクに入れしないでください〉

- ・温水(40℃以上)、化学薬品、汚れた水、芳香剤や洗剤を入れた水など。  
(本体の変形や故障の原因になる恐れがあります)
- ・浄水器の水、アルカリイオン水、ミネラルウォーター、井戸水など。  
(カビや雑菌が繁殖する原因になる恐れがあります)

使用される水が井戸水(飲用)しかないときは、トレー内のお手入れ回数を増やしてください。

## 清潔に保つために

### セルフドライを活用しましょう。

- ・セルフドライ設定をすると(12ページ)、運転停止後、加湿フィルターと風路を自動乾燥し、内部の清潔さを保ちます。



# よくある質問

以下の症状は故障ではありません。安心してご使用ください。

**Q** 湯気(蒸気)がでません。  
本当に加湿してるの？

**A** この製品は、水を沸騰させない加熱気化式(右図参照)なので湯気(蒸気)は見えません。

・運転中は加湿方式をハイブリッドサインでお知らせしています。(☎ 10ページ)

## 〈気化式〉

送風により、  
水が気化(加湿)  
すること

洗濯物に風を当てると、水分が気化して、洗濯物が乾いていくようです。

ハイブリッド  
サイン表示

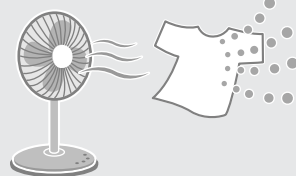

## 〈加熱気化式〉

温風により、  
水が気化(加湿)  
すること

洗濯物に温風を当てると、もっと早く水分が気化して、洗濯物がもっと早く乾いていくようです。

ハイブリッド  
サイン表示



お使いになるまえに

**Q** 吹出口から出る風が  
つめたい！

**A** 気化するときに、吸い込んだ空気の熱を奪うためです。お部屋の広さによっては寒く感じることがあります。



**Q** 加湿量が  
少ないんじゃない？

**A** お部屋の湿度が高いとき(または温度が低いとき)は、梅雨時や寒い日など、洗濯物がなかなか乾きにくいときがあるように、[パワフル]運転でもあまり気化されないため、加湿量が少なくなります。

〈湿度に対する加湿量の目安です〉

(「パワフル」の場合)

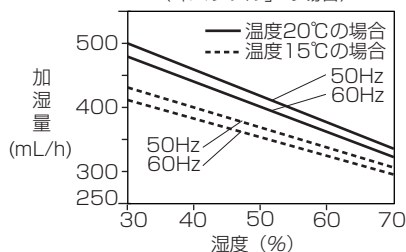

# 各部のなまえ

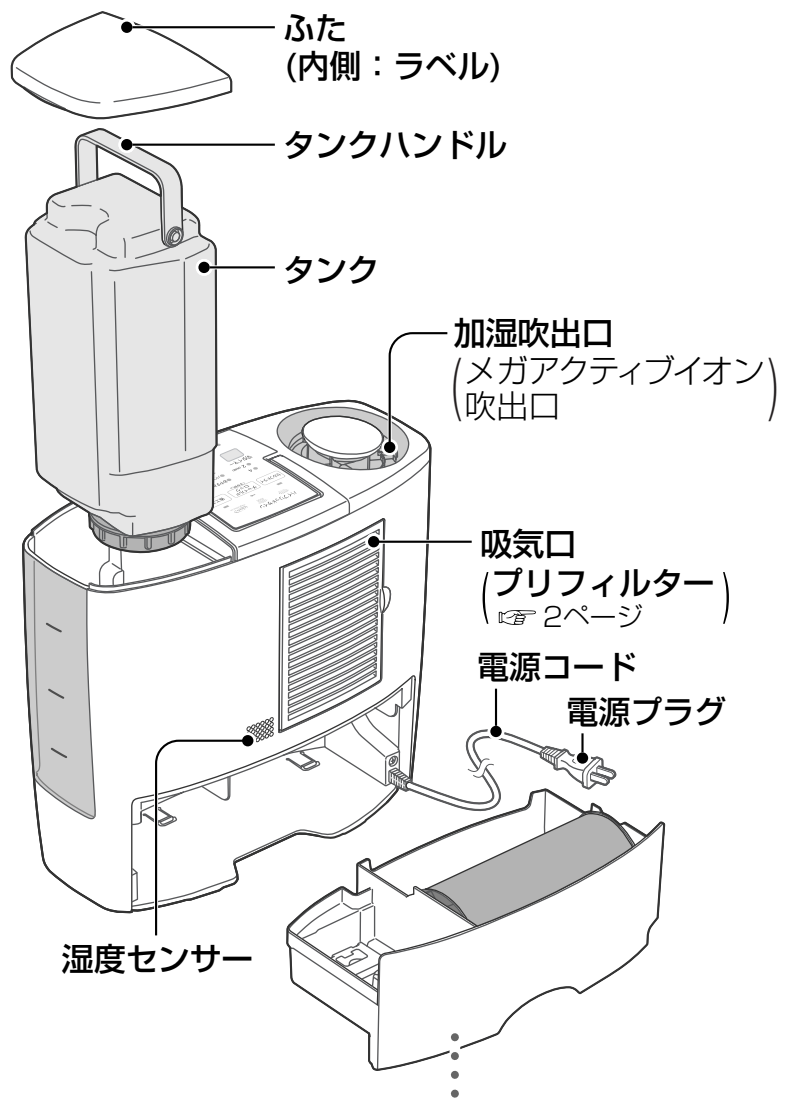
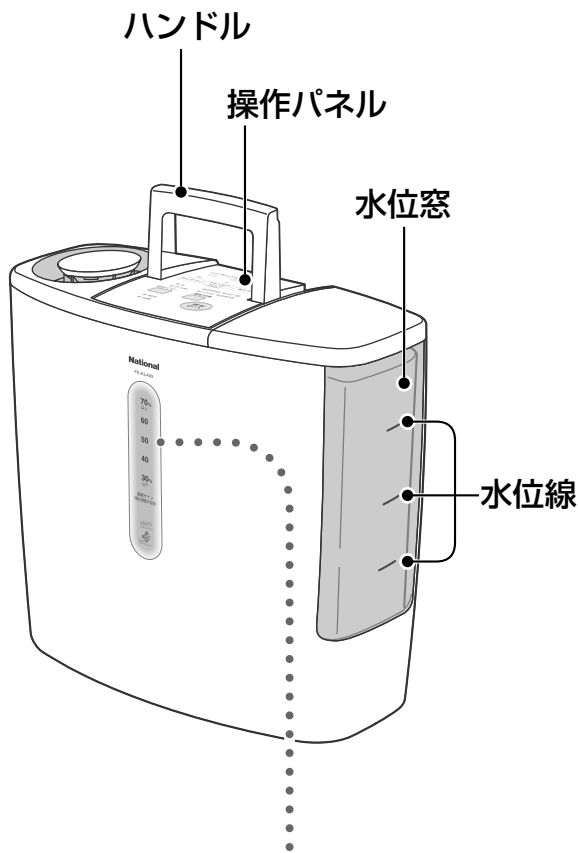

## 湿度サイン (現在湿度の目安)

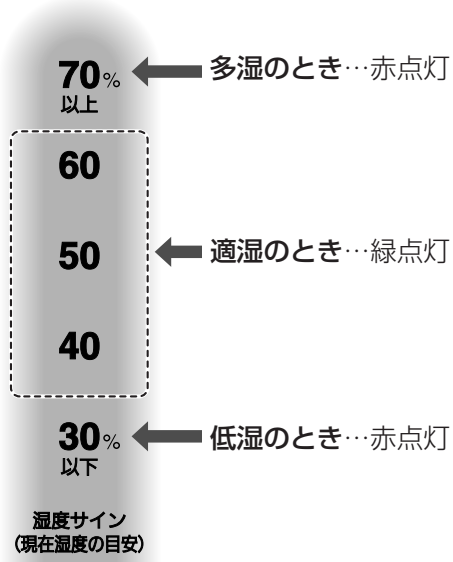

湿度サインは目安にしてください。

- 湿度計の表示と差が出ることがあります。
- 湿度は温度の変化に応じて値が変わります。
- 空気の流れが良いところと悪いところでは、湿度が異なることがあります。

## 加湿フィルターセット

- 加湿フィルター表面のネットは保護用です。のびずさないでください。

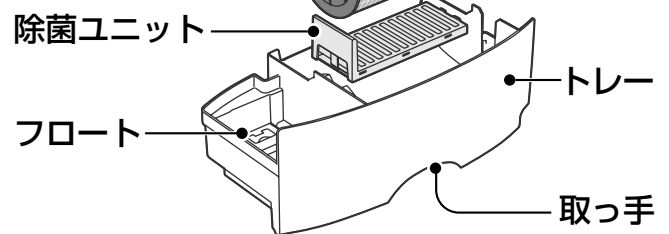

## お知らせ

- 加湿フィルターには、ゼオライト(水の吸脱性に優れた乾燥剤)を添着しているため、表面に白い班点(固まり)が付着しており、粉が落ちることがあります。性能上の問題はありますが表面をこすったりしないでください。



# 準備

## 1 ラベル(ふたの内側)に加湿フィルターの使用開始日を記入する

- **加湿フィルターの交換目安**
  - ・ 1日8時間運転の場合、加湿フィルターの交換の目安は約12ヵ月です。(P.16ページ)
  - ・ 1日12時間運転の場合は、加湿フィルターの交換の目安は8ヵ月です。
  - ・ 水質により加湿フィルターの寿命は異なります。

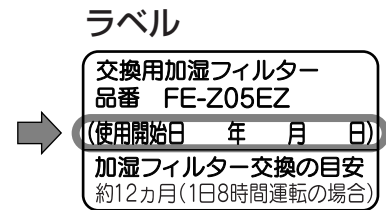

お使いになるまえに

## 2 タンクに水を入れる

1. ふたをはずし、タンクを取り出す。
  2. タンクに水道水(飲用)を入れる。
    - ・ 6ページの「タンクに入れる水について」をよくお読みください。
  3. キャップをしっかりとしめて、本体に取り付け、ふたをする。
- キャップはまっすぐに、しっかりと閉めてください。傾けてしめると、水がもれることがあります。

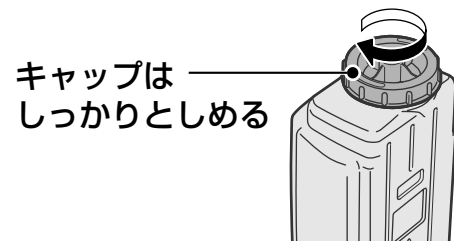
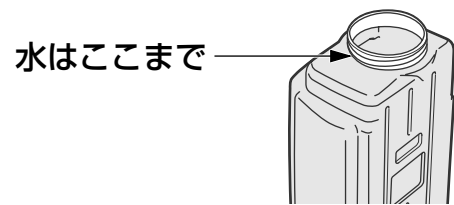

- タンク1杯分で連続([パワフル]運転)約8時間運転可能です。(室内温度20℃、湿度30%の場合)

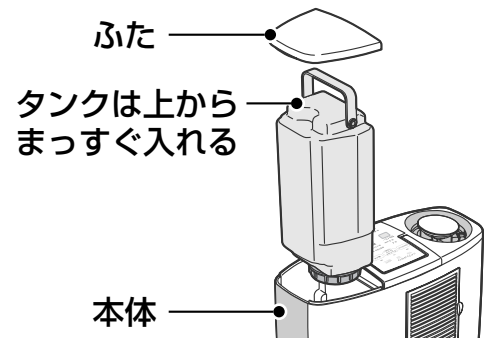

## 3 電源プラグを差し込む

- 湿度サインが点灯し、現在湿度の目安をお知らせします。(P.8ページ)
- 設置場所は、6ページの「設置上のお願い」をよくお読みください。

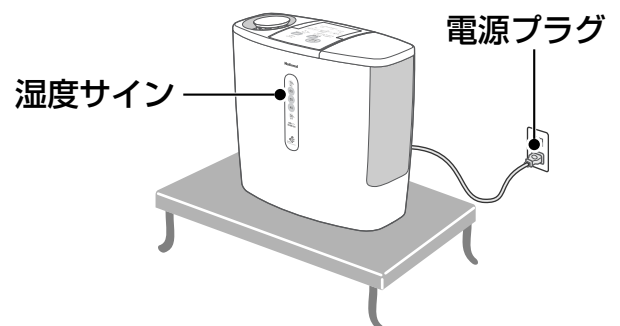

# 使いかた

## ハイブリッドサイン

加湿中は、どちらかが点灯します。(自動停止中は消灯)



点灯中は、**送風**で水を気化して加湿しています。



点灯中は、**温風**で水を気化して加湿しています。

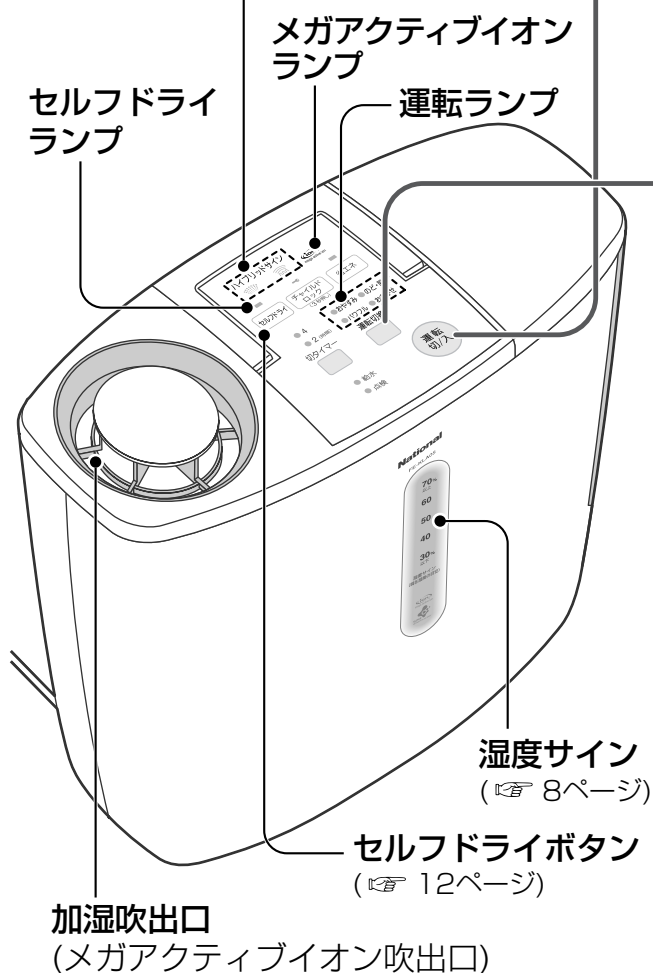

## 運転切/入

### 押して運転開始する

- ふたたび押すと、運転停止します。([セルフドライ]が設定されている場合、セルフドライ運転をします。☞ 12ページ)

## 運転を切り換えたいとき

### 運転切換

### 押して運転を選ぶ

- 押すたびに運転が切り換わります。(いずれかの運転ランプが点灯します)

快適な湿度を保ちたいとき

### ● おまかせ

- 快適な湿度を保ちながら、自動運転します。

静かに運転したいとき

### ● おやすみ

- 送風弱で自動運転します。

乾燥が気になるとき

### ● パワフル

- 温風強で連続運転します。

のどやお肌の乾燥を防ぎたいとき

### ● のど・肌

- すこし高め湿度を保ちながら、自動運転します。

## お知らせ

- [おまかせ] [おやすみ] 運転は、約60%の湿度を保つため、湿度の上昇に応じて、自動的に加湿したり、止まったりします。
- [のど・肌] 運転は、最初の4時間は、約65%の湿度設定で運転をします。そのあとは、約60~65%の湿度を保ちながら自動的に加湿したり、止まったりします。(右図参照)
- [おまかせ] [おやすみ] [のど・肌] [省エネ] 運転の場合、運転開始後、センサーを安定させるために最高約7分間送風することがあります。
- セルフドライを設定していないとき、運転停止後は、本体を冷却するために約1分間送風します。
- 運転時、本体の電気部品から「カチッ」という音が出ますが、異常ではありません。
- 運転停止直後や部屋が寒いときは、ふたや水位窓内側が結露することがありますが、故障ではありません。
- メガアクティブイオンランプ点灯時(運転中)は、メガアクティブイオンが発生しています。

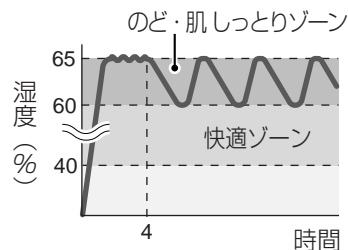

## 電気代を節約したいとき

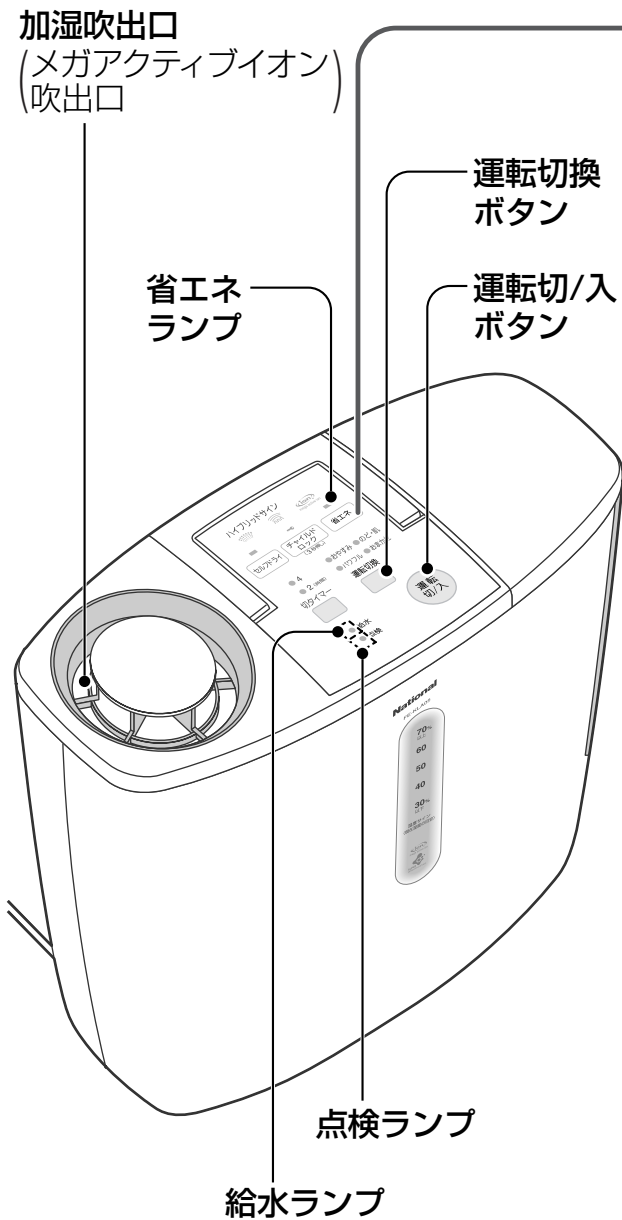

### 省エネ 押す



- 運転切換のモードが取り消され、省エネ運転を開始します。  
(省エネランプが点灯し、送風強で自動運転します)
- 省エネ運転をやめたいときは、[運転切換ボタン]を押す、他の運転モードに切り換えることができます。  
(省エネランプが消灯します)

## 給水ランプが点滅したときは

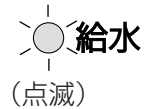
- タンクの水がなくなると、「ピピッ」音が5回鳴り、給水ランプが点滅します。
- 運転は自動的に停止します。



## ふたたび運転を開始するときは

- 1 タンクに水を入れる (☞ 9ページ)
- 2  押す  給水 (消灯)  
● 給水ランプが消灯します。
- 3 ふたたび  押すと運転を開始する

## 点検ランプが点灯したときは

- 「故障かな!？」(☞ 17ページ) をご覧ください。

### お知らせ

- [省エネ]運転は、ヒーターを使った温風による気化をせず、送風による気化で加湿します。湿度が約60%になると、加湿を停止します。

加湿量280mL/h、消費電力49W (50Hz) /44W (60Hz) となります。  
当社スチームファン式280mL/h相当タイプの240Wと比べ、省エネとなります。

### お願い

- プリフィルターをはずした状態で使わないでください。  
・ プリフィルターの効果が得られません。(☞ 2ページ)  
・ 本体内にホコリを吸い込み、故障の原因になります。
- 長期間ご使用にならないときは、節電のために電源プラグを抜いてください。  
(運転停止の状態でも約0.8Wの電力を消費しています)
- 凍結の恐れがあるときは、タンクとトレイの水を捨ててください。

# 使いかた

切タイマー、セルフドライは、運転モードを選択した状態で設定します。

## チャイルドロックを使うとき

お子さまなどによるいたずら操作を防止するときに。

チャイルド  
ロック  
(3秒押し)

を3秒間押し、  
操作をロックする

- 「ピッ」と鳴って、チャイルドロックが設定されます。(チャイルドロックランプが点灯します)

(点灯)

チャイルド  
ロック  
(3秒押し)

- 運転中にチャイルドロックすると、そのときの運転モードがロックされ、チャイルドロックボタン以外は操作できません。それ以外のボタンを押すと、注意音が鳴り、操作できないことをお知らせします。
- 運転停止中にチャイルドロックすると、チャイルドロックボタン以外は操作できません。それ以外のボタンを押すと、注意音が鳴り、操作できないことをお知らせします。
- チャイルドロックを解除するときは、チャイルドロックボタンを3秒間押しします。「ピーッ」と鳴って、チャイルドロックランプが解除されます。(チャイルドロックランプが消灯します)

## 切タイマーを使いたいとき

タンクの水は、1/2以上入れてください。  
(水が少ないと、設定時間より早く停止することがあります)

切タイマー 押して時間を選ぶ



- 押すたびに切タイマー時間が切り換わります。
- 時間が経過すると、自動的に運転を停止します。(湿度サイン以外は全消灯)



## 清潔に保つために

セルフドライ

押す

- 押すたびにセルフドライの設定、解除が切り換わります。
- 設定すると、セルフドライランプが点灯し、運転停止後、約10分間、本体内部に風を送り、加湿フィルターや本体内部を乾燥させます。(P.3、6ページ)
- 切タイマー設定をしていないときは、運転切/入ボタンで「切」にすると、セルフドライ運転に切り換わります。
- 設定を解除すると、セルフドライランプが消灯し、次回からの運転の際、運転切/入ボタンを押してもセルフドライは設定されません。

チャイルドロック  
ランプ

セルフドライ  
ランプ

運転切/入  
ボタン

加湿吹出口  
(メガアクティブ  
イオン吹出口)

# お手入れのしかた

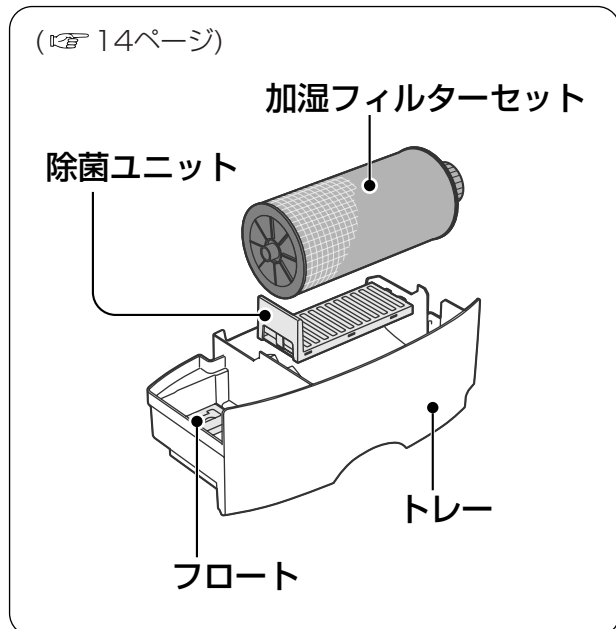
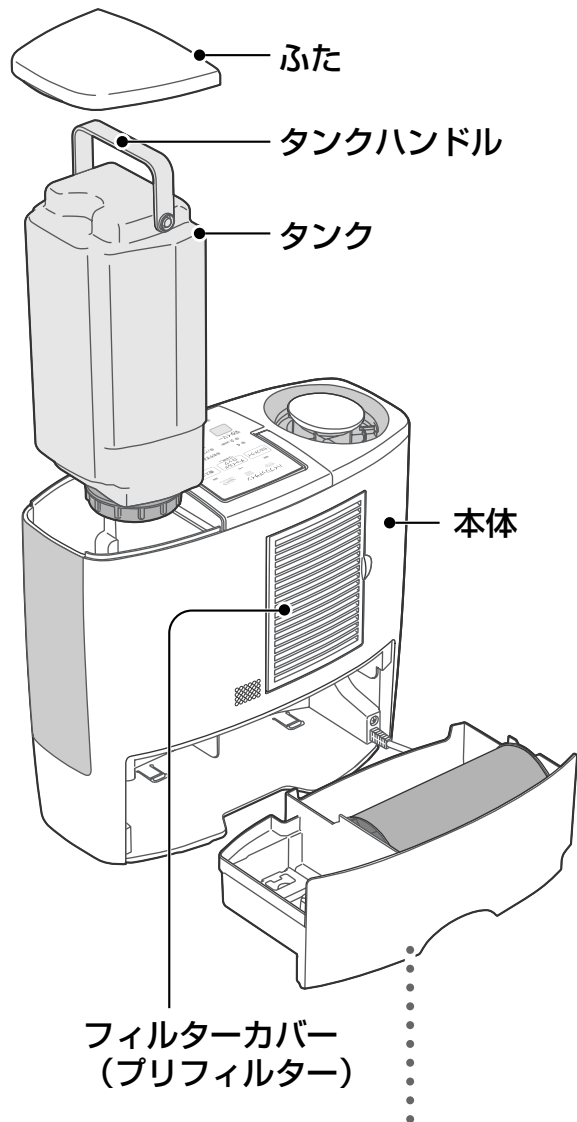

## タンク／毎日

### すすぎ洗いをする

- タンクに水を入れ、キャップをしめて振り洗いし、排水します。(2～3回繰り返します)
- 汚れが落ちにくいときは、加湿機用洗剤を使います。(☞ 15ページ)

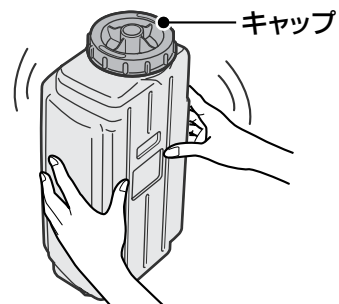

## 本体・ふた／1カ月に1回程度

### よく絞ったふきんでふき取る

- 電源プラグを抜いてからおこないます。
- 右図のようなものなどは使わないでください。(変形、変色の原因になります)
- 化学ぞうきんを使うときは、その注意書きにしたがってください。



使いかた

## プリフィルター／1週間に1回程度

### 掃除機の吸い口で汚れを吸い取る

- 1 フィルターカバーを開けて、プリフィルターを取り出す
- 2 掃除機の吸い口で汚れを吸い取る
- 3 プリフィルターをつめ(4カ所)の下に差し込む
- 4 フィルターカバーを「カチッ」と閉める

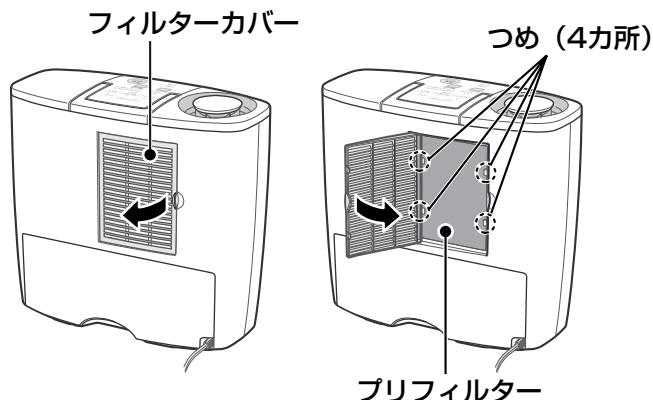
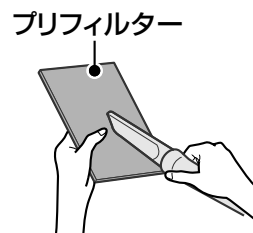

- プリフィルターが傷んだ場合は交換してください。(別売品 ☞ 裏表紙)

お手入れのしかた

# お手入れのしかた

トレー、除菌ユニット、加湿フィルターセット／1カ月に1回程度

- トレーや加湿フィルターセットの汚れ具合は、水質によって異なりますので、1ヵ月以内でもニオイがしたり、タンクの水が減りにくくなってきたらお手入れをしてください。
- 排水をするときは、必ず本体からトレーを取り出してください。

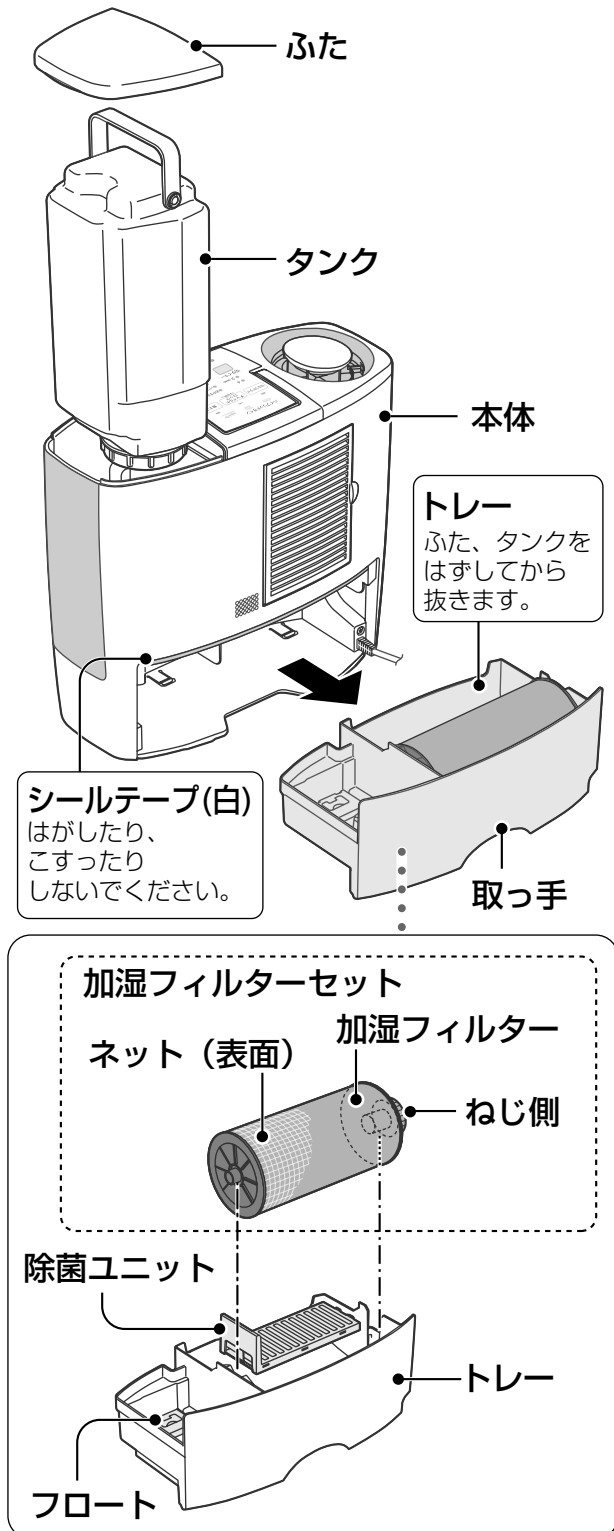

## 1 電源プラグを抜いて、本体を冷ます

- 運転停止後、約10分が目安です。

## 2 ふた、タンクをはずしてから、トレーを抜く

- トレーは、タンクを抜かないとはずれません。
- トレーの中は水がたまっているので、取っ手を持ってゆっくりと抜いてください。

## 3 トレーごと水場へ持っていき、加湿フィルターセットをはずす

- 加湿フィルターセットは、右図の○部(2カ所)を持って取り出します。
- 加湿フィルター部分を持たないでください。(変型や損傷の原因になります)
- 加湿フィルターに含まれた水気は、トレー内でよく切ってください。

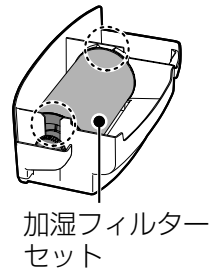

## 4 除菌ユニットをはずす

- 除菌ユニットに含まれた水気は、トレー内でよく切ってください。

## 5 お手入れをする (P.15ページ)

## 6 トレーに、除菌ユニット、加湿フィルターセットの順で取り付ける

- 左図のように向きを合わせて取り付けてください。

## 7 トレーを本体に取り付け、タンク、ふたを取り付ける

- トレーは、奥まで確実に取り付けてください。確実に取り付けていないと、運転ランプが点灯していても、加湿していないことがあります。

## トレーは、 水洗いをして汚れを落とす

- 細部は綿棒や歯ブラシなどで汚れを落とします。
- トレー外側の水気はふき取ってください。
- フロート(発泡スチロール)ははずさないでください。

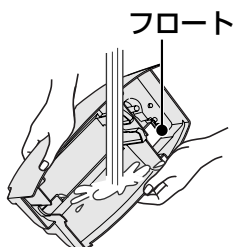

### 水あかが取れにくいときは

- 加湿機用洗剤またはクエン酸を溶かした水またはぬるま湯に柔らかい布を浸して、汚れをふき取ってください。(加湿機用洗剤・クエン酸の使いかた 右記)

## 除菌ユニットは、 つけ置き洗い後、すすぎ洗いをする

- 加湿機用洗剤またはクエン酸を溶かした水またはぬるま湯につけ置き洗い(約30分)したあと、すすぎ洗いをしてください。(加湿機用洗剤・クエン酸の使いかた 右記)
- 除菌ユニットは、ブラシなどでこすったりしないでください。



## 加湿フィルターセットは、 水(またはぬるま湯)に つけながら、 すすぎ洗いをする

- フィルター枠やネットをはずさないで、枠ごとすすぎ洗いをします。(はずすと変形や損傷の原因になります)
- 加湿フィルターや表面のネットは、ブラシなどでこすったり、強く押して変形させたりしないでください。(損傷し、性能低下の原因になります)



### 水あかが取れにくいときは

- 加湿機用洗剤またはクエン酸を溶かした水またはぬるま湯につけ置き洗い(約30分)したあと、すすぎ洗いをしてください。(加湿機用洗剤・クエン酸の使いかた 右記)
- 洗剤は必ず指定のものを使ってください。アルカリ性洗剤などは、ゼオライトがはがれ落ちて変形し、性能低下の原因になります。

### 加湿機用洗剤・クエン酸の使いかた

(別売品 裏表紙)

水またはぬるま湯(約40℃以下)に入れてよく溶かしてください。

#### 加湿機用洗剤の使用量：

水またはぬるま湯(約40℃以下)2Lあたり、加湿機用洗剤 20mL。



#### クエン酸の使用量：

水またはぬるま湯(約40℃以下)3Lあたり、クエン酸 2パック(20g)、または大さじすりきり2杯。



- 濃度が高いと部品破損の原因になります。
- 台所用中性洗剤でもお使いになれますが、ニオイや汚れが落ちにくいことがあります。

#### 〈つけ置き洗いの場合〉

- 1 つけ置き洗いする部品を入れて、約30分間、放置する
- 2 新しい水ですすぎ洗いをする
  - 水を入れ替えて、2~3回繰り返します。
  - クエン酸は、成分が残ると、ニオイの発生や故障の原因になります。



### お知らせ

- クエン酸は、薬局・薬店でもお求めになれます。

### お願い

- クエン酸は、食品添加物で食品衛生上は無害ですが、幼児の手の届かないところで保管してください。

# お手入れのしかた

加湿フィルターセット

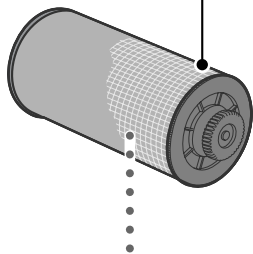

フィルター枠

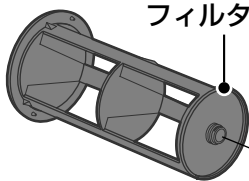

ネット (表面)

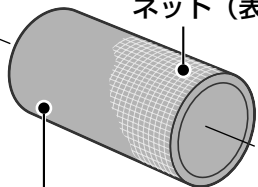

フィルター押さえ

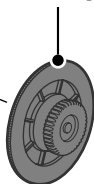

加湿フィルター

## 加湿フィルターの交換時期

- 加湿フィルターの交換目安は、約12ヵ月(1日8時間運転の場合)ですが、次のような場合は交換してください。
  - ・ お手入れしてもニオイがとれない
  - ・ お手入れしてもタンクの水が減らない
  - ・ 傷みや型くずれがひどい
- 水質により加湿フィルターの寿命は異なります。
- 使用済みの加湿フィルターは、不燃物として廃棄してください。(ネットは加湿フィルターからはずさないで一緒に廃棄してください)
- フィルター枠、フィルター押さえは捨てないでください。

### 〈はずしかた〉

- 1 フィルター枠を持ちながら、フィルター押さえをまわし、はずします。
- 2 フィルター枠から加湿フィルターを抜きます。



# 長期間使用しないとき

- 1 タンクの水を捨て、お手入れをする。  
(☞ 13~15ページ)
- 2 本体内部の水をよくふき取り、よく乾燥させる。
- 3 ポリ袋などがかぶせて、湿気の少ないところに保管する。

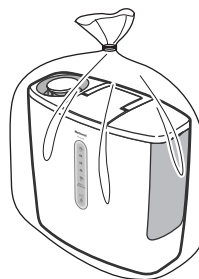

### お願い

- 加湿フィルターセットは十分陰干しし、乾燥させてください。(カビが発生する原因になります)
- 本体はよく乾燥させてください。(内部にさびが発生し、故障の原因になります)



# 故障かな!?

次の症状は故障ではありません。安心してご使用ください。

故障かな!?	いいえ、だいじょうぶ	ページ
トレーの水が白くにごったり、白い固形物が沈んでいる	● 除菌ユニットの垂鉛が酸化するためです。異常ではありません。	2

● 「よくある質問」(7ページ) も ご参照ください。

修理を依頼されるまえに、お調べください。

故障かな!?	調べるところ	ページ
風の出が少なくなってきた	● プリフィルター(吸気口)がほこりで目詰まりしていませんか？ →目詰まりを取り除いてください。	13
	● 加湿フィルターセットに水あかやゴミが付着していませんか？ →水あかやゴミを取り除いてください。	14-15
ニオイがする タンクの水が減らない	● 加湿フィルターセットに水あかやゴミが付着していませんか？ →水あかやゴミを取り除いてください。	14-15
	● トレーが汚れていたり、水が古くなったりしていませんか？ →トレーをお手入れして汚れを落とすしてください。	14-15
運転ランプが点灯しているのに加湿しない 部屋の湿度が上がらない	● 湿度サインが「70%以上」になっていませんか？ [パワフル]運転以外は、快適湿度を保つようになっていまして、「70%以上」では加湿のしすぎを防ぐために加湿を停止しています。	8,10
	● 部屋が適用床面積より広すぎませんか？ →適用床面積を参考にしてください。	裏表紙
	● 換気をしたり、床がじゅうたん敷きではありませんか？ →換気状態、床や壁の材質によって異なりますが、じゅうたん敷きの場合、湿度が上がりにくいことがあります。	-
	● トレーは奥まで確実に取り付けられていますか？ →確実に取り付けしていないと、運転ランプが点灯していても、加湿していないことがあります。	14
	● 加湿フィルターの交換時期が過ぎていませんか？ →新しい加湿フィルターと交換してください。	16
タンクに水が入っているのに給水ランプが点滅する	● トレーは奥まで確実に取り付けられていますか？ →トレーを確実に本体に取り付けてください。	14
	● 本体が傾いていませんか？ →水平で安定した台の上に設置してください。	5,6
湿度サインが「70%以上」から変わらず、運転しない	● 設置場所によっては湿度を正しく感知しないことがあります。 →設置場所を変えてみてください。	6
点検ランプが点灯し、 タイマーランプ(2時間)が点滅している	● 吹出口や吸気口がふさがれていたり、目詰まりしています。 →プリフィルター(吸気口)のお手入れをして、本体を冷ましてから、加湿フィルターセットのお手入れをしてください。	6,13,14
点検ランプだけ点灯している	● 本体が転倒していませんか？ →本体を起こし、こぼれた水をふき取ってからプラグを入れ直してください。	-

お手入れのしかた

必要なとき

それでも直らないときは、

必ず電源プラグを抜いてから、お買い上げの販売店に修理を依頼してください。

## 修理・お取り扱い・お手入れ

などのご相談は…

## まず、お買い上げの販売店へ

お申し付けください

### 転居や贈答品などでお困りの場合は…

- 修理は、サービス会社・販売会社の「修理ご相談窓口」へ！
- その他のお問い合わせは、「お客様ご相談センター」へ！

### 修理を依頼される時

17ページの「故障かな!？」をご確認のあと、直らないときはまず電源プラグを抜いて、お買い上げの販売店へご連絡ください。

#### ●保証期間中は

保証書の規定に従って、お買い上げの販売店が修理をさせていただきますので、恐れ入りますが、製品に保証書を添えてご持参ください。

#### ●保証期間を過ぎているときは

修理すれば使用できる製品については、ご要望により修理させていただきます。次の修理料金の仕組みをご参照のうえ、ご相談ください。

#### ●修理料金の仕組み

修理料金は、技術料・部品代・出張料などで構成されています。

#### 技術料

は、診断・故障箇所の修理および部品交換・調整・修理完了時の点検などの作業にかかる費用です。

#### 部品代

は、修理に使用した部品および補助材料代です。

#### 出張料

は、お客様のご依頼により製品のある場所へ技術者を派遣する場合の費用です。

### ■保証書（別添付）

お買い上げ日・販売店名などの記入を必ず確かめ、お買い上げの販売店からお受け取りください。よくお読みのと、保存してください。

保証期間：お買い上げ日から本体1年間

（ただし、加湿フィルター、プリフィルターは消耗品ですので保証期間内でも「有料」とさせていただきます）

### ■補修用性能部品の保有期間

当社は、この加熱気化式加湿機の補修用性能部品を、製造打ち切り後6年保有しています。

注) 補修用性能部品とは、その製品の機能を維持するために必要な部品です。

### ご連絡いただきたい内容

1. 品名 加熱気化式加湿機
2. 品番 (ご購入機種の商品番号)
3. お買い上げ 年 月 日
4. 異常内容 (できるだけ具体的に)
5. ご住所 (付近の目印なども) お名前・電話番号

### ご相談窓口における個人情報のお取り扱い

松下電器産業株式会社およびその関係会社は、お客様の個人情報やご相談内容を、ご相談への対応や修理、その確認などのために利用し、その記録を残すことがあります。また、個人情報を適切に管理し、修理業務等を委託する場合や正当な理由がある場合を除き、第三者に提供しません。お問い合わせは、ご相談された窓口にご連絡ください。

「よくあるご質問」「メールでのお問い合わせ」などはホームページをご活用ください。

<http://panasonic.co.jp/cs/japan>

### 修理に関するご相談

ナショナル パナソニック 修理ご相談窓口

ナビダイヤル  **0570-087-087**  
(全国共通番号)

- お客様がおかけになった場所から最寄りの修理ご相談窓口につながります。呼出音の前にNTTより通話料金の目安をお知らせします。
- 携帯電話・PHS等からは最寄りの修理ご相談窓口へ直接おかけください。
- 最寄りの修理ご相談窓口は、次ページをご覧ください。

### 使いかた・お買い物などのご相談

ナショナル パナソニック お客様ご相談センター

365日 / 受付9時～20時

電話 フリーダイヤル  **0120-878-365**

携帯電話・PHSでのご利用は... **06-6907-1187**

FAX フリーダイヤル  **0120-878-236**

Help desk for foreign residents in Japan

Tokyo (03) 3256-5444 Osaka (06) 6645-8787

Open: 9:00 - 17:30 (closed on Saturdays/Sundays/national holidays)

ナショナル パナソニック  
修理ご相談窓口

ナビダイヤル (全国共通番号)  **0570-087-087**

- お客様がおかけになった場所から最寄りの修理ご相談窓口につながります。呼出音の前にNTTより通話料金の目安をお知らせします。
- 携帯電話・PHS等からは最寄りの修理ご相談窓口へ直接おかけください。

北海道地区		近畿地区	
<b>札幌</b> 札幌市厚別区厚別南2丁目17-7 ☎(011)894-1251	<b>帯広</b> 帯広市西19条南1丁目7-11 ☎(0155)33-8477	<b>滋賀</b> 守山市勝部6丁目2-1 ☎(077)582-5021	<b>奈良</b> 大和郡山市筒井町800番地 ☎(0743)59-2770
<b>旭川</b> 旭川市2条通16丁目1166 ☎(0166)22-3011	<b>函館</b> 函館市西桔梗589番地241(函館流通卸センター内) ☎(0138)48-6631	<b>京都</b> 京都市伏見区竹田中川原町71-4 ☎(075)672-9636	<b>和歌山</b> 和歌山市中島499-1 ☎(073)475-2984
		<b>大阪</b> 大阪市北区本庄西1丁目1-7 ☎(06)6359-6225	<b>兵庫</b> 神戸市中央区琴ノ緒町3丁目2-6 ☎(078)272-6645
東北地区		中国地区	
<b>青森</b> 青森市第二問屋町3-7-10 ☎(017)739-9712	<b>宮城</b> 仙台市宮城野区扇町7-4-18 ☎(022)387-1117	<b>鳥取</b> 鳥取市安長295-1 ☎(0857)26-9695	<b>岡山</b> 岡山市田中138-110 ☎(086)242-6236
<b>秋田</b> 秋田市東通り2丁目1-7 ☎(050)5519-6348	<b>山形</b> 山形市平清水1丁目1-75 ☎(023)641-8100	<b>米子</b> 米子市米原4丁目2-33 ☎(0859)34-2129	<b>広島</b> 広島市西区南観音8丁目13-20 ☎(082)295-5011
<b>岩手</b> 盛岡市羽場13地割30-3 ☎(019)639-5120	<b>福島</b> 福島県安達郡本宮町字南ノ内65 ☎(0243)34-1301	<b>松江</b> 松江市平成町182番地14 ☎(0852)23-1128	<b>山口</b> 山口県吉敷郡小郡町下郷220-1 ☎(083)973-2720
		<b>出雲</b> 出雲市渡橋町416 ☎(0853)21-3133	
		<b>浜田</b> 浜田市下府町327-93 ☎(0855)22-6629	
首都圏地区		四国地区	
<b>栃木</b> 宇都宮市御幸町194-20 ☎(028)689-2555	<b>東京</b> 東京都世田谷区宮坂2丁目26-17 ☎(03)5477-9780	<b>香川</b> 高松市勅使町152-2 ☎(087)868-6388	<b>高知</b> 高知市仲田町2-16 ☎(088)834-3142
<b>群馬</b> 前橋市箱田町325-1 ☎(027)254-2075	<b>山梨</b> 甲府市宝1丁目4-13 ☎(055)222-5171	<b>徳島</b> 徳島市沖浜2丁目36 ☎(088)624-0253	<b>愛媛</b> 松山市土居田町750-2 ☎(089)971-3644
<b>茨城</b> つくば市花畑2丁目8-1 ☎(029)864-8756	<b>神奈川</b> 横浜市港南区日野5丁目3-16 ☎(045)847-9720		
<b>埼玉</b> 桶川市赤堀2丁目4-2 ☎(048)728-8960	<b>新潟</b> 新潟市東明1丁目8-14 ☎(025)286-0171		
<b>千葉</b> 千葉市中央区星久喜町172 ☎(043)208-6034			
中部地区		九州地区	
<b>石川</b> 石川県石川郡野々市町稲荷3丁目80 ☎(076)294-2683	<b>名古屋</b> 名古屋市瑞穂区塩入町8-10 ☎(052)819-0225	<b>福岡</b> 春日市春日公園3丁目48 ☎(092)593-9036	<b>熊本</b> 熊本市健軍本町12-3 ☎(096)367-6067
<b>富山</b> 富山市寺島1298 ☎(076)432-8705	<b>岐阜</b> 岐阜県本巣郡北方町高屋太子2丁目30 ☎(058)323-6010	<b>佐賀</b> 佐賀市鍋島町大字八戸字上深町3044 ☎(0952)26-9151	<b>天草</b> 本渡市港町18-11 ☎(0969)22-3125
<b>福井</b> 福井市開発4丁目112 ☎(0776)54-5606	<b>高山</b> 高山市花岡町3丁目82 ☎(0577)33-0613	<b>長崎</b> 長崎市東町1949-1 ☎(095)830-1658	<b>鹿児島</b> 鹿児島市与次郎1丁目5-33 ☎(099)250-5657
<b>長野</b> 松本市大字笹賀7600-7 ☎(0263)86-9209	<b>三重</b> 久居市森町字北谷1920-3 ☎(059)255-1380	<b>大分</b> 大分市萩原4丁目8-35 ☎(097)556-3815	<b>大島</b> 名瀬市長浜町10-1 ☎(0997)53-5101
<b>静岡</b> 静岡市駿河区西島765 ☎(054)287-9000		<b>宮崎</b> 宮崎市本郷北方字草葉2099-2 ☎(0985)63-1213	
		沖縄地区	
		<b>沖縄</b> 浦添市城間4丁目23-11 ☎(098)877-1207	

所在地、電話番号が変更になることがありますので、あらかじめご了承ください。

0505

KLA05

## 仕様

電源	交流100V 50/60Hz
消費電力 (※1)	「パワフル」：271/266W , 「省エネ」：49/44W
運転音	「パワフル」, 「省エネ」：39/38.5dB , 「おやすみ」：34/31dB
加湿量 (※2)	50Hz 「パワフル」：500mL/h , 「省エネ」：280mL/h
(室温20℃、湿度30%)	60Hz 「パワフル」：480mL/h , 「省エネ」：280mL/h
適用床面積	木造和室 14m <sup>2</sup> (8.5畳)、 プレハブ洋室 23m <sup>2</sup> (14畳) (50Hz時)
タンク容量	約4.0L
コード長さ	1.5m
製品寸法	高さ 365mm × 幅 395mm × 奥行き 180mm
製品質量	4.7kg

(※1) 運転切/入ボタンが「切」のときの消費電力は、約0.8Wです。

(※2) 室内の温度、湿度によって加湿量が変わります。

- ・温度が高い、または湿度が低いほど加湿量が多くなる。
- ・温度が低い、または湿度が高いほど加湿量が少なくなる。

## 別売品

お近くの販売店でお求めください。(希望小売価格は平成17年8月現在)

## ● 交換用加湿フィルター

品番 FE-Z05EZ  
希望小売価格 1,890円  
(税抜 1,800円)

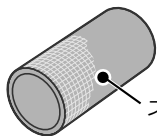

ネット付き

※フィルター枠はついていません。

## サービスパーツ

## ● プリフィルター

部品品番 FKA0330117  
希望小売価格 525円  
(税抜 500円)

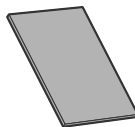

## ● クエン酸 (10g×5パック)

部品品番 FKA2000005  
希望小売価格 210円  
(税抜 200円)

(薬局・薬店でも市販のクエン酸をお求めになれます)



## ● 加湿機用洗剤 (400mL)

部品品番 FE-Z40HV  
希望小売価格 630円  
(税抜 600円)



- 松下グループのショッピングサイト「パナセンス」でもお買い求めいただけます。

**PanaSense**

<http://www.sense.panasonic.co.jp/>  
パナセンスカスタマーセンター TEL: 06-6907-9144

## 愛情点検

## 長年ご使用の加熱気化式加湿機の点検を！



このような症状はありませんか

- 水もれする。
- こげくさい臭いがする。
- 本体が異常に熱い。
- 運転中に異常な音がする。
- その他の異常・故障がある。



このような症状のときは使用を中止し、故障や事故防止のためスイッチを「切」にし、電源プラグを抜いて必ず販売店に点検を依頼してください。

便利メモ おぼえのため記入されると便利です	お買い上げ日	年 月 日	品番	FE-KLA05 FE-KBLA05
	販売店名	☎ ( ) -	お客様ご相談窓口	
		☎ ( ) -		

松下電器産業株式会社  
松下エコシステムズ株式会社

〒486-8522 愛知県春日井市鷹来町字下仲田4017番

© 2005 Matsushita Electric Industrial Co., Ltd. (松下電器産業株式会社) All Rights Reserved.

Printed in China  
KLA058770ZH  
K0605Y0