

National

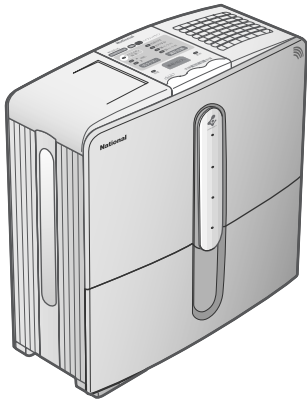

ナショナル加熱気化式加湿機 取扱説明書

品番 FE-05KLY 品番 FE-05KBLY



保証書別添付

このたびは、ナショナル加熱気化式加湿機をお買い上げいただき、まことにありがとうございました。

- ・この取扱説明書と保証書をよくお読みのうえ、正しくお使いください。
そのあと保存し、必要なときにお読みください。
- ・保証書は「お買い上げ日・販売店名」などの記入を必ず確かめ、販売店からお受け取りください。

上手に使うって上手に節電

快適に。清潔に。



マイナスイオン

空気中で、マイナスに帯電した微粒子のことを言います。渓流や、滝など自然界に豊富に存在すると言われているマイナスイオンが発生します。

ハイブリット式

この加湿機は

気化式 と 加熱気化式

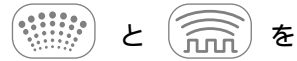

組み合わせて加湿しているので、よけいな電力を使わずに加湿します。

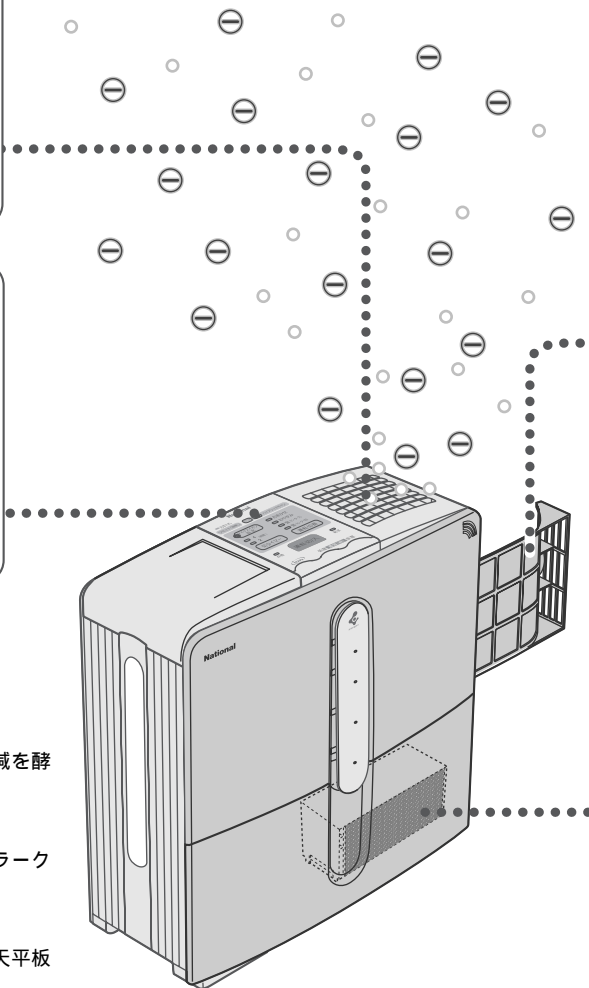

プリフィルター

・アレルバスター：アレルゲンを不活化フィルターで捕集したアレルゲンの活動を抑制します。(1)

アレルゲンとは、ダニの死がいやフン、花粉など、アレルギーの原因になる物質のことを言います。

・緑茶カテキン：ウイルスを不活化フィルターで捕集したウイルスの活動を抑制します。(2)

プリフィルターは、「カテキン」特有のニオイがすることがありますが無害です。

・バイオ除菌：菌やカビを抑えるフィルターで捕集した菌の繁殖を抑制します。(3)

イオン除菌システム

水中の雑菌をプラス極に引きつけ除菌します。

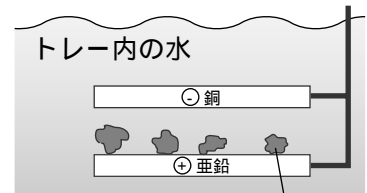

菌が引きつけられる

試験機関：(財)日本食品分析センター
試験方法：標準寒天培地培養法による

- (1)
試験機関：大阪市立工業研究所
試験方法：精製ダニアレルゲンの低減を酵素免疫測定法により確認
- (2)
試験機関：北里環境科学センター
試験方法：ウイルスの不活化率をプラーク法により確認
- (3)
試験機関：日本食品分析センター
試験方法：標準寒天培地を用いた寒天平板培養法により確認



加熱気化式はどうやって加湿しているの？

まず 気化式 とは...

洗濯物をはやく乾かしたいとき、扇風機の風を当てるやりかた。

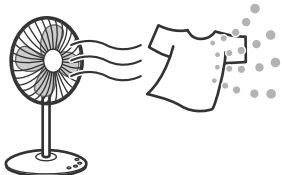

さらに 加熱気化式 とは...

洗濯物をもっとはやく乾かしたいとき、温風機の風を当てるやりかた。つまり、はやく気化するので、その分はやく加湿できます。

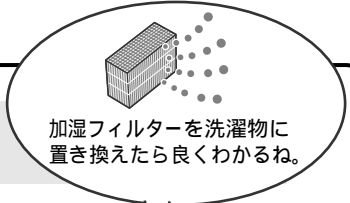

「使いかた」は8ページをご覧ください。

お使いになるまえに

よくあるご質問



次の症状は故障ではありません。
安心してご使用ください。

Q 湯気（蒸気）が
出ないのですが…。

A この製品は、水を沸騰させない加湿方式（加熱気化式）なので湯気は見えません。

Q 吹出口から出る風が
つめたい！

A 気化するとき吸い込んだ空気の熱を奪うためです。
お部屋の広さによっては寒く感じる場合があります。

Q 本当に加湿してるの？
加湿量が
少ないんじゃない？

A この製品は、水を沸騰させない加湿方式（加熱気化式）なので室内の湿度が高い（温度が低い）ときは、「強」運転でも自動的に加湿量が少なくなります。

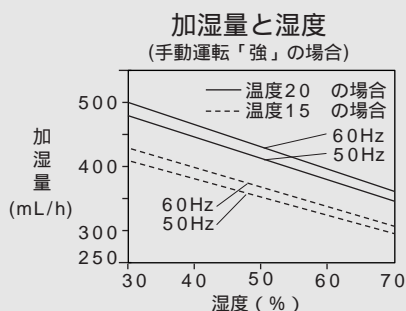

もくじ

ページ

よくあるご質問Q&A	3
安全上のご注意	4

各部のなまえ	6
準備	7
設置上のお願い	7
タンクの水がなくなったとき	7

使いかた	8
快適な湿度を保ちたいとき <input type="checkbox"/> おまかせ	8
静かに運転したいとき <input type="checkbox"/> おやすみ	8
高湿度を保ちたいとき <input type="checkbox"/> 強(ヒータ入)	8
電気代を節約して長時間 運転したいとき <input type="checkbox"/> 弱(ヒータ切)	8
マイナスイオンを出したいとき	9
切タイマーを使いたいとき	9

お手入れのしかた	10
・タンク	10
・本体	10
・プリフィルター	10
・お手入れランプが点灯したとき	11
・加湿フィルターセット、トレー	12
・加湿フィルターの交換時期	12
・加湿機用洗剤の使いかた	12
・水あか(茶色や白い固まり)が取れにくいとき (クエン酸の使いかた)	12

長期間使用しないとき	11
故障かな!?	13
保証とアフターサービス	14
仕様	裏表紙
別売品	裏表紙

安全上のご注意

必ずお守りください

お使いになる人や他の人への危害、財産への損害を未然に防止するため、必ずお守りいただくことを、次のように説明しています。

表示内容を無視して誤った使い方をしたときに生じる危害や損害の程度を、次の表示で区分し、説明しています。



警告

この表示の欄は、「死亡または重傷などを負う可能性が想定される」内容です。



注意

この表示の欄は、「傷害を負う可能性または物的損害のみが発生する可能性が想定される」内容です。

お守りいただく内容の種類を、次の絵表示で区分し、説明しています。(下記は、絵表示の一例です。)



このような絵表示は、してはいけない「禁止」内容です。



このような絵表示は、必ず実行していただく「強制」内容です。

警告

ご使用やお取り扱いについて

幼児の手の届く範囲で使わない、マグネットプラグをなめさせない



禁止

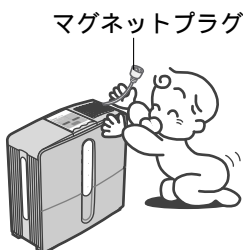

感電やけが・やけどの原因になります。

本体を水につけない、本体に水をかけない



水ぬれ禁止



ショートして、火災・感電の原因になります。

吸気口、吹出口やすき間にピンや針金、金属物などの異物を入れない



禁止

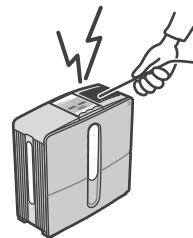

内部に触れて、感電やけがの原因になります。

本体内部のお手入れに塩素系、酸性タイプの洗剤は使わない



禁止

洗剤から有毒ガスが発生し、健康を害することがあります。

絶対に分解したり、修理・改造しない



分解禁止

発火したり、異常作動して、火災や感電の原因になります。

・修理は販売店にご相談ください。

運転停止直後は、ヒーターボックス周辺に手を触れない



接触禁止

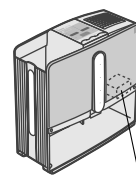

ヒーターボックス

やけどやけがの原因になります。

警告

電源コード、電源プラグ、マグネットプラグ、コンセントについて

プラグは根元まで確実に差し込む



差し込みが不完全ですと、感電や発熱による火災の原因になります。

- ・傷んだプラグ、ゆるんだコンセントは使用しないでください。

ぬれた手で、プラグの抜き差しはしない



ぬれ手禁止



感電の原因になります。

お手入れの際は、必ず電源プラグを抜く



電源プラグを抜く

不意に作動して、やけどしたり、感電の原因になります。

コード、プラグを破損するようなことはしない



禁止

傷つけたり、加工したり、熱器具に近づけたり、無理に曲げたり、ねじったり、引っ張ったり、重い物を載せたり、束ねたりしない。

感電・ショート・火災の原因になります。

- ・コードやプラグの修理は、販売店にご相談ください。

プラグ、プラグ受けのほこりなどは、定期的にとる



ほこりがたまると、湿気などで絶縁不良となり、火災の原因になります。

- ・プラグを抜き、乾いた布でふいてください。
- ・長期間使わないときはプラグを抜いてください。

コンセントや配線器具の定格を超える使いかたや、交流100V以外では使わない



禁止

たこ足配線などで、定格を超えると、発熱による火災の原因になります。

プラグ、プラグ受けに金属物などを付着させない



禁止

ショートして、火災・感電の原因になります。

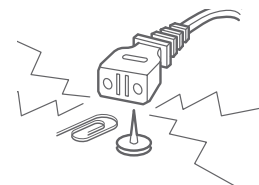

注意

不安定な場所には置かない



禁止

転倒すると水がこぼれる原因になります。

- ・転倒したときは、こぼれた水をふき取り、プラグを入れ直してください。
( 13ページ)

タンクの水は毎日新しい水道水と入れ替え、本体内部は常に清潔を保つよう定期的に掃除する



掃除せずにお使いになると、汚れや水あかにより、カビや雑菌が繁殖し悪臭の原因になります。まれに体質によっては、過敏に反応し、健康によくありません。

- ・この場合は医師に相談してください。

電源プラグ、マグネットプラグを抜くときはコードを持たず、プラグを持って抜く



コードが破損し、感電・ショート・火災の原因になることがあります。

移動するときは必ず取っ手を持って、傾けないようにしてゆっくり運ぶ



水がこぼれて床をぬらす原因になります。

- ・傾けたり、ゆすったりしないでください。

付属の電源コード以外を使ったり、付属の電源コードを他の機器に転用しない



禁止

故障・発火の原因になります。

各部のなまえ

本体前面

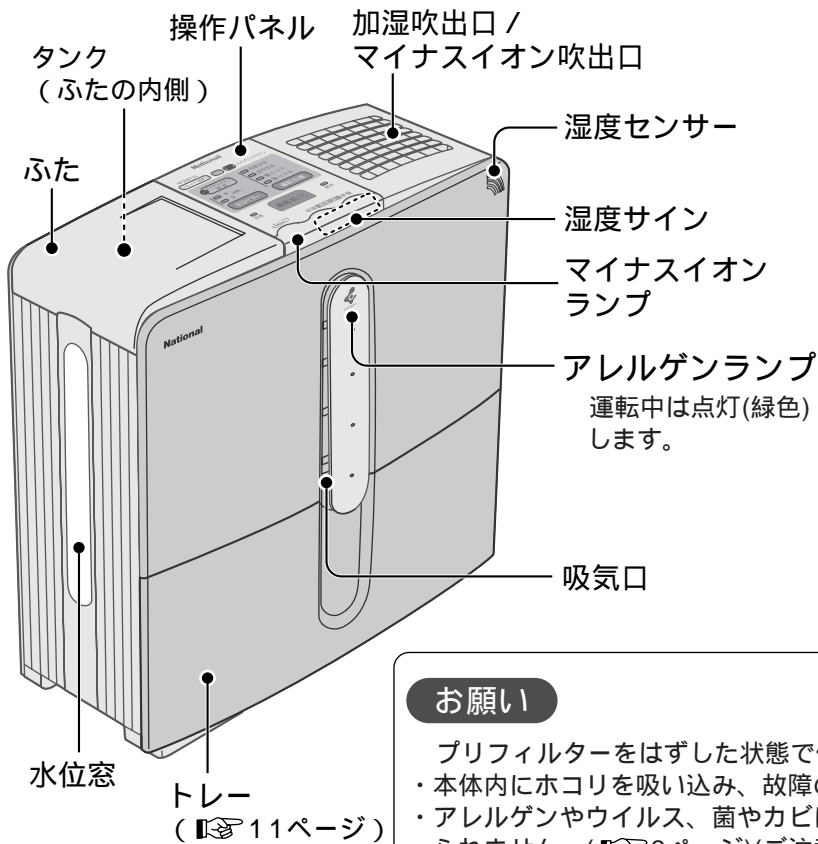

お願い

- プリフィルターをはずした状態で使わないでください。
- 本体内にホコリを吸い込み、故障の原因になります。
- アレルゲンやウイルス、菌やカビに対しての効果が得られません。(2ページ)(ご注意：プリフィルターをはずして運転してもアレルゲンランプが点灯します)

本体背面

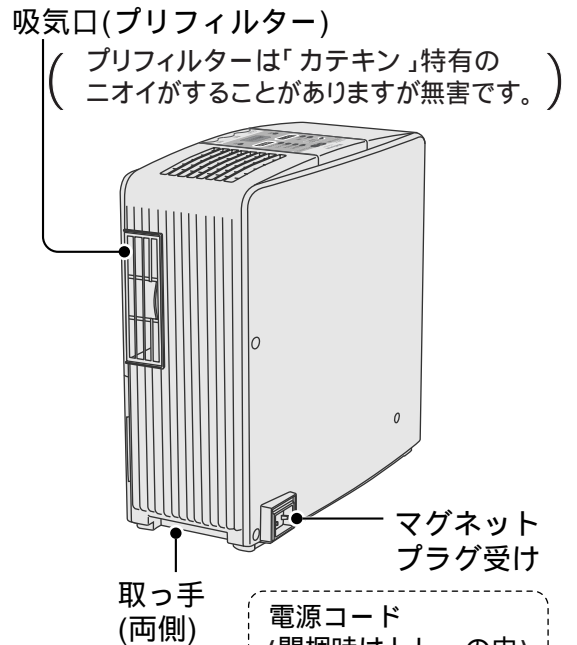

電源コード (開梱時はトレーの中) に入っています

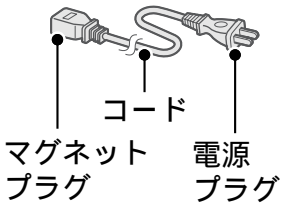

操作パネル

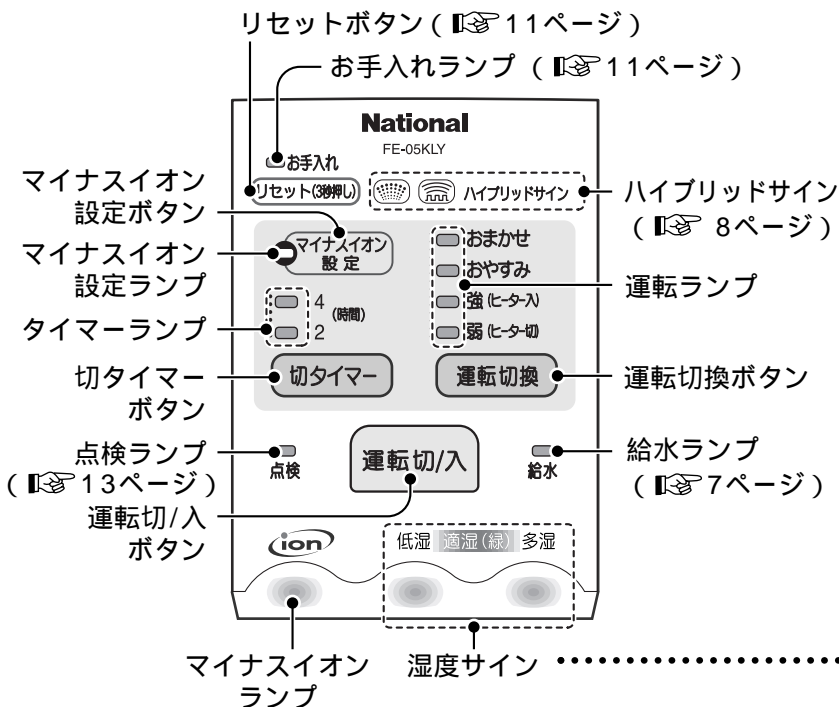

湿度サインの見かた 湿度に合わせて点灯します。

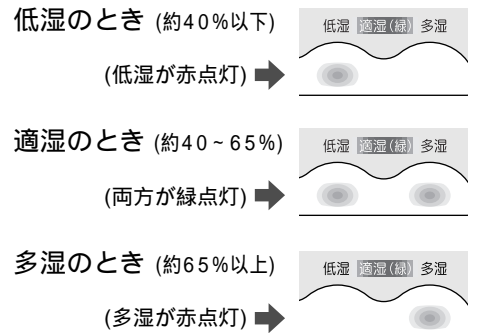

湿度サインは目安にしてください。
(湿度計の表示と差が出る場合があります)
湿度は温度の変化に応じて値が変わります。
また、空気の流れが良いところと悪いところでは、湿度が異なることがあります。
このように、温度の違いや空気の流れにより、お部屋の湿度計表示と、この湿度サインが異なることがあります。

1 お部屋の低い位置に設置し、電源プラグ、マグネットプラグを差し込む

エアコンの風や暖房機の熱の影響を受けにくいところに置いてください。
湿度サインが点灯します。

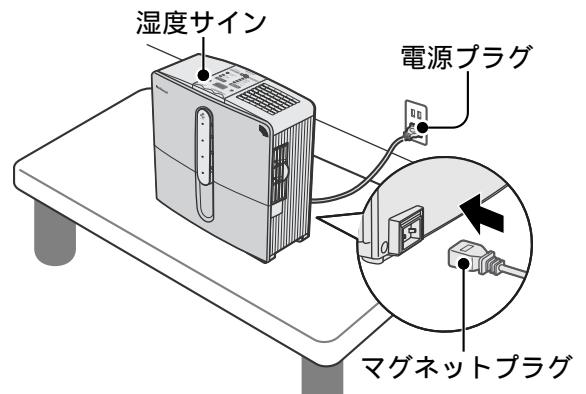

■ に使用開始日を記入

交換用加湿フィルター
品番 FE-Z05EW
(使用開始日 ■年 ■月 ■日)
加湿フィルター交換の目安
約6ヵ月(1日8時間運転の場合)

2 ふた裏面のラベルに使用開始日を記入する

加湿フィルターの交換の目安は約6ヵ月(1日8時間運転の場合)です。(P.12ページ)
・水質により加湿フィルターの寿命は異なります。

3 タンクに水を入れる

必ず水道水(飲用)を使ってください。
(一般に水道水は塩素処理がされており、雑菌が繁殖しにくいからです)
・温水(40℃以上)、化学薬品、汚れた水、芳香剤や洗剤を入れた水などは入れないでください。
本体の変形や故障の原因になる恐れがあるため
・浄水器の水、アルカリイオン水、ミネラルウォーター、井戸水などは入れないでください。
カビや雑菌が繁殖する原因になる恐れがあるため
キャップはまっすぐにしっかりと締めてください。
傾けてしめると、水がもれることがあります。

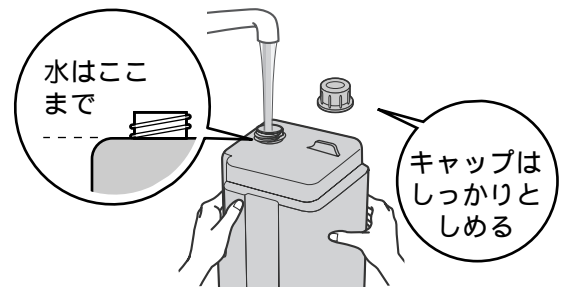

4 本体にタンクを取り付け、ふたをする

タンクは上からまっすぐ取り付けてください。
傾けて入れると、ふたが閉まらず運転できません。

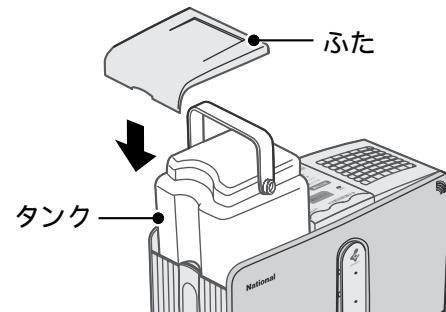

設置上のお願い

- 本体の故障や変形、変質、性能低下を防ぐために
- ・吹出口や吸気口、湿度センサーはふさいだりしないください。
 - ・直射日光の当たるところや暖房機の近くには置かないください。
 - ・スピーカーや電磁調理器など、磁気のあるものに近づけないください。フロートが誤動作し、給水を正しくお知らせできないことがあります。
- 家具や壁・床にシミを付けないために
- ・加湿された風が、壁や照明器具に直接あたるところに置かないください。
 - ・安定した、平らな台の上に置いてください。

タンクの水がなくなったとき

- ・「ピピッ」音が5回鳴り、給水ランプが点滅します。
- ・加湿は自動的に停止します。(湿度サイン以外は全消灯)



1 タンクに水を入れる

- 2 **運転切/入** 押して運転を停止する
・給水ランプが消灯します。



- 3 再び **運転切/入** 押すと運転を開始する

使いかた

加湿したいとき

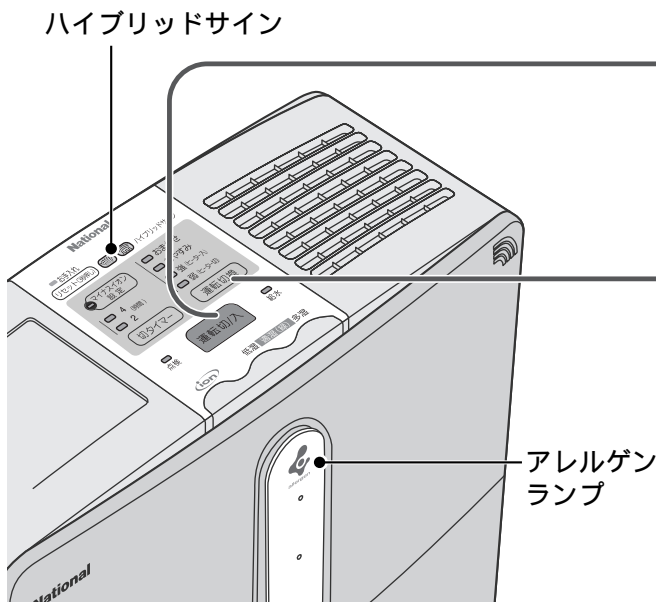

1

“ピッ”
運転切/入

押して
運転開始する

もう一度押すと運転「切」
(湿度ランプ以外のランプは全消灯)

2

“ピッ”
運転切換

押して
お好みの運転を選ぶ

押すたびに運転ランプが切り換わり、
運転に応じてハイブリッドサインも切り換わります。

- おまかせ
- おやすみ
- 強 (ヒター入)
- 弱 (ヒター切)

ランプ表示

ハイブリッドサイン

- ・送風で水を気化させて加湿
- ・温風で水を気化させて加湿

こんなときは...

快適な湿度を
保ちたいとき



○ おまかせ

湿度センサーが働き、自動的に加湿します。



どちらかが点灯
または
どちらも消灯

静かに運転
したいとき



○ おやすみ

湿度センサーが働き、自動的に加湿します。



だけが
点灯か消灯

高湿度を
保ちたいとき



○ 強 (ヒター入)

加湿量は上がり
ます。



ずっと
点灯

電気代を節約して
長時間運転
したいとき



○ 弱 (ヒター切)

加湿量は下がり
ます。



ずっと
点灯

マイナスイオンを出したいとき

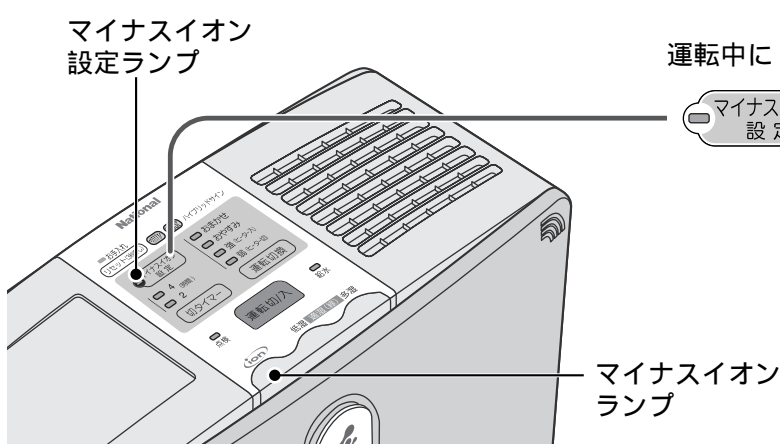

運転中に

“ピッ”

マイナスイオン設定 押す

マイナスイオン設定ランプが点灯します。運転しているとき（ハイブリッドサインが点灯）だけ、マイナスイオンが吹出口から発生します。（マイナスイオンランプが点灯）もう一度押すとマイナスイオンは出なくなります。（マイナスイオンランプが消灯）マイナスイオンの単独運転はできません。

切タイマーを使いたいとき

タンクの水は、1/2以上入れてください。（水が少ないと、設定時間より早く停止することがあるため）

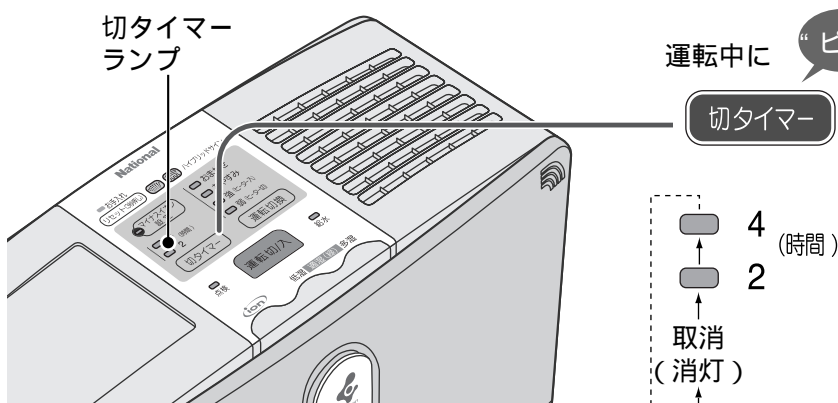

運転中に

“ピッ”

切タイマー 押す

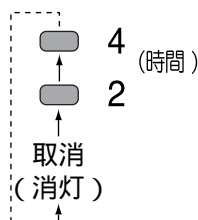

押すたびに左図のように、タイマー時間が切り換わります。

お知らせ

- ・この製品は、電源プラグを差し込んでから、2週間経過するとお手入れランプが点灯し、加湿フィルターセットのお手入れ時期をお知らせします。（11ページ）
- ・タンク1杯分で連続（「強（ヒーター入）」運転）約8時間運転可能です。（室温20℃、湿度30%の場合）
- ・運転停止後も約1分間送風します。（本体を冷却するためにファンが回ります）
- ・運転時、本体の電気部品から「カチッ」という音がしますが、異常ではありません。
- ・「おまかせ」「おやすみ」運転は約65%の湿度を保つため、湿度の上昇に応じて自動的に加湿したり、止まったりします。（自動停止しているときは、アレルギーランプは消灯しています）
- ・「おまかせ」「おやすみ」運転の場合、運転開始後、最高約7分間送風することがあります。（センサーを安定させるためファンが回ります / このときマイナスイオンは発生しません）
- ・運転停止直後や部屋が寒いときは、ふたや水位窓内側が結露することがありますが、故障ではありません。

お願い

- ・移動するときは必ず取っ手を持って、傾けないようにしてゆっくり運んでください。（水がこぼれて床をぬらす原因になります）
- ・通常ご使用になるときは、マグネットプラグ、電源プラグを抜かないでください。お手入れ時期を正しくお知らせすることができません。（11ページ）
- ・長期間ご使用にならないときは、節電のために電源プラグを抜いてください。（運転切/入ボタンが「切」の状態でも約0.8Wの電力を消費しています）
- ・凍結のおそれのあるときは、タンクとトレイの水を捨ててください。

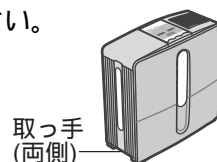

お手入れのしかた

お手入れはこまめに!! 常に清潔に保ち、性能低下を防止するため

タンク、本体、プリフィルターのお手入れ

タンクのお手入れ

毎日

水を入れ、キャップをしめて
振り洗いし、排水する

- ・2~3回繰り返す。

水あかが取れにくいときは、
タンクに加湿機用洗剤を溶かし
たぬるま湯を入れ、振り洗いし、
すすぐ。

(加湿機用洗剤  別売品/裏表紙)

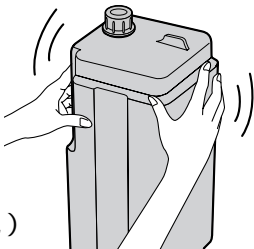

本体のお手入れ

1ヶ月に1回程度

電源プラグを抜いてから、柔らかい布をぬるま湯か薄めた台所用中性洗剤に浸し、かたくしぼって汚れをふき取ったあと、からぶきをする

- ・図のようなものなどは使わない
(変形、変色の原因)
- ・化学ぞうきんを使うときは、その注意書きに従う



プリフィルターのお手入れ

1週間に1回程度

1 つまみを持って
プリフィルターを
はずす

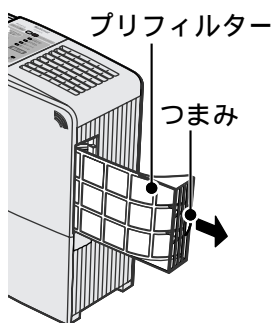

2 掃除機の吸い口で汚れを
吸い取る

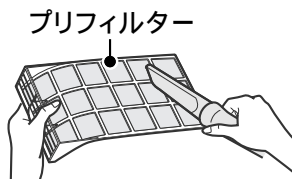

プリフィルターは、水洗い
しないでください。

(プリフィルターの
効果が低下します/
 2ページ)



3 プリフィルターを
取り付け

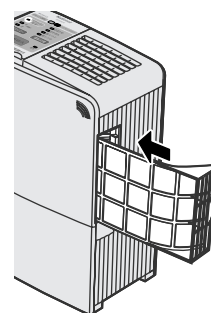

お手入れランプが点灯したとき（加湿フィルターセット、トレーのお手入れ）

電源プラグを差し込んでから約2週間たつと、お手入れランプが点灯して、加湿フィルターセット、トレーのお手入れ時期をお知らせします。

- ・運転は自動的に停止します。（どの運転ボタンを押しても運転できません）
- ・電源プラグ（マグネットプラグ）を抜くまでは、ずっと点灯しています。

汚れ度合いは水質によって異なりますので、2週間以内でも、こまめにお手入れをしてください。

- ・お手入れランプ点灯まえのお手入れをした場合は、お手入れ後にリセットボタンを3秒間押してください。

（点灯）
■お手入れ
○リセット（3秒押し）

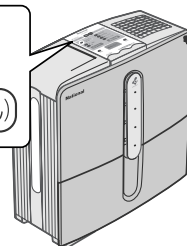

1 電源プラグを抜いて、本体を冷ます
運転停止から、約10分が目安です。

2 タンクを抜いてから**①**、トレー**②**、加湿フィルターセットをはずす**③**
トレーはタンクを抜かないとはずれません。

3 トレーに残った水を排水する
フロート側から排水してください。

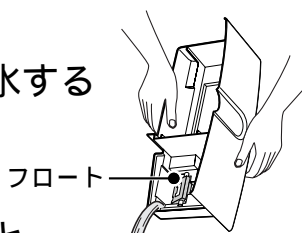

4 加湿フィルターセットとトレーのお手入れをする
お手入れのしかた（ 12ページ）

5 トレーに加湿フィルターセットを取り付ける
フロートは、起き上がらないように寝かせてお使いください。

加湿フィルターセットの格子がないほう

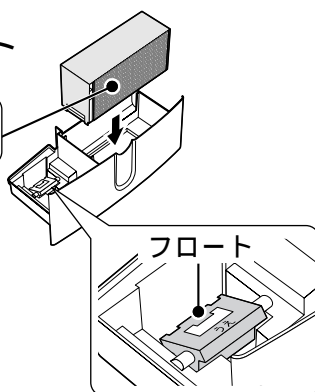

6 本体にトレー、タンクを取り付け、プラグを差し込んでリセットボタンを3秒間押す
・お手入れランプが消灯します。
・約2週間後、再び点灯してお手入れ時期をお知らせします。

（消灯）
□お手入れ
○リセット（3秒押し）

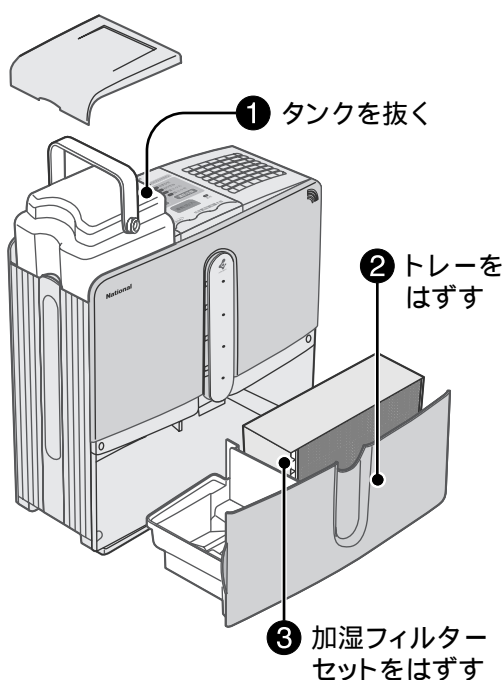
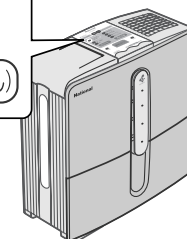

長期間使用しないとき

1. タンクの水を捨て、お手入れをする（ 10～12ページ）
2. 本体内部の水をよくふき取り、よく乾燥させる
3. ポリ袋などをかぶせて、湿気の少ないところに保管する

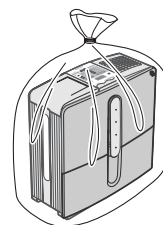

お願い

・カビの発生を防ぐため、とくに加湿フィルターセットは十分陰干し、乾燥させてください。

お手入れのしかた

加湿フィルターセットのお手入れ

1 水またはぬるま湯(約40℃以下)に加湿機用洗剤を入れて溶かす

台所用中性洗剤でもお使いになれますが、ニオイや汚れが落ちにくいことがあります。



加湿機用洗剤(別売品/裏表紙)の使いかた

使用量

水またはぬるま湯(約40℃以下) 1Lあたり、10mLです。

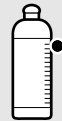

1目盛り
約20 mL

加湿機用洗剤がないときは、クエン酸を使ってお手入れをしてください。手順は同じです。(下記をよくお読みください)

2 加湿フィルターセットを入れてつけ置き洗い(約30分)をする

加湿フィルターセット

加湿フィルターセット
除菌ユニット
(底面)

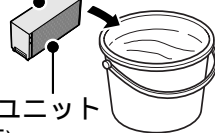

3 新しい水ですすぎ洗いをする

水を入れ替えて、2~3回繰り返す。



お願い

除菌ユニットをはずしたり、ブラシなどでこすったりしないでください。

加湿フィルター
セット

除菌ユニット

トレー

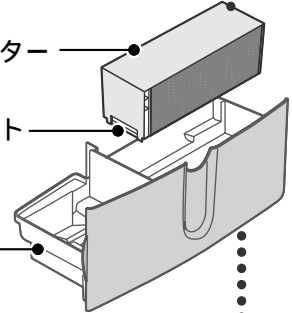

トレーのお手入れ

水洗いをして汚れを落とす

- ・細部は綿棒や歯ブラシなどで汚れを落とします。
- ・トレー外側の水気はふき取ってください。
- ・水あかが取れにくいときは、加湿機用洗剤またはクエン酸を溶かしたぬるま湯に柔らかい布を浸して、汚れをふき取ってください。

- ・フロート(発泡スチロール)ははずさないでください。
- ・フロートは、起き上がらないように寝かせてお使いください。

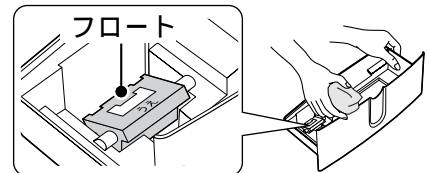

加湿フィルターの交換時期

加湿フィルターの交換の目安は約6ヵ月(1日8時間運転の場合)ですが、次のような場合は交換してください。

- ・お手入れしてもニオイがとれない、変色(黒、茶色)や汚れがひどい、白い固まりがとれない
- ・傷みや型くずれがひどい

使用済みの加湿フィルターはプラスチックごみとして廃棄してください。

(素材は主にレーヨンと樹脂接着剤です) フィルター枠は捨てないでください。

水あか(茶色や白い固まり)が取れにくいとき

使用量

ぬるま湯(約40℃以下)3Lあたり、2パック(20g)または大さじすりきり2杯です。(濃度が高いと部品破損の原因になります)

保管

クエン酸は食品添加物で食品衛生上は無害ですが、幼児の手の届かないところで保管してください。

~クエン酸(別売品/裏表紙)の使いかた~

使いかた

ぬるま湯に薄める
約30分つけ置き洗いをする
必ず新しい水ですすぎ洗いをする

(クエン酸の成分が残ると、ニオイの発生や故障の原因になります)

薬局・薬店でも市販のクエン酸をお求めになれます。



故障かな!?

お手入れ / 故障かな!?

次の症状は故障ではありません。安心してご使用ください。

故障かな!?	いいえ、だいじょうぶ	ページ
トレーの水が白くにごったり、白い固形物が沈んでいる	除菌ユニットの亜鉛が酸化するためです。異常ではありません。	2

「よくあるご質問 Q&A」(3ページ) も ご参照ください。

修理を依頼されるまえに、お調べください。

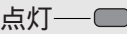
故障かな!?	調べるところ	ページ
風の出が少なくなってきた	プリフィルター(吸気口)がほこりで目詰まりしていませんか？目詰まりを取り除いてください。	10
	加湿フィルターセットに水あかやゴミが付着していませんか？水あかやゴミを取り除いてください。	12
ニオイがする	加湿フィルターセットに水あかやゴミが付着していませんか？水あかやゴミを取り除いてください。	12
	トレーが汚れていたり、水が古くなったりしていませんか？トレーをお手入れして汚れを落としてください。	11.12
運転ランプが点灯しているのに加湿しない	湿度サインが「多湿」になっていませんか？これらの運転中は、快適湿度を保つようになっていますので、「多湿」では加湿のしすぎを防ぐために加湿を停止しています。	6, 9
運転しない	マグネットプラグや電源プラグがはずれていませんか？	7
	マグネットプラグに金属物などが付いていませんか。火災・感電の原因になりますので、取り除いてからマグネットプラグを差し込んでください。	5
	お手入れランプが点灯していませんか？加湿フィルターセットとトレーをお手入れし、リセットボタンを押してください。	11.12
部屋の湿度が上がらない	部屋が適用床面積より広すぎませんか？適用床面積を参考にしてご使用ください。	裏表紙
	換気をしたり、床がじゅうたん敷きではありませんか？換気状態、床や壁の材質によって異なりますが、じゅうたん敷きの場合、湿度が上がりにくいことがあります。	
	加湿フィルターの交換時期が過ぎていませんか？新しい加湿フィルターと交換してください。	12
タンクに水が入っているのに給水ランプが点滅する	フロートが起き上がっていませんか？トレーが確実に本体に入っていますか？フロートを正しくセットし、トレーを確実に本体に入れてください。	11.12
	本体が傾いていませんか？水平で安定した台の上に設置してください。	5.7
点検ランプが点灯している 点灯  点検	タイマーランプ「2」も点滅していませんか？吹出口や吸気口がふさがれていたり、目詰まりしています。プリフィルター(吸気口)のお手入れをして、本体を冷ましてから、加湿フィルターセットのお手入れをしてください。	7 10~12
	本体が転倒していませんか？本体を起こし、こぼれた水をふき取ってからプラグを入れ直してください。	

それでも直らないときは、

必ず電源プラグを抜いてから、お買い上げの販売店に修理を依頼してください。

保証とアフターサービス

よくお読みください

修理・お取り扱い・お手入れ
などのご相談は...

まず、お買い上げの販売店へ
お申し付けください

保証書(別添付)

お買い上げ日・販売店名などの記入を必ず確かめ、お買い上げの販売店からお受け取りください。よくお読みのあと、保存してください。

保証期間：お買い上げ日から本体1年間
ただし、加湿フィルターは消耗品ですので保証
期間内でも「有料」とさせていただきます

転居や贈答品などでお困りの場合は...

修理は、サービス会社・販売会社の「修理ご相談窓口」へ！
その他のお問い合わせは、「お客様ご相談センター」へ！

補修用性能部品の保有期間

当社は、この加熱気化式加湿機の補修用性能部
品を、製造打ち切り後6年保有しています。
注) 補修用性能部品とは、その製品の機能を
維持するために必要な部品です。

修理を依頼される時

- ・13ページの「故障かな!？」をご確認のあと、直らないときはまず電源プラグを抜いて、お買い上げの販売店へご連絡ください。

保証期間中は

保証の規定に従って、お買い上げの販売店が修理させていただきますので、恐れ入りますが、製品に保証書を添えてご持参ください。

保証期間を過ぎているときは

修理すれば使用できる製品については、ご希望により有料で修理させていただきます。

修理料金の仕組み

修理料金は、技術料・部品代・出張料などで構成されています。

技術料 は、診断・故障箇所の修理および部品交換・調整・修理完了時の点検などの作業にかかる費用です。

部品代 は、修理に使用した部品および補助材料代です。

出張料 は、お客様のご依頼により製品のある場所へ技術者を派遣する場合の費用です。

ご連絡いただきたい内容

品 名	加熱気化式加湿機
品 番	FE-05KLY FE-05KBLY
お買い上げ日	年 月 日
故障の状況	できるだけ具体的に

修理に関するご相談

ナショナル/パナソニック 修理ご相談窓口

ナビダイヤル (全国共通番号)  **0570-087-087**

- ・お客様がおかけになった場所から最寄りの修理ご相談窓口につながります。呼出音の前にNTTより通話料金の目安をお知らせします。
- ・携帯電話・PHS等からは最寄りの修理ご相談窓口にご直接おかけください。
- ・最寄りの修理ご相談窓口は、次ページをご覧ください。

使いかた・お買い物などのご相談

ナショナル/パナソニック お客様ご相談センター

365日 / 受付9時~20時

電話 フリーダイヤル  **0120-878-365**

携帯電話・PHSでのご利用は... **06-6907-1187**

FAX フリーダイヤル  **0120-878-236**

Help desk for foreign residents in Japan

外国人/海外仕様商品(ツーリスト商品他)等ご相談窓口

Tokyo (03) 3256-5444 Osaka (06) 6645-8787

Open: 9:00 - 17:30 (closed on Saturdays/Sundays/national holidays)

ナショナル/パナソニック
修理ご相談窓口

ナビダイヤル  **0570-087-087**
(全国共通番号)

- お客様がおかけになった場所から最寄りの修理ご相談窓口につながります。呼出音の前にNTTより通話料金の目安をお知らせします。
- 携帯電話・PHS等からは最寄りの修理ご相談窓口にご直接おかけください。

北海道地区

札幌	札幌市厚別区厚別南 2丁目17-7 ☎(011)894-1251	帯広	帯広市西19条南1丁目 7-11 ☎(0155)33-8477
旭川	旭川市2条通21丁目 左1号 ☎(0166)31-6151	函館	函館市西桔梗589番地241 (函館流通卸センター内) ☎(0138)48-6631

近畿地区

滋賀	守山市勝部6丁目2-1 ☎(077)582-5021	奈良	大和郡山市筒井町 800番地 ☎(0743)59-2770
京都	京都市伏見区竹田中川原町 71-4 ☎(075)672-9636	和歌山	和歌山市中島499-1 ☎(073)475-2984
大阪	大阪市北区本庄西1丁目 1-7 ☎(06)6359-6225	兵庫	神戸市中央区琴ノ緒町 3丁目2-6 ☎(078)272-6645

東北地区

青森	青森市第二問屋町 3-7-10 ☎(017)739-9712	宮城	仙台市宮城野区扇町 7-4-18 ☎(022)387-1117
秋田	秋田市御所野湯本2丁目 1-2 ☎(018)826-1600	山形	山形市流通センター 3丁目12-2 ☎(023)641-8100
岩手	盛岡市羽場13地割30-3 ☎(019)639-5120	福島	福島県安達郡本宮町 字南ノ内65 ☎(0243)34-1301

中国地区

鳥取	鳥取市安長295-1 ☎(0857)26-9695	岡山	岡山県都窪郡早島町 矢尾807 ☎(086)292-1162
米子	米子市米原4丁目2-33 ☎(0859)34-2129	広島	広島市西区南観音8丁目 13-20 ☎(082)295-5011
松江	松江市平成町182番地14 ☎(0852)23-1128	山口	山口市鑄銭司 字鑄銭司団地北447-23 ☎(083)986-4050
出雲	出雲市渡橋町416 ☎(0853)21-3133	徳島	徳島市下府町327-93 ☎(0855)22-6629

首都圏地区

栃木	宇都宮市御幸町194-20 ☎(028)689-2555	東京	東京都世田谷区宮坂 2丁目26-17 ☎(03)5477-9780
群馬	高崎市大沢町229-1 ☎(027)352-1109	山梨	甲府市宝1丁目4-13 ☎(055)222-5171
茨城	つくば市花畑2丁目8-1 ☎(0298)64-8756	神奈川	横浜市港南区日野5丁目 3-16 ☎(045)847-9720
埼玉	桶川市赤堀2丁目4-2 ☎(048)728-8960	新潟	新潟市東明1丁目8-14 ☎(025)286-0171
千葉	千葉市中央区星久喜町172 ☎(043)208-6011		

四国地区

香川	高松市勅使町152-2 ☎(087)868-9477	高知	南国市岡豊町中島331-1 ☎(088)866-3142
徳島	徳島県板野郡北島町 鯛浜字かや108 ☎(088)698-1125	愛媛	松山市土居田町750-2 ☎(089)971-2144

九州地区

福岡	春日市春日公園3丁目48 ☎(092)593-9036	熊本	熊本市健軍本町12-3 ☎(096)367-6067
佐賀	佐賀市鍋島町大字 八戸字上深町3044 ☎(0952)26-9151	天草	本渡市港町18-11 ☎(0969)22-3125
長崎	長崎市東町1949-1 ☎(095)830-1658	鹿児島	鹿児島市与次郎1丁目 5-33 ☎(099)250-5657
大分	大分市萩原4丁目8-35 ☎(097)556-3815	大島	名瀬市長浜町10-1 ☎(0997)53-5101
宮崎	宮崎市本郷北方字草葉 2099-2 ☎(0985)63-1213		

沖縄地区

沖縄	浦添市城間4丁目23-11 ☎(098)877-1207
----	---------------------------------

所在地、電話番号が変更になることがありますので、あらかじめご了承ください。

仕 様

電 源	交流100V 50/60Hz
消 費 電 力 (注)	「強(ヒーター入)」: 261/258W , 「弱(ヒーター切)」: 34/31W
運 転 音	「強(ヒーター入)」, 「弱(ヒーター切)」: 37.5/38dB , 「おやすみ」: 30/26dB
加 湿 量	50Hz 「強(ヒーター入)」: 480mL/h , 「弱(ヒーター切)」: 280mL/h
(室温20℃、湿度30%)	60Hz 「強(ヒーター入)」: 500mL/h , 「弱(ヒーター切)」: 280mL/h
適 用 床 面 積	木造和室 14m ² (8.5畳) プレハブ洋室 23m ² (14畳) 60Hz時
マイナスイオン量	約10,000個/cm ³
タ ン ク 容 量	約4.0L
コ ー ド 長 さ	1.4m
製 品 寸 法	高さ 358×幅 360×奥行き 165 (mm)
製 品 質 量	4.2kg

(注) 運転切/入ボタンが「切」のときの消費電力は、約0.8Wです。

室内の温度、湿度によって加湿量が変わります。

- ・温度が高い、または湿度が低いほど加湿量が多くなる。
- ・温度が低い、または湿度が高いほど加湿量が少なくなる。

マイナスイオン発生方法：放電式

マイナスイオン量について

- ・当社試験室(約6畳) 室温20℃、相対湿度60%、「強」運転で、マイナスイオン運転時における、吹出口から吹出方向に1mでの測定値です。(計測器: KOBE DENPA製イオンテスター: KST-900)
- ・マイナスイオン量は使用環境(室温、湿度、空気の汚れなど)により異なります。
- ・マイナスイオン量は使い始めてから数日後の数値です。

別売品

お近くの販売店でお求めください。(希望小売価格は平成15年8月現在/税別)

交換用加湿フィルター

品番 FE-Z05EW
1,800円

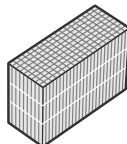

フィルター枠はついていません。

サービスパーツ

クエン酸 (10g×5パック)

部品品番 FKA2000005
200円
(薬局・薬店でも市販のクエン酸をお求めになれます)



加湿機用洗剤 (400mL)

部品品番 FE-Z40HV
600円



電源コード

(マグネットプラグ付)
部品品番 FKA0170052
800円

3m電源コード

(マグネットプラグ付)
部品品番 FKA0170802
1,200円

愛情点検

長年ご使用の加熱気化式加湿機の点検を!



このような症状はありませんか

水もれする。
こげくさい臭いがする。
本体が異常に熱い。
運転中に異常な音がある。
その他の異常・故障がある。



このような症状のときは使用を中止し、故障や事故防止のためスイッチを「切」にし、電源プラグを抜いて必ず販売店に点検を依頼してください。

便利メモ

おぼえのため記入されると便利です

お買い上げ日

年 月 日

品 番

FE-05KLY FE-05KBLY

販売店名

お客様ご相談窓口

☎ () -

☎ () -

松下電器産業株式会社

松下エコシステムズ株式会社 健康空質事業部

〒536-8555 大阪市城東区今福西6丁目2番61号

© 2003 Matsushita Electric Industrial Co., Ltd. (松下電器産業株式会社) All Rights Reserved.

Printed in China
05KLY8770AH
K0803Y1