

## 取扱説明書

一般家庭用

# イオンスチーマー ナノケア

品番 EH-SA91

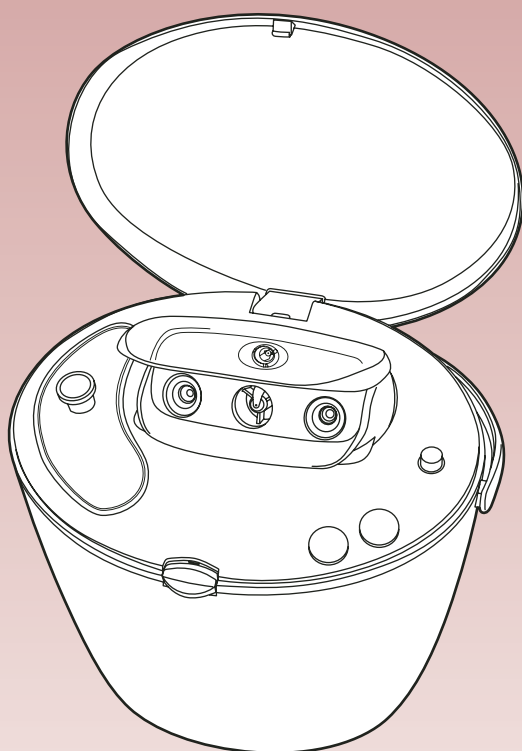

### もくじ



- 安全上のご注意 ……2～5
- 各部のなまえ ……6～7
- ご使用前に ……8
- 準備 ……9
- 使いかた ……10～13
- ナノイー & プラチナスチームとは ……13
- 使い終わったら ……14～15
- 掃除のしかた ……15～16
- お知らせ ……17～21
- Q&A ……22～23
- 定格・仕様 ……23
- 保証とアフターサービス・裏表紙
- パナソニック電気お客様ご相談窓口  
のご案内 ……裏表紙

- お買い上げいただき、まことにありがとうございます。
- 取扱説明書をよくお読みのうえ、正しく安全にお使いください。
- ご使用前に「安全上のご注意」(2～5ページ)を必ずお読みください。
- 保証書は、「お買い上げ日・販売店名」などの記入を確かめ、取扱説明書とともに大切に保管してください。

# 安全上のご注意

必ずお守りください

人への危害、財産の損害を防止するため、必ずお守りいただくことを説明しています。

■誤った使い方をしたときに生じる危害や損害の程度を区分して、説明しています。

## 警告

「死亡や重傷を負うおそれがある内容」です。

## 注意

「傷害を負うことや、財産の損害が発生するおそれがある内容」です。

■お守りいただく内容を次の図記号で説明しています。(次は図記号の例です。)



してはいけない内容です。



実行しなければならない内容です。

## 警告

●下記の人には必ず医師と相談のうえ使用する。

\*急性疾患の人・悪性腫瘍のある人

\*妊娠中の人

(ホルモンバランスが不安定で肌トラブルの原因となることがあります。)

\*アレルギー体質で敏感肌の人

\*皮膚炎、過度の日焼けなど、皮膚に異常のある人

\*肌に傷や湿疹、はれものなどのある人



守らないと肌のトラブルを生じる原因となります。

必ず守る

●肌や身体に異常を感じたら、すぐに使用を中止する。

●痛感や不調を感じたら、すぐに使用を中止する。



守らないと肌・身体のトラブルを生じる原因となります。

必ず守る

●必ず交流100Vで使用する。(日本国内専用)

守らないと火災や感電・やけどの原因となります。



必ず守る

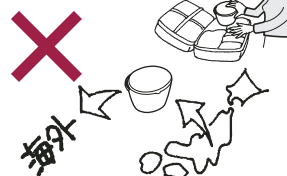

## 警告

●電源プラグを抜くときは、電源コードを引っ張らずに必ず電源プラグを持って抜く。(金属部に触れないようにする)  
守らないと感電・やけどの原因となります。



必ず守る

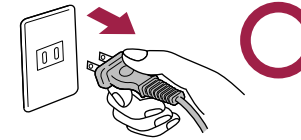

●使用後は必ず電源ボタンを「切」にし、電源プラグをコンセントから抜く。  
抜かないと火災や発火の原因となります。



電源プラグを抜く

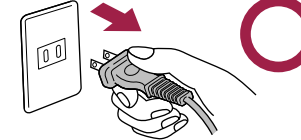

●電源コードを傷つけたり、破損したり、加工したり、無理に曲げたり、引っ張ったり、ねじったりしない。  
火災や感電・ショート・やけどの原因となります。



禁止

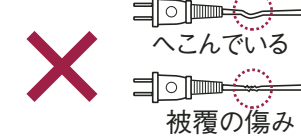

禁止

●熱さ感を自覚できない人は使用しない。  
やけどや感電・けがの原因となります。

●引火性のもの(アルコール、シンナー、ベンジン、除光液、スプレーなど)の近くで使用しない。  
爆発や火災の原因となります。



禁止



●電源プラグは、根元まで確実に差し込む。  
守らないと火災や感電・やけどの原因となります。



必ず守る

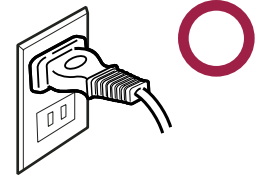

●次のようなときは使用しない。  
\*電源コード・プラグが傷んでいたり、熱くなったりする。  
\*コンセントへの差し込みがゆるい。  
火災や感電・ショート・やけどの原因となります。



禁止



●電源コードを重い物をのせたり、はさみこんだりしない。  
火災や感電・ショート・やけどの原因となります。



禁止

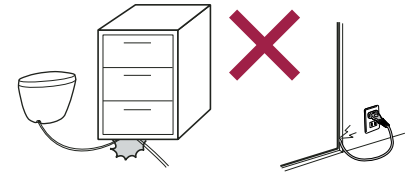

●乳幼児の手の届かない所に保管し、使わせない。  
やけどや感電・けがの原因となります。



禁止

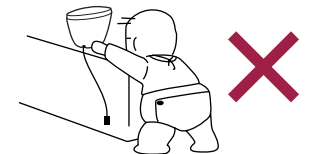

●浴室内や湿気の多い所に保管しない。  
●水のかかりやすい所(洗面台の上など)に置かない。  
絶縁劣化により感電や火災の原因となります。



禁止

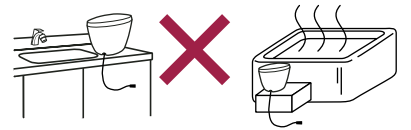

## 警告

- 各吹出口やナノイー発生口・フィルターにピンや針金などの金属物、その他の異物を入れたり、ふさいだりしない。感電の原因となります。

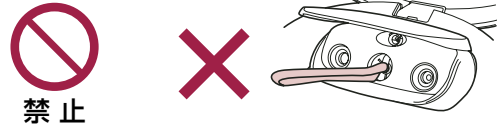

禁止

- 顔・デコルテ（胸元）のお手入れ以外の目的で使用しない。やけどや感電・けが・体調不良の原因となります。



禁止

- 落としたり、ぶついたりして、損傷したら使用しない。感電や発火の原因となります。

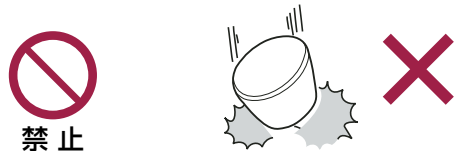

禁止

- 水につけたりしない。
- 給水は給水タンクを必ず使用し、本体や操作表示部に水をかけない。火災や感電・ショート・やけどの原因となります。

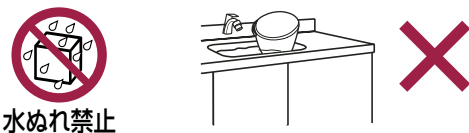

水ぬれ禁止

- ぬれた手で電源プラグをコンセントから抜き差ししない。
- ぬれた手で使用しない。感電やショートの原因となります。



ぬれ手禁止

- 絶対に改造・分解・修理をしない。発火や異常動作によるけがの原因となります。修理はお買い上げの販売店または、パナソニック電気修理ご相談センターにご相談ください。

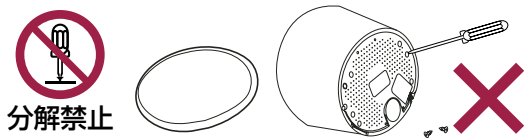

分解禁止

## 注意

- 持ち運ぶときはハンドルを持って移動させる。守らないと事故やトラブルを生じる原因となります。



必ず守る

- お掃除針キャップは誤飲防止のため、乳幼児の手の届かない所に保管する。守らないと事故やトラブルを生じる原因となります。

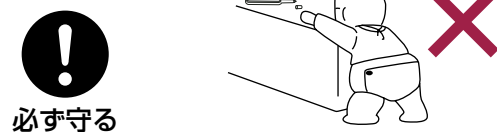

必ず守る

- 使用後、排水するときは、お湯が手にかからないように本体を持つ。守らないとやけどの原因となります。

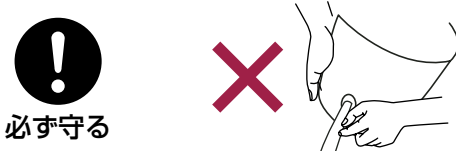

必ず守る

- 使用後は給水タンクの高温に注意する。守らないとやけどの原因となります。



必ず守る

## 注意

- 使用中や使用後から約10分以内は、給水タンクの着脱をしない。やけどの原因となります。



禁止

- 精製水・水道水以外のものを給水タンクに入れない。やけどや故障の原因となります。



禁止

- 平らな面に置いて使用し、手に持って使用しない。やけどの原因となります。



禁止

- 使用中は温スチーム吹出口に触れたり、のぞいたりしない。（電源を切った後やミスト運転時も、透明なスチーム\*が出るため（約1分間）温スチーム吹出口に近づかない）やけどの原因となります。



禁止

- 操作表示部やノズル調整つまみを操作するときにスチームに触れない。
- ノズルガード先端から20cm以内（温スチーム吹出口から25cm以内）のスチームに直接、顔・デコルテ（陶元）・手を触れない。やけどの原因となります。



禁止

- 使用中や使用後から10分以内に傾けたり、ゆすったり、持ち運んだりしない。（温スチーム吹出口から多量にスチームが出たり、湯こぼれのおそれあり）やけどの原因となります。



禁止

- 掃除をするとき以外は、水を入れた状態で、本体をゆすらない。温スチーム吹出口に水滴がたまり、電源を入れたとき湯滴が飛び、やけどの原因となります。



禁止

- 温スチーム吹出口から排水しない。温スチーム吹出口に水滴がたまり、電源を入れたとき湯滴が飛び、やけどの原因となります。



禁止

- 通電したまま放置しない。事故やトラブルの原因となります。



禁止

\*取扱説明書の「スチーム」は「温スチーム」を、「ミスト」は「冷ミスト」を意味します。

安全上のご注意のイラストは実際の商品と異なります。

# 各部のなまえ

## ■本 体

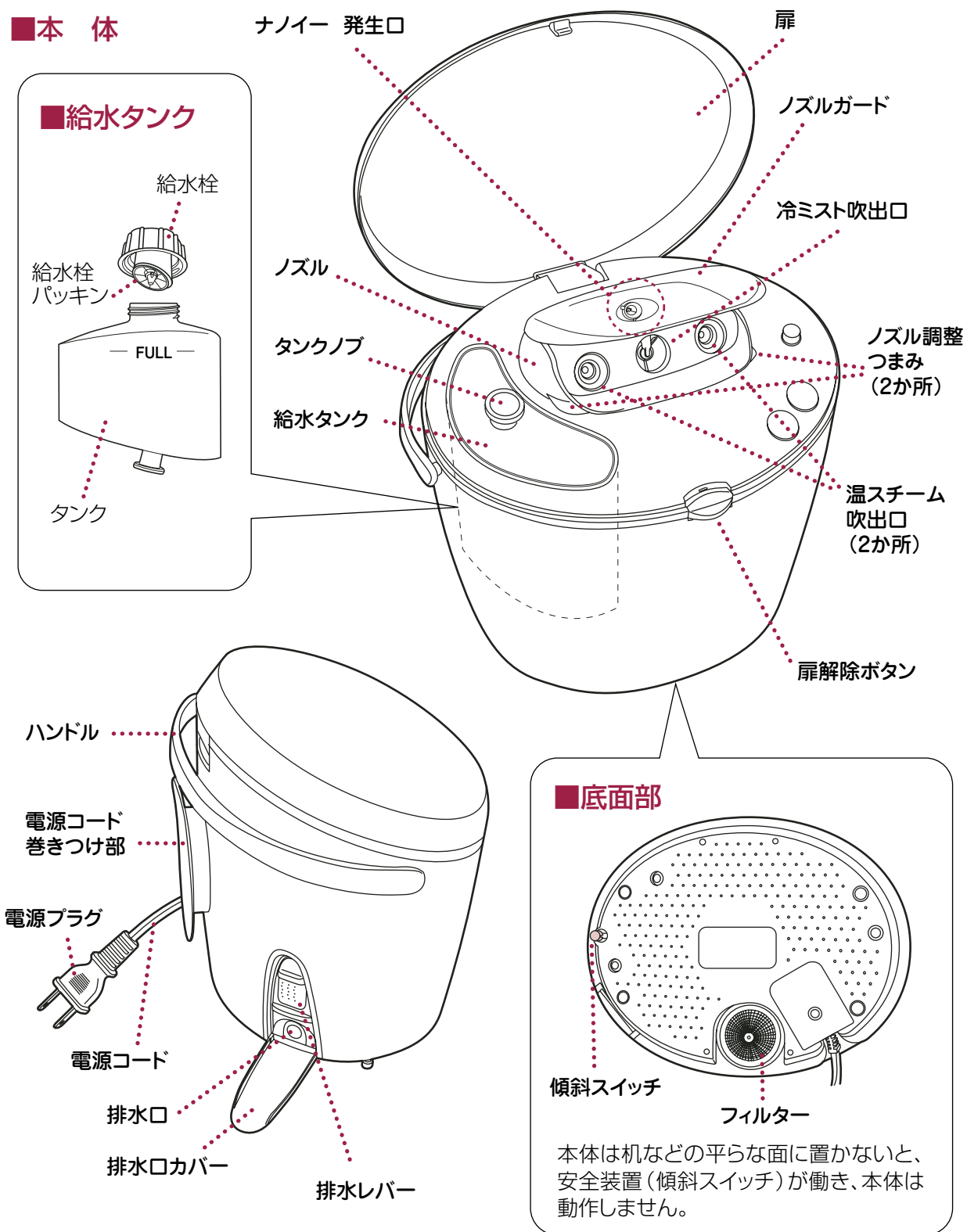

## ■操作表示部

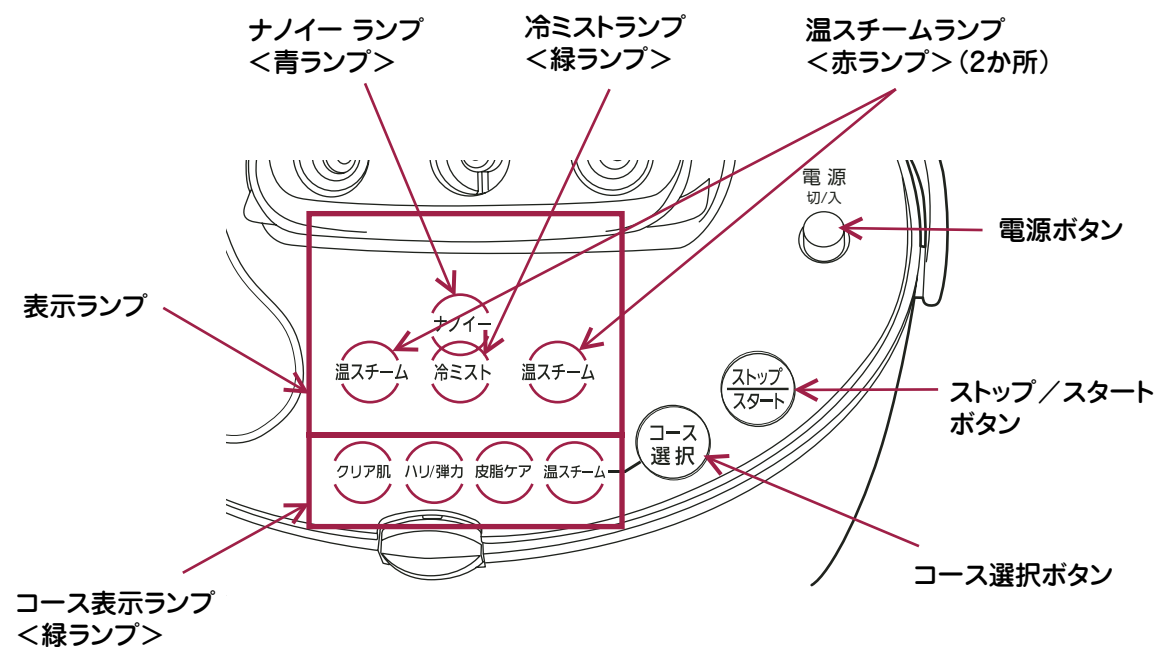

## ■付属品

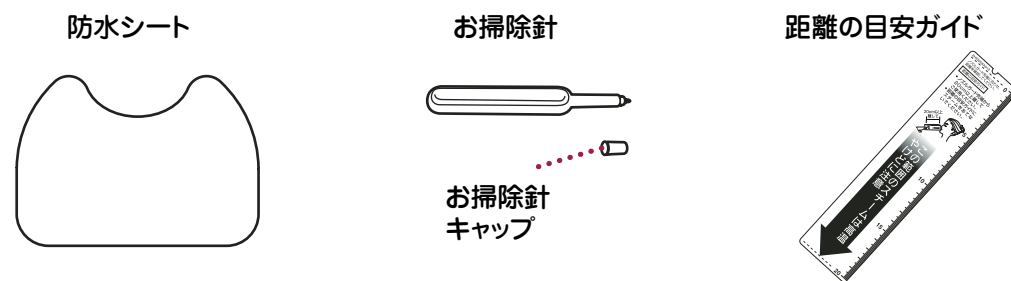

## この商品の特長

※効果は個人差があります

特長1 「ナノイー」を含んだダブルのプラチナスチーム

一気に豊潤なスチームでつつみこみ、デコルテまでハリ実感

特長2 3つの肌悩みに合わせた自動温冷プログラム

それぞれの悩みによって選択 美しく健やかな肌へ



## ご使用前に

(以下の項目をよく読んでから、使用してください)

### 基本3か条

#### 1 過度なお手入れは、かえって肌に良くありません。

- 使いはじめは週2~3回、使いはじめから1か月後は一日1回が目安です。
- 肌の状態は体調によって異なります。  
(ピーリング(角質除去)をした日などは、特に肌が敏感になっています)  
肌の様子を見ながら回数・時間などを調整し、使用してください。
- 発しん・発赤・かゆみなどや肌・身体に何らかの異常を感じられたときは、使用を中止し、医師と相談してください。
- 肌にトラブルが生じたときは、ストレスや体質・内臓疾患、または基礎化粧品なども原因として考えられますので、使用を中止し、医師と相談してください。

#### 2 使いかたをきちんと守ってください。

- 最初は、取扱説明書を見ながら使用してください。

#### 3 お手入れ終了後、基礎化粧品でのケアが必要です。

- 終了後のケアをしないと、肌の水分が蒸発しやすくなり、肌が乾燥することがあります。

### 使用上のご注意

- スチームは高温です。必ずノズルガード先端から20cm以上顔を離して使用してください。
- 防水シートをセットしないと、ミストの水滴が机の上などに付着します。
- 防水シートにスチームをあてないでください。変形するおそれがあります。
- 本体は必ず平らな面に置いてください。  
平らな面に置かないと安全装置が働き、本体が動作しません。
- テレビ・ラジオなどの近くで使用するとノイズ(映像や音のみだれ)が発生するおそれがあります。  
コンセントを変えて離れた場所で使用してください。
- 初めて使用するとき、給水タンク付近に水滴が付着していることがありますが、検査を行ったときの水が残っているもので衛生上問題ありません。

## 準備

※給水前に本体内に水がないことを確認してください。(排水のしかたは、P14参照)

#### 1 防水シートをセットする

- 防水シート凹部を本体の形状にあわせて敷く。  
本体底面と重ねて使用しない。  
また、タオルなどは敷かないでください。  
安全装置が働き、本体は動作しません。
- 本体は水滴が落ちて問題のない机などの上に置く。



#### 2 扉を開ける

##### 扉の開けかた

- ①本体に手を添えて扉解除ボタンを上から押し下げる。
  - ②扉が少し浮く。
  - ③扉が完全に止まる位置まで開ける。
- ※完全に開けないと、安全装置が働き、本体は動作しません。

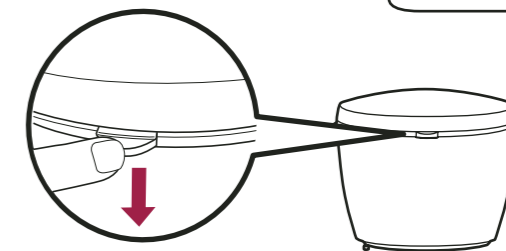

#### 3 タンクノブを押し

##### 給水タンクを取りはずす

- タンクノブを「カチッ」と音がするまで押し込むと、給水タンクが少し持ち上がるので、タンクノブを持ち、真上に引き上げる。

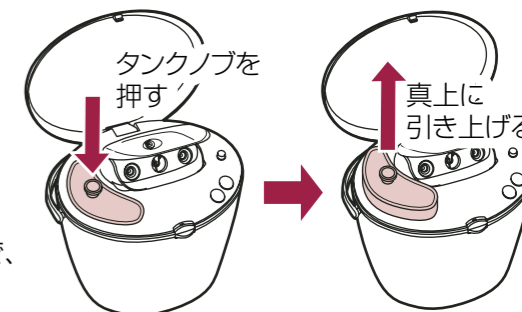

#### 4 給水タンクに水を入れ、給水栓を閉める

- 給水栓を回して開け、満水位置 (FULL) まで水を入れる。
- タンク表面についた水はふき取る。  
※タンクの中に氷水・お湯・アロマオイル・化粧水は入れない。  
※精製水または水道水を使用してください。  
精製水のご使用をおすすめします。薬局などでお買い求めください。  
※精製水は、開栓後 冷蔵庫に保管してください。
- 給水栓側を下に向け水が漏れるときは、給水栓パッキンのずれを点検してください。(P17参照)

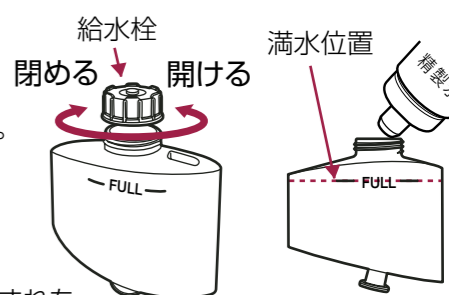

#### 5 給水タンクを取りつける

- タンクノブを「カチッ」と音がするまで押し込む。  
※給水タンクを取りつけると、内部に水が供給され、給水タンク内の水は減少します。  
※給水タンクを取りつけないと、表示ランプが点滅し、本体は動作しません。  
※給水タンクの着脱を何度も繰り返すと、排水口から水が漏れるおそれがありますが、異常ではありません。

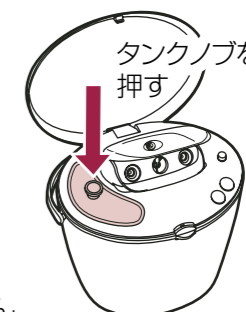

# イオンスチーマーの使いかた

メイクを落としてから使用してください

## 1 電源プラグをコンセントに 差し込む

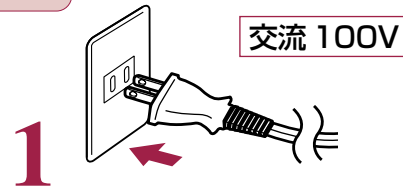

## 2 電源ボタンを 押す

- 電源ボタンは奥までしっかりと押し込む。
- ※コース表示ランプの「クリア肌」のみが点滅します。

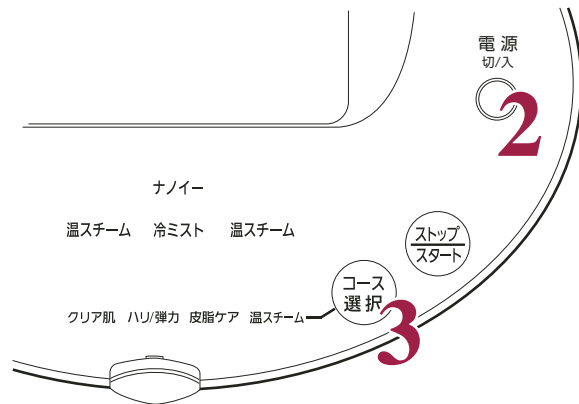

## 3 コース選択ボタンを 押し、コースを 選ぶ

- ※コース選択ボタンを押すたびに【クリア肌 → ハリ/弾力 → 皮脂ケア → 温スチーム】と切り替わります。
- ※スタートするまでランプは、点滅状態です。

### コース内容

※効果は個人差があります。 ※冷ミスト単独のコースはありません。

温：温スチーム  
冷：冷ミスト

#### ■クリア肌コース：いきいき、つやつやの肌になりたい方に



#### ■ハリ・弾力コース：ハリのあるひきしまった肌になりたい方により乾燥が気になる方に

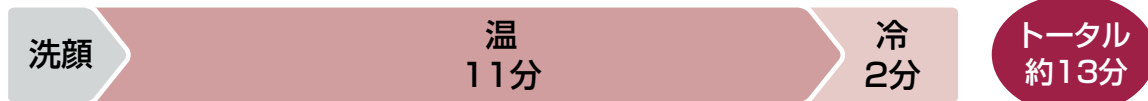

#### ■皮脂ケア：すっきりさらさら肌になりたい方、皮脂が気になる方に



#### ■温スチーム：ベーシックなスチーム単独コース

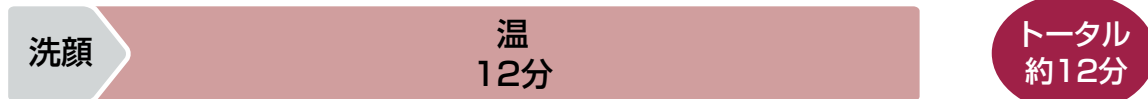

### 使用上のご注意

※必ずノズルガード先端から20cm以上顔を離して使用してください。

初めて使用するときや距離感がわかりにくいときは、付属の「距離の目安ガイド」であてたい部位とノズルガード先端との距離を確認してください。

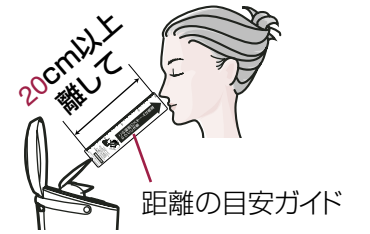

## 4 ストップ/スタートボタンを 押す

- ※選択したコース表示ランプ、温スチームランプ、ナノイー ランプが点灯し、コースがスタートします。
- ※約1分でスチームが出ます。
- ※スチームの出はじめに湯滴が出ることがありますが、異常ではありません。

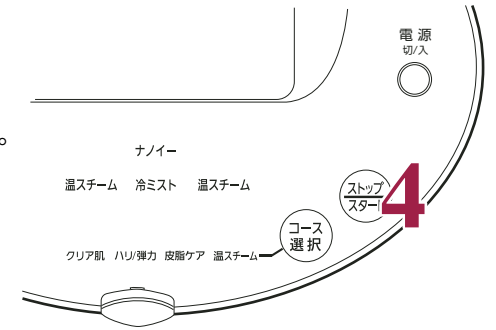

## 5 ノズルの角度を 調節する

- 顔全体にスチームがあたるように、ノズル調整つまみを持って上下方向の角度を調節する。
- ※温スチーム吹出口(斜線部分)に触れないようご注意ください。

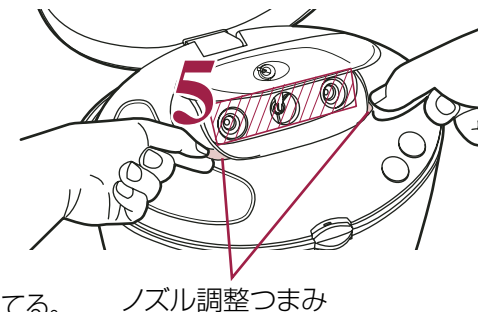

## 6 コース終了まで顔に スチームをあてる

(顔やデコルテへのあてかたは、P12参照)

- スチームを顔全体にあてたいときは、アゴの上あたりからあてる。
- コースを止めたいときは、ストップ/スタートボタンを押す。(ランプ状態は、P18参照)
- コースの途中でコース選択ボタンを押すと、切り替えたコース表示ランプが点灯し、はじめからスタートします。(P22 Q&AのQ7参照)

## 7 コースが終了すると、自動的に運転が停止 します

※コース表示ランプの「クリア肌」のみが点滅します。

## 8 電源ボタンを 押し、電源を切る

- 電源ボタンは奥までしっかりと押し込む。
- ※全ランプが消灯します。

## 9 電源プラグをコンセントから 抜く

(使用後は、P14参照)

### ワンポイントアドバイス

★終了後は顔の水分をふきとり、化粧水で整肌し、乳液などで脂分を十分に補ってください!

終了後のケアをしないと、肌の水分が蒸発しやすくなり、肌が乾燥することがあります。

## 温スチームのあてかた

- ※スチームは、エアコンなどの風の影響を受けない所で使用してください。
- ※スチームの出方は、一定ではなく多少変動する場合がありますが異常ではありません。
- ※スチーム動作中やミスト切り替わり時にポコポコと音がしますが、異常ではありません。これは水が本体内で沸騰する音で、危険なものではありません。
- ※プラチナスチームにするために放電させています。その時放電音(ジー音)がします。

**姿勢** リラックスした姿勢で使える位置に置く。

**あてる位置** アゴやデコルテ(胸元)にスチームをあて、顔やデコルテ(胸元)に広がるようにする。

- 鼻にスチームをあてると、Tゾーンに効果的。
- 「デコルテ」とは、顔の下からバストの上までの、胸元・肩・首の範囲。
- 顔についた水滴が気になるときは、タオルなどでふき取りながら使用してください。

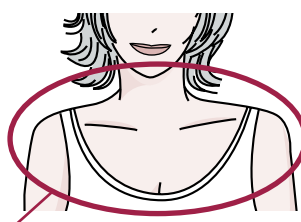

※デコルテ(胸元)

## 冷ミストのあてかた

- ※ミストの出方は、一定ではなく多少変動する場合がありますが、発生音(シュー音)がしますが異常ではありません。
- ※ミスト出はじめは、少量のスチームがしばらく出ますが異常ではありません。
- ※ミスト運転終了直後に経路をクリーニングするためポンプの動作音がしますが、異常ではありません。
- ※ミスト運転終了後に操作表示部に白い汚れ(水に含まれるミネラル分)がつく場合がありますが異常ではありません。タオルなどでふき取ってください。

- ミストを顔にあてる時は、タオルまたはティッシュなどを準備する。ミストは粒子が大きいため、顔や服・周辺などがぬれる場合があります。

**姿勢** リラックスした姿勢で使える位置に置く。

**あてる位置** 顔・アゴの気になる部分にまんべんなくあてる。

- 顔についた水滴が気になるときは、タオルなどでふき取りながら使用してください。
- アゴにあてる時は、服がぬれる場合があるため、タオルで服をおおうなどの対策をしてください。
- ミストをあてる時の距離は、スチームと同じです。

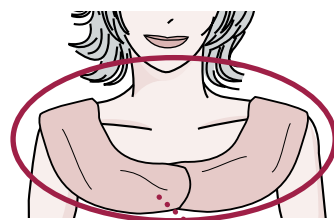

タオル

## 「温スチーム」を使ったおすすめパターン

- ※「温スチーム」コースでは、ミストは出ません。
- ※クレンジング剤やマッサージクリームなどが付いた手で、給水や本体の操作をしないでください。

**ディープクレンジング** 肌の汚れをしっかりと取りたい方に

「温スチーム」を選択  
(約2~4分)

スチームをあてながらメイク落とし(約1~3分)

洗顔

- 手や顔がぬれていない状態で使用するタイプのクレンジング剤を使用の場合、イオンスチーム使用後に軽くティッシュなどで、水気を取ってからクレンジングを行ってください。

**マッサージケア** マッサージクリームでお手入れしたい方に

メイク落とし 洗顔 「温スチーム」を選択  
(約9分)

スチームをあてながらマッサージクリームを使ってマッサージ(約5分)  
(マッサージクリームの使いかたに従ってマッサージを行ってください。)

- 「温スチーム」コースは、約12分で自動的に運転を停止します。ディープクレンジング・マッサージケアをした後は、コース途中でストップ/スタートボタンを押し、運転を停止してください。
- 「温スチーム」コースと一緒にマッサージケアを行った日は、それ以上の使用は過度なお手入れとなりますので控えてください。

## ナノイー & プラチナスチームとは

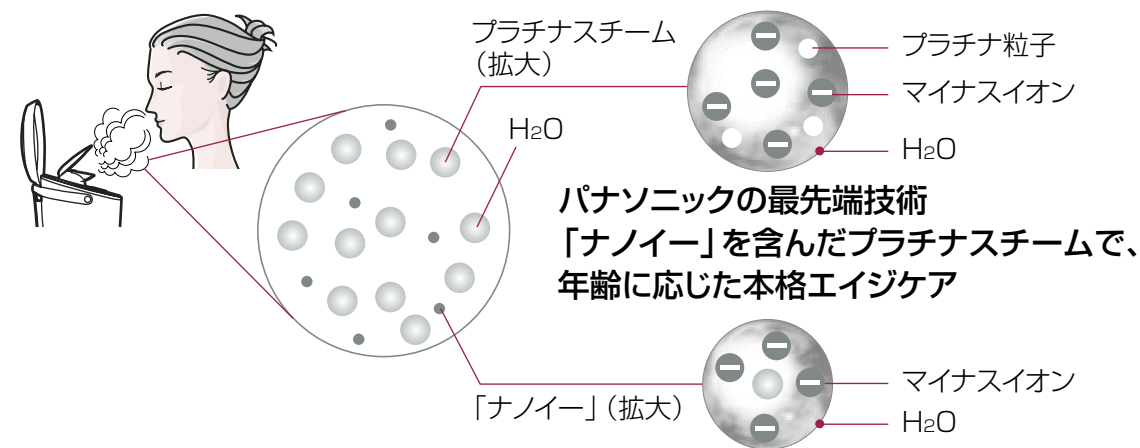

### ナノイーとは

(ナノイーの発生方式:高圧放電式)

高電圧をかけられた水が分裂してできた、電気を帯びた微細な水です。直径はスチーム(約6000~8000nm)の1/100以下で目に見えません。

微量のオゾンが発生しています

ナノイー発生時には、微量のオゾンが発生しています。ただし、このオゾンは、森林など、自然な状態で存在する程度の量で、人体への影響はありません。



## 使い終わったら

使用後必ず給水タンク及び本体内の水を捨ててください。  
水アカ付着や異臭の原因となります。

### 1 防水シートに 付着した水滴をタオルなどで **ふき取る**

- 防水シートは、十分乾燥してから片付ける。

### 2 そのままの状態、本体を **10分以上 さます**

### 3 タンクノブを **押し、 給水タンクを 取りはずす**

- タンクノブを「カチッ」と音がするまで押し込むと、給水タンクが少し持ち上がるので、タンクノブを持ち、真上に引き上げる。

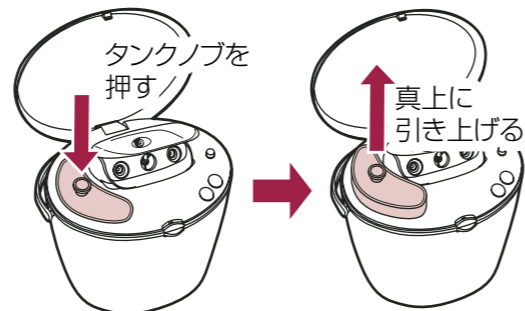

### 4 **タンク内に残水がある場合**

タンク内の **水を捨て、  
給水栓を 閉める**

- 給水栓を回して開け、水を捨てる。
- タンク表面についた水はふき取る。
- ※毎回、使用後は必ず給水タンク及び本体内の水を捨てる。  
水アカ付着や異臭の原因となります。

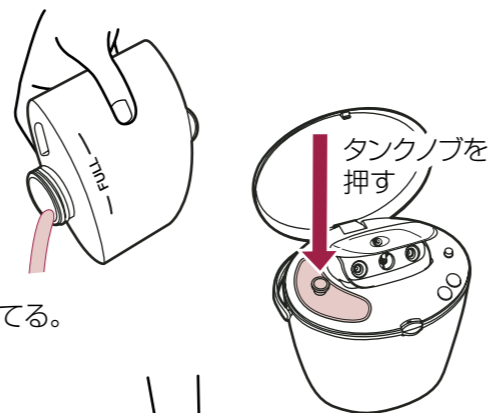

### 5 給水タンクを **取りつける**

- タンクノブを「カチッ」と音がするまで押し込む。

### 6 扉を **閉める**

- 「カチッ」と音がするのを確認する。

### 7 本体内の **水を捨てる**

- 排水口カバーを開け、排水レバーを引き上げながら本体を傾ける。
- 本体を水平に戻し、再度水を捨てる動作を2~3回繰り返し、完全に水を捨てる。  
(排水口カバーがはずれたときは、P17参照)
- 排水時、電源プラグやコードに水がかからないように注意する。

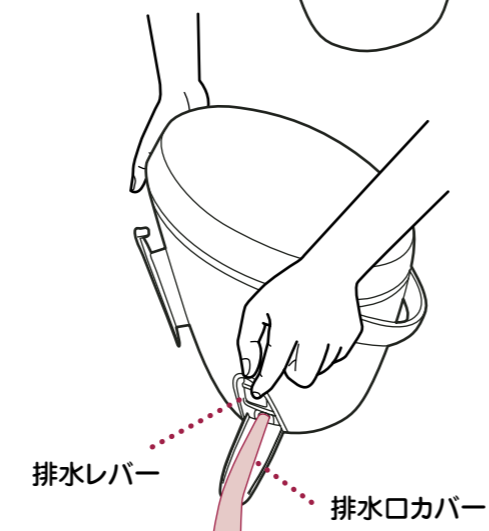

### 8 付着した水滴をタオルなどで、 **ふき取る**

### 9 電源コードを電源コード巻きつけ部に **巻きつけ、収納**する

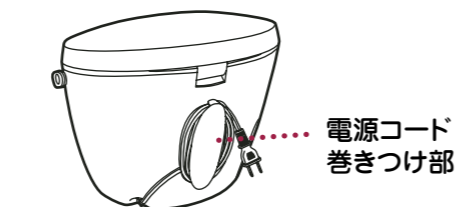

### 排水しても本体内には水が少し残ります

- ※再使用時には沸騰されるので衛生上問題ありません。
- ※水道水によっては、排水の中に白い粉や汚れが生じることがありますが、これは炭酸カルシウムを主成分とした蒸発残留物で異常ではありません。

## 掃除のしかた

(電源を切り、電源プラグをコンセントから抜いた状態で掃除をしてください)

### ■本体外側の掃除

- 固形石けんを溶かした水に浸して、よくしぼった布でふき取る。  
アルコール、シンナー、ベンジン、除光液など絶対に使わないでください。
- ※故障や部品の割れ・変色などの原因となります。

### ■フィルターの掃除(1年に1回程度行ってください)

- 付着したホコリなどを掃除機で吸い取ってください。

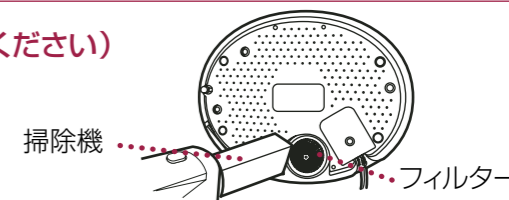

### ■冷ミスト吹出口の掃除(ミストが出にくくなった場合)

- 電源を切り、付属のお掃除針のキャップをはずし冷ミスト吹出口の穴を掃除する。  
(真っすぐ2~3回軽く出し入れする)
- ※針部分を強く押しあてると変形します。  
掃除後はキャップを取りつけ、取扱説明書と一緒に大切に保管してください。
- ※付属のお掃除針以外は(例:縫い針など)使用しないでください。  
故障の原因となります。
- 冷ミスト吹出口の汚れは、破損しないよう、綿棒で軽くふき取ってください。

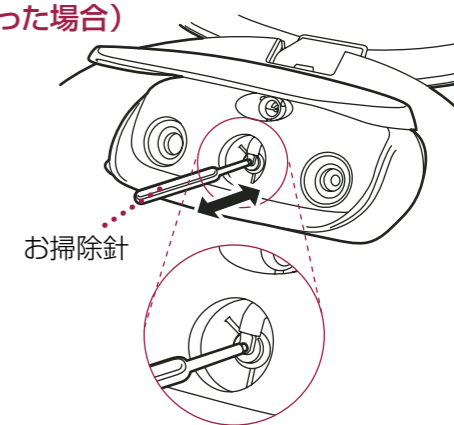

### ■ナノイー 発生口の掃除(発生量を長時間維持させるため)

- 定期的に(3か月に1回程度)の掃除をお願いします。
- 市販の綿棒を用いてナノイー 発生口の奥にある部品の中央部を5回程度、軽くこすってください。
- ※細めの赤ちゃん用綿棒をおすすめします。  
一般の綿棒でも使えますが、少し差し込みにくくなります。

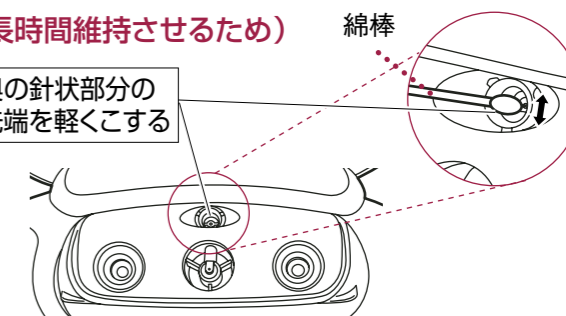



# 掃除のしかた(つづき)

(絶対に流水・つけおき洗いをしない)

## ■本体内の掃除(月1回行ってください)

●水アカの付着防止・除去をするために、使用后10分以上さました後、以下の手順にそって、精製水・水道水で水洗いしてください。

取扱説明書P14「7」の動作の後に、

**1** 給水タンクに **水を入れ**(満水位置まで)、  
給水栓を**閉め**、本体に**取りつける**

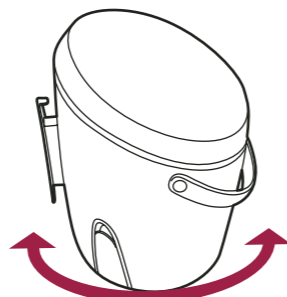

回すようにして振る

**2** 扉を **閉める**  
●「カチッ」と音がするのを確認する。

**3** 本体を水平に3~4回 **振る**  
●本体は傾けないで回すようにして振る。

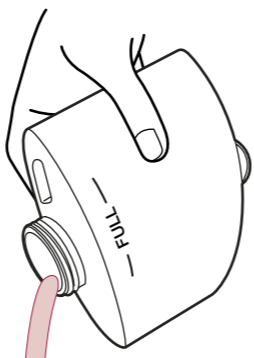

**4** 給水タンク内の **水を捨て**  
再度、取りつける

**5** 扉を **閉める**  
●「カチッ」と音がするのを確認する。

**6** 本体内の **水を捨てる**  
●本体を水平に戻し、再度水を捨てる動作を2~3回繰り返す、水を捨てる。

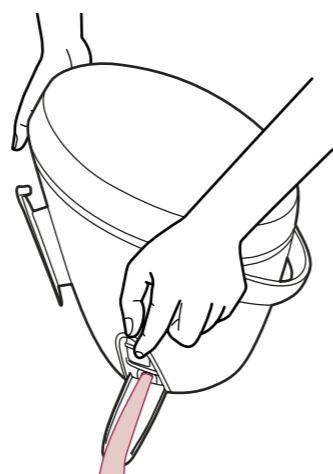

**7** 1~6の動作を2~3回 **繰り返す**

**8** 付着した水滴をタオルなどで**ふき取る**

### ワンポイントアドバイス

長期間(数週間以上)使用しないときは、給水タンクや本体内の水を捨ててから、保管してください。

# お知らせ

## 扉がはずれたときの取り付けかた

- 扉解除ボタンの位置を  
正しい位置にあわせる
- 後ろ側の本体と  
扉を水平にあわせ、  
下へ押す



## 排水口カバーがはずれたときの取り付けかた

- 差し込む  
●排水口カバーの凸部と本体の凹部をあわせ、奥まで差し込んでください。
- 本体に**押し込む**  
●排水口カバーを矢印の方向へ押し込んでください。

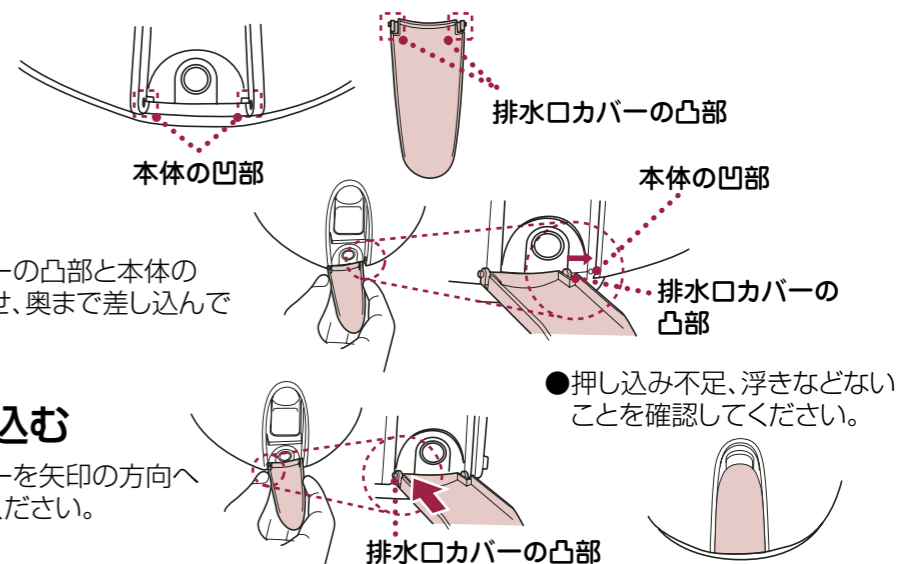

●押し込み不足、浮きなどないことを確認してください。

## 給水栓パッキンの正しい位置への戻しかた

- 人差し指で給水栓の真ん中部分を  
押しあげる  
●給水栓パッキンが浮きます。
- 給水栓パッキンのふちを軽く下に押し、  
反らす  
●給水栓パッキンの凸部を探してください。
- 給水栓パッキンを浮かせたまま手で回し、  
正しい位置に**戻す**  
●給水栓パッキンの凸部と給水栓の凹部をあわせてください。

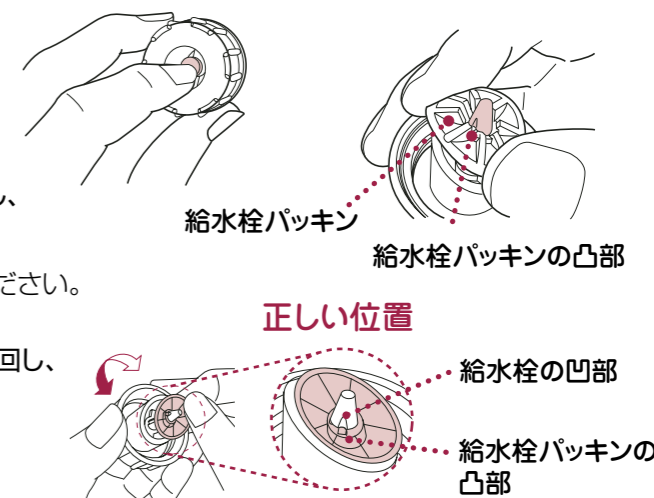

# ランプ類の点灯・点滅

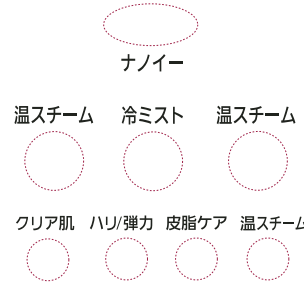

ランプの種類

- 点灯
- 早い点滅(1秒1回)
- 遅い点滅(2秒1回)

## 【ボタン操作とランプ状態】

ボタン操作	ランプ状態
電源切/入 ○ を押す	電源を入れる【遅い点滅】 •コース表示ランプ：クリア肌 ----- コース終了時この表示になる。 ※電源を切る【全ランプ消灯】
コース選択 ○ を押す	各コース表示ランプ【遅い点滅】 クリア肌 → ハリ/弾力 ↑ ↓ 温スチーム ← 皮脂ケア 順に切り替わる。
ストップスタート ○ を押す	スタートする【点灯】 •選択したコース表示ランプ •温スチームランプ •ナノイー ランプ ※お手入れコースに従い温スチームランプと冷ミストランプが切り替わる。
コースの途中で コース選択 ○ を押す	【点灯】 •選択したコース表示ランプ •温スチームランプ •ナノイー ランプ
コースの途中で ストップスタート ○ を押す	ストップする【遅い点滅】 •コース表示ランプ：クリア肌 ※温スチーム出力中の停止時： 温スチームランプ点滅 →数秒後 温スチームランプ消灯 ----- コース途中で本体が傾いたり、給水タンクが浮いたりし、元に戻ったときもこの表示になる。

## 【ランプ状態と必要な処理】

ランプ状態	考えられる原因	処 置
<p>【早い点滅】 •コース表示ランプ 全コース</p>	本体が傾いている・本体転倒	平らな面に置く (P8使用上の注意参照)
<p>【早い点滅】 •温スチームランプ</p>	水切れ	給水する (P9参照)
<p>【早い点滅】 •全ランプ</p>	機器異常	販売店または、パナソニック電工修理ご相談センターに相談する。
<p>【早い点滅】 •温スチームランプ •冷ミストランプ •ナノイー ランプ</p>	給水タンク無し・浮き	タンクノブを「カチッ」と音がするまで押し込む。 (P9参照)

## こんな異常を感じたら

症状	考えられる原因	処置
●電源が入らない。	▶ 電源ボタンの押し込みが不足している。	▶ 電源ボタンは、奥までしっかり押し込む。(P10参照)
	▶ 扉が完全に開いていない。	▶ 扉を完全に開いて使用する。(P9参照)
●ストップ/スタートボタンを押して、約1分以上たってもスチームが出ない。	▶ 給水タンクに水が入っていない。	▶ タンクの満水位置まで水を入れる。(P9参照)
	▶ 本体が平らな面に置かれていない。本体が傾いている。	▶ 本体を机などの平らな面に置く。(P8参照)
●電源プラグが異常に熱い。	▶ コンセントの差し込みがゆるい。	▶ ゆるくないコンセントを使用する。
●給水タンクがはずせない。	▶ 奥まで押し込めていない。	▶ 確実に「カチッ」と音がするまで押し込む。(P9参照)
●給水タンクの水減りが少ない。	▶ 本体の排水をせずにさらに水を入れた。	▶ 排水してから、お手入れをはじめ。(排水のしかたは、P14参照)
●排水口から水が漏れる。	▶ 給水タンクの着脱を繰り返した。	▶ 給水タンクを確実に1度で「カチッ」と音がするまで押し込む。
	▶ 本体を傾けた。	▶ 本体を水平にする。
●ナノイー発生口の中で火花が発生する。	▶ 電極の汚れによる異常放電です。	▶ ナノイー発生口の掃除をする。(P15参照)
●ナノイー発生口の中で音がする(パチパチ音)。		
●ミストが出ない。	▶ 給水タンクの水量が少ない。	▶ タンクの満水位置まで水を入れる。(P9参照)
	▶ 冷ミスト吹出口に水アカなどが付着している。	▶ 冷ミスト吹出口の掃除をする。(P15参照)
●スチームの出方が変動する。	▶ 給水タンクの水量が少ない。	▶ タンクの満水位置まで水を入れる。(P9参照)
	▶ エアコンなどの風の影響を受けている。	▶ 影響を受けないところに移動する。
	▶ 出方は一定ではなく多少変動する場合がありますが異常ではありません。	
●長期間の使用でスチームの量が減った。	▶ 本体内部に炭酸カルシウムや水アカが付着している。	
●「ジー」音がする。	▶ 放電による音であるため異常ではありません。	
●スチーム発生中、ポコポコと音がする。	▶ 水が本体内で沸騰する音で異常ではありません。	
●スチーム発生中、冷ミスト吹出口から「ブシュ」音がする。	▶ ミストの経路の空気が排気される音であるため異常ではありません。	
●ミスト発生中、動作音が大きい。	▶ 本体内のファンとポンプが同時に動く音であるため異常ではありません。	
●ミストが途切れる。	▶ ミストの経路の空気が排気されるため異常ではありません。	
●最初にミストが出ない。	▶ ミストから始まるコースはありません。また、ミスト単独では使用できません。	
●ミストの出方が変動する。	▶ 出方は一定ではなく発生音(シュー音)が変動しますが、異常ではありません。	

処置後なお異常がある

**ただちに使用を中止**

**●お願い●**  
 この様な場合、事故防止のため必ず販売店または、パナソニック電気修理ご相談センターにご相談ください。

**警告**  
 ●絶対に改造・分解・修理しない。  
 発火や異常動作によるけがのおそれがあります。

愛情点検		長年ご使用のイオンスチーマー ナノケアの点検を！	
 こんな症状はありませんか	●電源コード・プラグが傷んでいる。 ●本体が変形していたり、コゲくさい臭いがする。	▶ ご使用中止	故障や事故防止のため、電源プラグをコンセントから抜いて、必ず販売店に点検をご相談ください。

お知らせ



## Q & A

**Q<sub>1</sub>** ミネラルウォーターや各種の浄水器の水を使っても良いか？

**A** ミネラルウォーターや各種の浄水器の水をご使用になりますと、ミネラル分が付着し、本体の寿命を短くしますのでおやめください。

**Q<sub>2</sub>** 水道水なら大丈夫か？ どんな水道水でも大丈夫か？

**A** 水道水の中には、地下水を水源にしている場合があります。この場合、ミネラル分が多いことが考えられますので、本体の寿命を短くするおそれがあります。ご心配の場合は精製水のご使用をおすすめします。

**Q<sub>3</sub>** 精製水はコンタクトレンズ用でも良いか？

**A** 精製水はコンタクトレンズ用でも使用できます。ただし、保存液・洗浄液などは、塩分や洗浄成分を含むものがありますので使用できません。

**Q<sub>4</sub>** イオンスチーマーはどれくらいの頻度で使うの？

**A** 使いはじめは週2～3回、使いはじめから1か月後は1日1回が目安です。肌の様子を見ながら回数、時間などを調整してご使用ください。肌にトラブルが生じたときは、ご使用を中止してください。

**Q<sub>5</sub>** 使うたびに残った水の量が違うのはなぜか？

**A** 前回ご使用後の水の捨てかたやコースによって異なります。

**Q<sub>6</sub>** 途中で温スチームランプが点滅して止まってしまう。異常か？

**A** 水が足りなくて途中で止まったために点滅しています。

**Q<sub>7</sub>** コースを途中で変更できるか？ 一度止めると次にスタートしたときどうなるか？

**A** コースの変更はできますが、切り替えたコースのはじめからスタートとなります。給水タンク内の水が途中でなくなる場合があります。本体を約10分さましてから水を補給してください。また、一度止めて再びスタートしたときも、コースのはじめからスタートします。

**Q<sub>8</sub>** 冷ミストだけで使えるか？ すぐに出ないのはなぜか？

**A** 冷ミスト単独ではご使用できません。温スチームや冷ミストの切り替わりは、コースによって異なります。(詳しくは、P10参照)

**Q<sub>9</sub>** 中を洗剤で洗っても良いか？

**A** 洗剤などを入れますと、熱湯が飛び出し、やけどのおそれがありますので、絶対に入れないでください。間違えて入れてしまった場合は修理をお申し付けください。

**Q<sub>10</sub>** アロマオイルや化粧水を入れても良いか？

**A** 精製水が水道水以外のものを入れると、やけどや故障の原因になりますのでおやめください。

**Q<sub>11</sub>** ポット用洗浄剤で洗っても良いか？

**A** 内部の部品を破損するおそれがあります。絶対に入れないでください。あやまって入れてしまった場合は、修理をお申し付けください。

**Q<sub>12</sub>** 異臭がします。どうしてか？

**A** 使いはじめや長期間(数週間以上)使用しなかった後は、においがする場合があります。何度か使用すると薄らいでいきます。また、長期間(数週間)使用しないときは、給水タンクや本体内の水を捨ててから保管してください。

## 定格・仕様

電源方式	交流式	スチーム発生量	約 12ml / 分
定格電圧	AC100V 50/60Hz	スチーム・ミスト発生時間	約15分(クリア肌コース時)
消費電力	580 W	スチーム温度	約 40°C (ノズルガード先端から約 20cmの距離)
電源コードの長さ	約1.5 m	スチーム発生待ち時間	約 1分
質量(重量)	約 2.2 kg	ミスト発生量	約 1ml / 分

